

**ROMÂNIA**  
**JUDEȚUL NEAMȚ**  
**MUNICIPIUL PIATRA NEAMȚ**  
**CONSILIUL LOCAL**

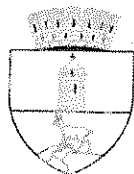

**HOTĂRÂRE**

**Privind aprobarea gestiunii delegate a serviciului public de administrare, întreținere și exploatare a parcarilor de reședință, a parcarilor cu plată, a parcarilor cu regim mixt amplasate pe domeniul public și privat al municipiului Piatra-Neamț, precum și a celui de blocare/deblocare a autovehiculelor parcate/staționate neregulamentar, a vehiculelor expuse la vânzare în locuri neamenajate în acest sens, pe domeniul public și privat al municipiului Piatra-Neamț și atribuirea directă către operatorul S.C. Parking S.A.**

*În conformitate cu prevederile art. 3 alin. 1 din Carta europeană a autonomiei locale, adoptată la Strasbourg la 15 octombrie 1985, ratificată prin Legea nr. 199/1997, „prin autonomie locală se înțelege dreptul și capacitatea efectivă ale autorităților administrației publice locale de a soluționa și de a gestiona, în cadrul legii, în nume propriu și în interesul populației locale, o parte importantă a treburilor publice”;*

*În temeiul prevederilor art. 36 alin. 1 din Legea nr. 100/2016 privind concesiunile de lucrări și concesiunile de servicii, cu modificările și completările ulterioare, ale art. 3 alin. 1 lit. i), art. 5 pct. 2 lit. j), art. 6 alin. 2 lit. b), art. 7, art. 10 alin. 1 lit. b), art. 12, art. 14 alin. 1 lit. a, art. 18 alin. 1, art. 29 alin. 1 lit. a) din OG nr. 71/2002 privind organizarea și funcționarea serviciilor publice de administrare a domeniului public și privat de interes local, cu modificările și completările ulterioare, precum și ale art. 7 din Legea nr. 52/2003 privind transparența decizională în administrația publică, republicată cu modificările și completările ulterioare;*

**Consiliul Local al municipiului Piatra Neamț;**

Văzând referatul de aprobare înregistrat sub nr. 16.051 din 21.04.2023, prin care Primarul municipiului – d-nul Andrei CARABELEA propune aprobarea gestiunii delegate a serviciului public de administrare, întreținere și exploatare a parcarilor de reședință, a parcarilor cu plată, a parcarilor cu regim mixt amplasate pe domeniul public și privat al municipiului Piatra-Neamț, precum și a celui de blocare/deblocare a autovehiculelor parcate/staționate neregulamentar, a vehiculelor expuse la vânzare în locuri neamenajate în acest sens, pe domeniul public și privat al municipiului Piatra-Neamț și atribuirea directă către operatorul S.C. Parking S.A.;

Examinând raportul de specialitate înregistrat sub nr. 16.069 din 21.04.2023, prin care Direcția Patrimoniu susține aprobarea gestiunii delegate a serviciului public de administrare, întreținere și exploatare a parcarilor de reședință, a parcarilor cu plată, a parcarilor cu regim mixt amplasate pe domeniul public și privat al municipiului Piatra-Neamț, precum și a celui de blocare/deblocare a autovehiculelor parcate/staționate neregulamentar, a vehiculelor expuse la vânzare în locuri neamenajate în acest sens, pe domeniul public și privat al municipiului Piatra-Neamț și atribuirea directă către operatorul S.C. Parking S.A.;

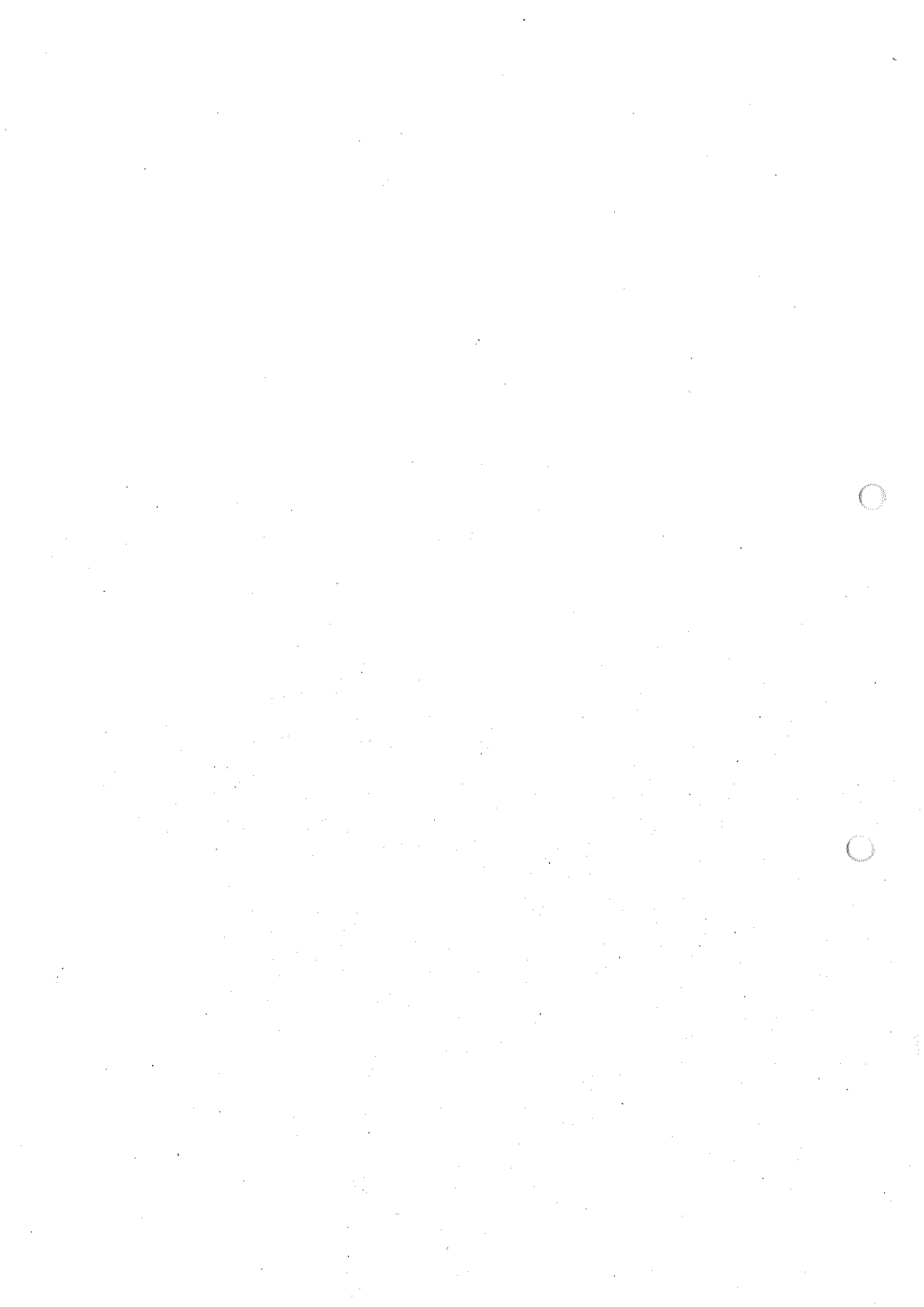

Luând în considerare amendamentul formulat de Grupul Consilierilor locali USR – d-na consilier local Tofan Ramona Mirela, d-nul consilier local Irimia Marius Ioan, d-nul consilier local Asandei Constantin Alexandru și aprobat de Consiliul Local, respectiv modificarea art. 5, din Proiectul de Hotărâre, care va avea următorul conținut:

**”Art.5 – Se aprobă atribuirea directă a contractului de delegare de gestiune prin concesiune a serviciului public de administrare, întreținere și exploatare a parcarilor de reședință, a parcarilor cu plată, a parcarilor cu regim mixt amplasate pe domeniul public și privat al municipiului Piatra-Neamț, precum și a celui de blocare/deblocare a autovehiculelor parcate/staționate neregulamentar, a vehiculelor expuse la vânzare în locuri neamenajate în acest sens pe domeniul public și privat al municipiului Piatra-Neamț, către operatorul S.C. Parking S.A., pe o perioadă de 2 ani, începând cu data semnării noului contract”**

Ținând cont de avizele favorabile ale comisiilor de specialitate nr. 1, nr. 3 și nr. 5 ale Consiliului Local;

În conformitate cu prevederile art. 129 alin. 2 lit.c) și d), ale art. 139 alin. 3 lit. g) și ale art. 196 alin. 1 lit. a) din O.U.G. nr. 57/2019 privind Codul Administrativ, cu modificările și completările ulterioare;

### **HOTĂRĂȘTE:**

**Art.1** – Se aprobă studiul de oportunitate privind alegerea modalității de gestiune a serviciului public de administrare, întreținere și exploatare a parcarilor de reședință, a parcarilor cu plată, a parcarilor cu regim mixt amplasate pe domeniul public și privat al municipiului Piatra-Neamț, precum și a celui de blocare/deblocare a autovehiculelor parcate/staționate neregulamentar, a vehiculelor expuse la vânzare în locuri neamenajate în acest sens, pe domeniul public și privat al municipiului Piatra-Neamț, conform anexei nr. 1 la prezenta.

**Art.2** – Se aprobă gestiunea delegată ca modalitate de gestiune a serviciului public de administrare, întreținere și exploatare a parcarilor de reședință, a parcarilor cu plată, a parcarilor cu regim mixt amplasate pe domeniul public și privat al municipiului Piatra-Neamț, precum și a celui de blocare/deblocare a autovehiculelor parcate/staționate neregulamentar, a vehiculelor expuse la vânzare în locuri neamenajate în acest sens pe domeniul public și privat al municipiului Piatra-Neamț.

**Art.3** – Se aprobă caietul de sarcini pentru gestiunea delegată a serviciului public de administrare, întreținere și exploatare a parcarilor de reședință, a parcarilor cu plată, a parcarilor cu regim mixt amplasate pe domeniul public și privat al municipiului Piatra-Neamț, precum și a celui de blocare/deblocare a autovehiculelor parcate/staționate neregulamentar, a vehiculelor expuse la vânzare în locuri neamenajate în acest sens pe domeniul public și privat al municipiului Piatra-Neamț, conform anexei nr. 2 la prezenta.

**Art.4** – Se aprobă Regulamentul de organizare și funcționare a serviciului public de administrare, întreținere și exploatare a parcarilor de reședință, a parcarilor cu plată, a parcarilor cu regim mixt amplasate pe domeniul public și privat al municipiului Piatra-Neamț, precum și a celui de blocare/deblocare a autovehiculelor parcate/staționate neregulamentar, a vehiculelor expuse la vânzare în locuri neamenajate în acest sens pe domeniul public și privat al municipiului Piatra-Neamț, conform anexei nr. 3 la prezenta.

**Art.5** – Se aprobă atribuirea directă a contractului de delegare de gestiune prin concesiune a serviciului public de administrare, întreținere și exploatare a parcarilor de reședință, a parcarilor cu plată, a parcarilor cu regim mixt amplasate pe domeniul public și privat al municipiului Piatra-Neamț, precum și a celui de blocare/deblocare a autovehiculelor parcate/staționate neregulamentar, a vehiculelor expuse la vânzare în locuri neamenajate în acest sens pe domeniul public și privat al municipiului Piatra-Neamț, către operatorul S.C. Parking S.A., pe o perioadă de 2 ani, începând cu data semnării noului contract.



**Art.6** – Se aprobă contractul – cadru de delegare de gestiune prin concesiune a serviciului public de administrare, întreținere și exploatare a parcarilor de reședință, a parcarilor cu plată, a parcarilor cu regim mixt amplasate pe domeniul public și privat al Municipiului Piatra-Neamț, precum și a celui de blocare/deblocare a autovehiculelor parcate/staționate neregulamentar, a vehiculelor expuse la vânzare în locuri neamenajate în acest sens pe domeniul public și privat al municipiului Piatra-Neamț, conform anexei nr. 4 la prezenta.

**Art.7** – Se abrogă HCL nr. 174 din 15.06.2022, HCL nr. 21 din 07.02.2023, HCL nr. 40 din 28.02.2022 și HCL nr. 175 din 15.06.2022.

**Art.8** – Se aprobă rezilierea, prin acordul părților, a Contractului de concesiune nr. 29.564 din 28.06.2022.

**Art.9** – S.C. Parking S.A. va asigura continuitatea și funcționarea serviciului public privind contractele de utilizare/închiriere aflate în derulare.

**Art.10** – Se aprobă predarea ca bun de retur către S.C. Parking S.A. a investiției: Aplicație informatică "Parcări Rezidențiale". Contravaloarea îmbunătățirilor aduse aplicației informatice de S.C. Parking S.A., cele efectuate în cadrul Contractului de concesiune nr. 29.564 din 28.06.2022 cât și cele viitoare, se vor achita de către concedent la încetarea noului contract de delegare de gestiune în baza unor devize aprobate în prealabil.

**Art.11** – Dispozițiile prezentei hotărâri, cu excepția art. 8, intră în vigoare după rezilierea, prin acordul părților, a Contractului de concesiune nr. 29.564 din 28.06.2022.

**Art.12** – Primarul municipiului Piatra Neamț, prin compartimentele de specialitate din cadrul aparatului de specialitate și S.C. Parking S.A. vor asigura aducerea la îndeplinire a prevederilor prezentei hotărâri.

**Art.13** – Prezenta se comunică Prefectului Județului Neamț în vederea exercitării controlului de legalitate, Direcției Patrimoniu, Direcției Economice și S.C. Parking S.A., pentru luare la cunoștință și conformare.

Președinte de ședință,  
**Mihai Florentin TROFIN**

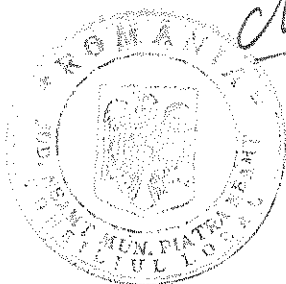

Contrasemnează:  
Secretarul General al Municipiului,  
**Oana-Roxana CATZAITI**

NR. 103  
DIN 27.04.2023

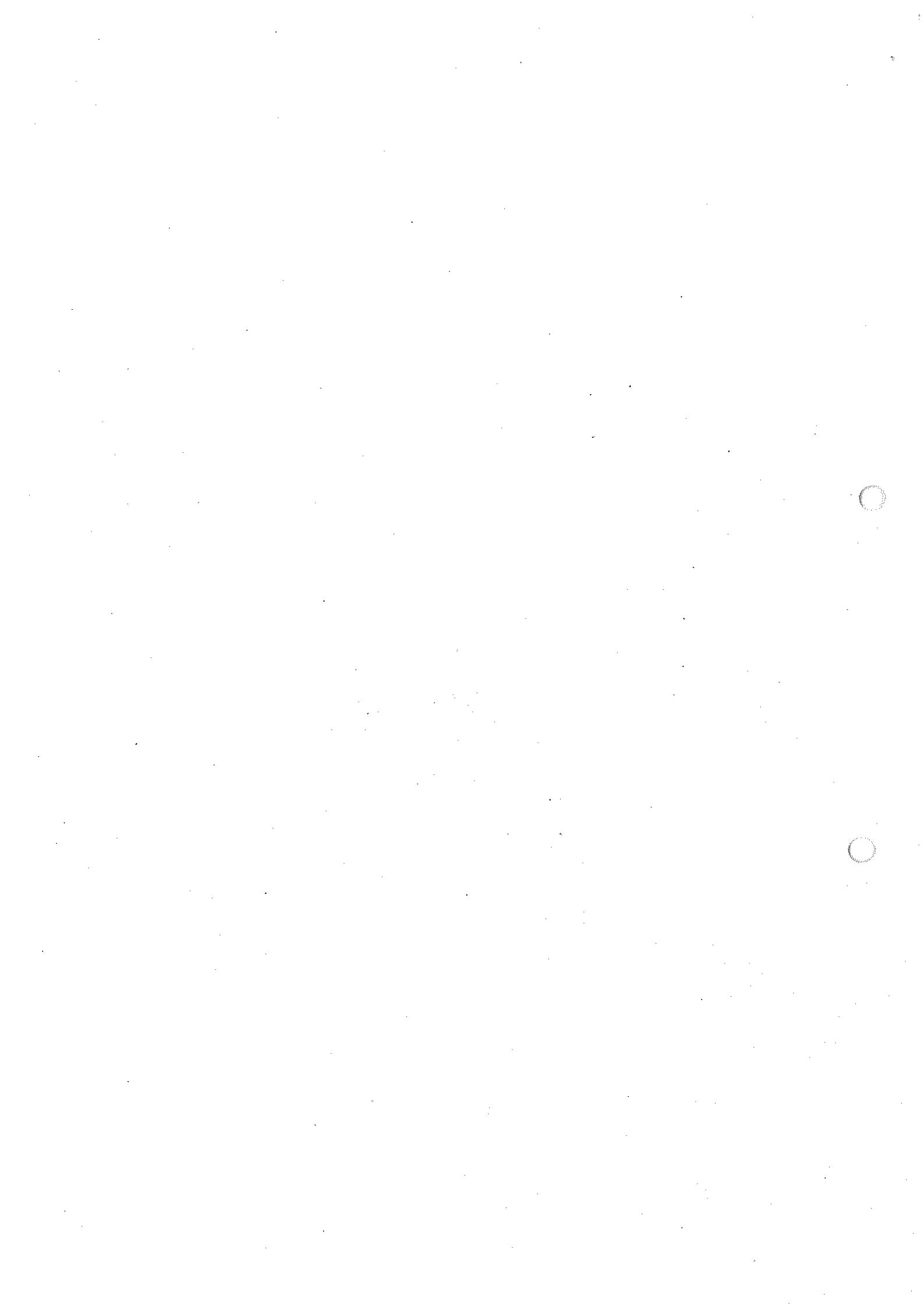

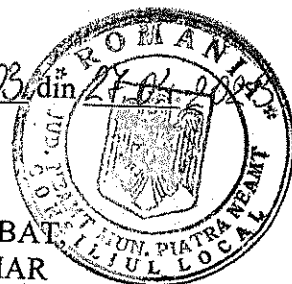

APROBAT  
PRIMAR  
ANDREI CARABELEA

### STUDIU DE OPORTUNITATE

privind gestiunea serviciului public de administrare, întreținere și exploatare a parcarilor de reședință, a parcarilor cu plată, a parcarilor cu regim mixt amplasate pe domeniul public și privat al Municipiului Piatra-Neamț, precum și a celui de blocare/deblocare a autovehiculelor parcate/staționate neregulamentar, a vehiculelor expuse la vânzare în locuri neamenajate în acest sens, pe domeniul public și privat al Municipiului Piatra-Neamț

#### 1. DATE GENERALE

1.1 Denumirea obiectivului: "Studiu de oportunitate pentru fundamentarea și stabilirea soluțiilor optime privind gestiunea serviciului public de administrare, întreținere și exploatare a parcarilor de reședință, a parcarilor cu plată, a parcarilor cu regim mixt amplasate pe domeniul public și privat al Municipiului Piatra-Neamț, precum și a celui de blocare/deblocare a autovehiculelor parcate/staționate neregulamentar, a vehiculelor expuse la vânzare în locuri neamenajate în acest sens, pe domeniul public și privat al Municipiului Piatra-Neamț".

1.2 Situația actuală conduce la apariția unor noi probleme de ordin administrativ, economic și social privind administrarea serviciului public în cauză, autoritatea locală fiind nevoită să implementeze noi politici adecvate în privința asigurării continuității și eficienței gestiunii serviciului public de administrare, întreținere și exploatare a parcarilor de reședință, a parcarilor cu plată, a parcarilor cu regim mixt amplasate pe domeniul public și privat al Municipiului Piatra-Neamț, precum și a celui de blocare/deblocare a autovehiculelor parcate/staționate neregulamentar, a vehiculelor expuse la vânzare în locuri neamenajate în acest sens, pe domeniul public și privat al Municipiului Piatra-Neamț.

#### 1.3. Cadru legislativ:

Prin raportare la principiul continuității serviciilor de utilitate publică și a atribuțiilor care revin autorităților administrației publice locale în ceea ce privește aceste servicii, se întocmește prezentul studiu de fundamentare, cu respectarea următoarelor acte normative, cu modificările și completările ulterioare:

- O.U.G. nr. 57/2019 privind Codul administrativ;
- O.G. nr. 71/2002 privind organizarea și funcționarea serviciilor publice de administrare a domeniului public și privat de interes local, cu modificările și completările ulterioare;
- Legea nr. 51/2006 a serviciilor comunitare de utilități publice;
- O.G. nr. 2/2001 privind regimul juridic al contravențiilor;
- Legea nr. 227/2015 actualizată privind Codul Fiscal;
- Legea nr. 207/2015 actualizată privind Codul de procedură fiscală;
- Legea nr. 421/2002 privind regimul juridic al vehiculelor fără stăpân sau abandonate pe terenuri aparținând domeniului public sau privat al statului ori al unităților administrative-teritoriale;



HG nr. 827/2018 pentru abrogarea HG nr. 147/1992 privind blocarea, ridicarea, transportul, depozitarea și eliberarea autovehiculelor sau remorcilor staționate neregulamentar pe drumurile publice, în vederea asanării legislației

## 2. OBIECTUL STUDIULUI DE OPORTUNITATE

Obiectul prezentului studiu de oportunitate este fundamentarea opțiunii privind modul de gestionare a serviciului public de administrare, întreținere și exploatare a parcarilor de reședință, a parcarilor cu plată, a parcarilor cu regim mixt amplasate pe domeniul public și privat al Municipiului Piatra-Neamț, precum și a celui de blocare/deblocare a autovehiculelor parcate/staționate neregulamentar, a vehiculelor expuse la vânzare în locuri neamenajate în acest sens, pe domeniul public și privat al Municipiului Piatra-Neamț în conformitate cu Ordonanța nr. 71 /2002 privind organizarea și funcționarea serviciilor publice de administrare a domeniului public și privat de interes local.

Cu privire la serviciul public de administrare, întreținere și exploatare a parcarilor de reședință, a parcarilor cu plată, a parcarilor cu regim mixt amplasate pe domeniul public și privat al Municipiului Piatra-Neamț, precum și a celui de blocare/deblocare a autovehiculelor parcate/staționate neregulamentar, a vehiculelor expuse la vânzare în locuri neamenajate în acest sens, pe domeniul public și privat al Municipiului Piatra-Neamț se intenționează stabilirea ca modalitate de gestiune a fi gestiune delegată, prin intermediul unui operator de serviciu.

Activitatea de administrare, întreținere și exploatare a parcarilor de reședință, a parcarilor publice cu plată, a parcarilor cu regim mixt din municipiul Piatra Neamț este un serviciu public local care se numără printre principalele activități edilitar, specific serviciilor de administrare a domeniului public și privat organizat, coordonat, reglementat, condus, monitorizat și controlat de autoritatea administrației publice locale.

În acord cu dispozițiile O.G. nr. 71/2002 privind organizarea și funcționarea serviciilor publice de administrare a domeniului public și privat de interes local, principalele activități edilitar gospodărești, specifice serviciilor de administrare a domeniului public și privat, trebuie să asigure în domeniul administrării drumurilor și străzilor, amenajarea, întreținerea și exploatarea locurilor de parcare pe străzi.

Obiectivele pe care trebuie să le atingă serviciul public de administrare, întreținere și exploatare a parcarilor de reședință, a parcarilor cu plată, a parcarilor cu regim mixt amplasate pe domeniul public și privat al Municipiului Piatra-Neamț, precum și a celui de blocare/deblocare a autovehiculelor parcate/staționate neregulamentar, a vehiculelor expuse la vânzare în locuri neamenajate în acest sens, pe domeniul public și privat al Municipiului Piatra-Neamț sunt următoarele:

- îmbunătățirea calității prestării serviciului public din municipiul Piatra Neamț;
- garantarea permanenței în funcționare a acestui serviciu public;
- realizarea unui raport optim calitate/cost și un echilibru între riscurile și beneficiile asumate (structura și nivelul tarifelor practicate vor reflecta costul efectiv al prestației și vor fi în conformitate cu prevederile legale);
- administrarea corectă și eficientă a bunurilor din proprietatea publică și a banilor publici;
- ridicarea gradului de civilizație, a confortului și a calității vieții;
- creșterea gradului de siguranță a circulației rutiere și pietonale;
- susținerea și stimularea dezvoltării economico-sociale a localității;
- funcționarea și exploatarea în condiții de siguranță, rentabilitate și eficiență economică a infrastructurii aferente serviciului;
- nediscriminarea și egalitatea tuturor consumatorilor prin asigurarea unui standard unitar calitativ și uniform răspândit teritorial în comunitate;
- liberul acces la informații privind aceste servicii publice;
- transparență, consultarea și antrenarea în decizii a cetățenilor.





- adoptarea și implementarea unei politici coerente referitoare la managementul parcarilor de reședință, a parcarilor publice cu plată, a parcarilor cu regim mixt;
- implementarea unui sistem integrat de management al parcarilor de reședință, a parcarilor publice cu plată, a parcarilor cu regim mixt;
- crearea structurii de gestionare a serviciilor de administrare și tarificare a parcarilor de reședință, a parcarilor publice cu plată, a parcarilor cu regim mixt și exploatarea eficientă a domeniului public și privat;
- obținerea de venituri necesare construirii de noi locuri de parcare.

Municipiul Piatra Neamț prin Direcția Patrimoniu, cu atribuții și responsabilitate exclusivă în monitorizarea și controlul funcționării și gestionării serviciului public de administrare, întreținere și exploatare a parcarilor de reședință, a parcarilor cu plată, a parcarilor cu regim mixt amplasate pe domeniul public și privat al Municipiului Piatra-Neamț, precum și a celui de blocare/deblocare a autovehiculelor parcate/staționate neregulamentar, a vehiculelor expuse la vânzare în locuri neamenajate în acest sens, pe domeniul public și privat al Municipiului Piatra-Neamț, prin modalitatea de gestiune delegată, are obligația de a realiza:

- crearea de parcări noi și încasarea redevenței;
- implementarea unui sistem de management integrat al parcarilor de reședință, al parcarilor publice cu plată, precum și a parcarilor cu regim mixt;
- diversificarea posibilităților de încasare a parcarilor de reședință, a parcarilor publice cu plată și a parcarilor cu regim mixt;
- eficientizarea încasărilor provenite de la acest serviciu;
- răspunde cu promptitudine tuturor sesizărilor din partea utilizatorilor.

Eficiența serviciului public de administrare, întreținere și exploatare a parcarilor de reședință, a parcarilor cu plată, a parcarilor cu regim mixt amplasate pe domeniul public și privat al Municipiului Piatra-Neamț, precum și a celui de blocare/deblocare a autovehiculelor parcate/staționate neregulamentar, a vehiculelor expuse la vânzare în locuri neamenajate în acest sens, pe domeniul public și privat al Municipiului Piatra-Neamț influențează în mod direct mediul economic și social al unității administrativ-teritoriale. Calitatea acestuia ca și serviciu comunitar poate determina în mod cert creșterea nivelului de siguranță la nivel local, influențând direct calitatea vieții în oraș, prin asigurarea dreptului fundamental la mobilitate al fiecărui cetățean. La nivelul întregii țări s-a manifestat în ultimii ani o preocupare deosebită în privința optimizării acestui serviciu, fiind verificate constant opțiunile autorităților locale pentru implementarea unor sisteme complexe de gestiune a serviciului comunitar de utilitate publică pentru administrarea, întreținerea și exploatarea zonelor de parcare de reședință, a parcarilor publice cu plată și a parcarilor cu regim mixt din Municipiul Piatra Neamț.

Administrarea eficientă a acestui serviciu apare ca o necesitate la nivelul comunității locale, impunându-se ca resursele investite să fie în acord cu gradul de uzură al sistemului, iar modernizarea/extinderea sistemului să fie proporțională cu evoluția ariei ce include spațiile publice pe care trebuie să le deservească.

Dispozițiile O.G. nr.71/2002 privind organizarea și funcționarea serviciilor publice de administrare a domeniului public și privat de interes local, prevede ca amenajarea, întreținerea și exploatarea locurilor de parcare se vor realiza conform hotărârilor autorităților administrației publice locale, stabilind o competență exclusivă a autorităților administrației publice locale în privința înființării, organizării, coordonării, monitorizării și controlului funcționării serviciului public de la nivelul unităților administrativ-teritoriale.

Autoritățile administrației publice locale sunt obligate să asigure gestiunea serviciului public de administrare, întreținere și exploatare a zonelor de parcare de reședință, a parcarilor publice cu plată, a parcarilor cu regim mixt din municipiul Piatra Neamț pe criterii de competitivitate și eficiență economică și managerială, având ca obiectiv atingerea și respectarea



indicatorilor de performanță a serviciului stabiliți prin hotărârea gestiunii și implicit prin legislația menționată anterior.

Gestiunea serviciului public de administrare, întreținere și exploatare a parcarilor de reședință, a parcarilor cu plată, a parcarilor cu regim mixt amplasate pe domeniul public și privat al Municipiului Piatra-Neamț, precum și a celui de blocare/deblocare a autovehiculelor parcate/staționate neregulamentar, a vehiculelor expuse la vânzare în locuri neamenajate în acest sens, pe domeniul public și privat al Municipiului Piatra-Neamț se poate realiza prin două modalități:

- gestiunea directă;
- gestiunea delegată.

Este de subliniat faptul că toate activitățile specifice serviciului public, indiferent de forma de gestiune adoptată, se organizează și se desfășoară în conformitate cu prevederile regulamentului-propriu și ale caietului de sarcini, elaborate și aprobate de consiliul local.

Gestiunea directă presupune asumarea nemijlocită de către autoritatea publică locală a sarcinilor și responsabilităților cu privire la înființarea, organizarea, finanțarea, coordonarea, administrarea, gestionarea, exploatarea și asigurarea funcționării serviciului public.

Gestiunea delegată presupune transferul din partea autorităților administrației publice locale, în baza unui contract de delegare a gestiunii (contract de concesiune), unuia sau mai multor operatori cu statut de societăți comerciale cu capital public, privat sau mixt, sarcinile și responsabilitățile proprii cu privire la prestarea, exploatarea și administrarea serviciului public.

### **3. STRUCTURA ACTUALĂ A SISTEMULUI DE ADMINISTRARE A PARCĂRILOR PUBLICE DE REȘEDINȚĂ, A PARCĂRILOR PUBLICE CU PLATĂ, A PARCĂRILOR CU REGIM MIXT AMPLASATE PE DOMENIUL PUBLIC ȘI PRIVAT AL MUNICIPIULUI PIATRA NEAMȚ, PRECUM ȘI A CELUI DE BLOCARE/DEBLOCARE A AUTOVEHICULELOR PARCATE/STAȚIONATE NEREGULAMENTAR, A VEHICULELOR EXPUSE LA VÂNZARE ÎN LOCURI NEAMENAJATE ÎN ACEST SENS, PE DOMENIUL PUBLIC ȘI PRIVAT AL MUNICIPIULUI PIATRA NEAMȚ**

Serviciul public face parte din sfera serviciilor comunitare de utilități publice, sub reglementarea, conducerea, monitorizarea și controlul Administrației Publice Locale a municipiului Piatra Neamț, reprezentând o parte componentă a infrastructurii tehnico-edilitare a acestei unități administrativ-teritoriale.

Serviciul public de administrare, întreținere și exploatare a parcarilor de reședință, a parcarilor cu plată, a parcarilor cu regim mixt amplasate pe domeniul public și privat al Municipiului Piatra-Neamț, precum și a celui de blocare/deblocare a autovehiculelor parcate/staționate neregulamentar, a vehiculelor expuse la vânzare în locuri neamenajate în acest sens, pe domeniul public și privat al Municipiului Piatra-Neamț prin oricare modalitate de gestiune va realiza următoarele:

- Achiziția unei aplicații de management al parcarilor cu plată și parcarilor cu regim mixt;
- Crearea de parcări noi și încasarea tarifelor de utilizare;
- Implementarea unui sistem de management al parcarilor de reședință, a parcarilor cu plată și a parcarilor cu regim mixt;
- Diversificarea posibilităților de încasare a parcarilor de reședință, a parcarilor cu plată și a parcarilor cu regim mixt;
- Realizarea obiectivului planului de mobilitate urbana prin identificarea și amenajarea de parcări noi de reședință, a parcarilor cu plată și a parcarilor cu regim mixt;
- Eficientizarea încasărilor provenite de la acest serviciu;

La nivelul Municipiului Piatra Neamț se constată o lipsă a locurilor de parcare adecvate, care să corespundă standardelor în vigoare, regulilor de conformare arhitecturală și structurală



care să confere siguranța și eficiența în exploatare și, totodată, o valorificare corespunzătoare din punct de vedere economic.

Probleme principale identificate:

- Utilizarea inefficientă a locurilor de parcare de reședință, a parcarilor cu plată și a parcarilor cu regim mixt în sensul folosirii acestora de un număr mare de vehicule, care ocupă locurile respective pe o durată mare de timp;
- Existența unor locuri de parcare de reședință, a parcarilor cu plată și a parcarilor cu regim mixt în lungul arterelor principale ale orașului, care reduc capacitatea de circulație a arterelor respective, în condițiile în care pe străzile secundare există spații neutilizate;
- Lipsa unor posibilități moderne de încasare a tarifelor de parcare în parcarile de reședință, a parcarilor cu plată și a parcarilor cu regim mixt;
- Modul de gestiune a parcarilor de reședință, a parcarilor cu plată și a parcarilor cu regim mixt fără investiții majore în ultimii ani nu a fost efficient, serviciile nefiind asigurate de un singur operator;
- Este necesară efectuarea unor investiții în mijloace moderne de management și amenajări de noi locuri de parcare de reședință, parcări publice cu plată și parcări cu regim mixt;

#### **4. FINANȚAREA SERVICIULUI PUBLIC DE ADMINISTRARE A PARCĂRILOR PUBLICE DE REȘEDINȚĂ, A PARCĂRILOR PUBLICE CU PLATĂ, A PARCĂRILOR CU REGIM MIXT AMPLASATE PE DOMENIUL PUBLIC ȘI PRIVAT AL MUNICIPIULUI PIATRA NEAMȚ, PRECUM ȘI A CELUI DE BLOCARE/DEBLOCARE A AUTOVEHICULELOR PARCATE/STAȚIONATE NEREGULAMENTAR, A VEHICULELOR EXPUSE LA VÂNZARE ÎN LOCURI NEAMENAJATE ÎN ACEST SENS, PE DOMENIUL PUBLIC ȘI PRIVAT AL MUNICIPIULUI PIATRA NEAMȚ**

Serviciul public de administrare, întreținere și exploatare a parcarilor de reședință, a parcarilor cu plată, a parcarilor cu regim mixt amplasate pe domeniul public și privat al Municipiului Piatra-Neamț, precum și a celui de blocare/deblocare a autovehiculelor parcate/staționate neregulamentar, a vehiculelor expuse la vânzare în locuri neamenajate în acest sens, pe domeniul public și privat al Municipiului Piatra-Neamț se desfășoară prin activități de natură instituțional-administrativă care sunt finanțate prin alocații bugetare. Finanțarea cheltuielilor curente de funcționare și exploatare ale serviciilor de administrare a domeniului public și privat de interes local prin amenajarea, organizarea și exploatarea parcarilor de reședință, a parcarilor cu plată și a parcarilor cu regim mixt din municipiul Piatra Neamț sunt gestionate direct de autoritățile administrației publice locale și se asigură din bugetul local.

Fondurile rezultate din exploatarea parcarilor de reședință, a parcarilor cu plată și a parcarilor cu regim mixt se folosesc cu precădere pentru amenajarea de noi locuri de parcare și pentru îmbunătățirea condițiilor de funcționare și exploatare a parcarilor de reședință, a parcarilor publice cu plată, a parcarilor cu regim mixt.

Resursele financiare rezultate din activitățile din cadrul serviciului public de administrare a parcarilor de reședință, a parcarilor publice cu plată, a parcarilor cu regim mixt, precum și a celui de blocare/deblocare a autovehiculelor parcate/staționate neregulamentar, a vehiculelor expuse la vânzare în locuri neamenajate în acest sens, pe domeniul public și privat al Municipiului Piatra-Neamț provin în principal din redevența încasată de la operator.

Finanțarea și realizarea investițiilor pentru amenajarea și modernizarea parcarilor de reședință, a parcarilor publice cu plată și a parcarilor cu regim mixt se fac cu respectarea legislației în vigoare privind fundamentarea și aprobarea investițiilor publice și a legislației privind achizițiile publice. Creditele bugetare aprobate pentru finanțarea serviciului public de administrare a parcarilor de reședință, a parcarilor publice cu plată și a parcarilor cu regim mixt



se utilizează potrivit scopurilor prevăzute și vor fi angajate și folosite în corelare cu gradul de încasare a veniturilor.

Din bugetul serviciului public de administrare, întreținere și exploatare a parcărilor de reședință, a parcărilor cu plată, a parcărilor cu regim mixt amplasate pe domeniul public și privat al Municipiului Piatra-Neamț, precum și a celui de blocare/deblocare a autovehiculelor parcate/staționate neregulamentar, a vehiculelor expuse la vânzare în locuri neamenajate în acest sens, pe domeniul public și privat al Municipiului Piatra-Neamț se finanțează în limita disponibilităților: cheltuielile pentru crearea unor noi locuri de parcare, cheltuieli pentru dotarea parcărilor cu panouri indicatoare, marcaje, stâlpișori de protecție, alte dotări și întreținerea dotărilor, cheltuieli cu autospecialele pentru transportul autovehiculelor, cheltuieli pentru dotare cu echipamente tehnice, cheltuieli cu achiziționarea echipamentelor necesare activității, alte cheltuieli necesare exploatarei în condiții normale a activităților de administrare a parcărilor de reședință, investiții pentru modernizarea parcărilor și investiții pentru amenajarea de parcări noi.

#### Finanțarea și realizarea investițiilor

Finanțarea și realizarea investițiilor din cadrul serviciului public de administrare a domeniului public și privat de interes local privind administrarea, întreținerea și exploatarea parcărilor de reședință, parcărilor cu plată, parcărilor cu regim mixt amplasate pe domeniul public și privat al Municipiului Piatra-Neamț, precum și a celui de blocare/deblocare a autovehiculelor parcate/staționate neregulamentar, a vehiculelor expuse la vânzare în locuri neamenajate în acest sens, pe domeniul public și privat al Municipiului Piatra-Neamț se face cu respectarea legislației în vigoare privind inițierea, fundamentarea, promovarea și aprobarea investițiilor publice, a legislației privind achizițiile publice de lucrări, bunuri și servicii și cu respectarea dispozițiilor legale referitoare la calitatea și disciplina în construcții, urbanism și amenajarea teritoriului.

Finanțarea lucrărilor de investiții, inclusiv construcția/amenajarea parcărilor de reședință, a parcărilor cu plată și a parcărilor cu regim mixt proprietatea municipiului, este asigurată din următoarele surse:

- a) venituri proprii ale UAT Municipiul Piatra Neamț;
- b) alocații de la bugetul local, în funcție de natura și de modul de organizare și funcționare a serviciului;
- c) sprijin nerambursabil obținut prin aranjamente bilaterale sau multilaterale;
- d) credite bancare, interne sau externe, garantate de autoritățile administrației publice locale sau de Guvern;
- e) participarea capitalului privat în cadrul unor contracte de parteneriat public-privat;
- f) transferuri de la bugetul de stat către bugetele locale pentru obiectivele incluse în cadrul unor programe de investiții realizate cu sprijin financiar extern, la a căror finanțare participă și Guvernul;
- g) taxe speciale instituite în condițiile legii;
- h) alte surse constituite potrivit legii.

#### 5. INDICATORI DE PERFORMANȚĂ

În efectuarea serviciului public de administrare a domeniului public și privat de interes local prin administrarea, întreținerea și exploatarea parcărilor de reședință, parcărilor cu plată, parcărilor cu regim mixt amplasate pe domeniul public și privat al Municipiului Piatra-Neamț, precum și a celui de blocare/deblocare a autovehiculelor parcate/staționate neregulamentar, a vehiculelor expuse la vânzare în locuri neamenajate în acest sens, pe domeniul public și privat al Municipiului Piatra-Neamț se vor respecta indicatorii de performanță prevăzuți în Caietul de sarcini.

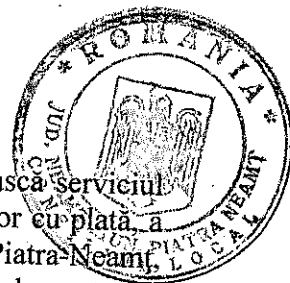

Indicatorii de performanță asigură condițiile pe care trebuie să le îndeplinească serviciul public de administrare, întreținere și exploatare a parcarilor de reședință, a parcarilor cu plată, a parcarilor cu regim mixt amplasate pe domeniul public și privat al Municipiului Piatra-Neamț, precum și a celui de blocare/deblocare a autovehiculelor parcate/staționate neregulamentar, a vehiculelor expuse la vânzare în locuri neamenajate în acest sens, pe domeniul public și privat al Municipiului Piatra-Neamț, avându-se în vedere:

- a) continuitatea din punct de vedere cantitativ și calitativ;
- b) adaptarea permanentă la exigențele utilizatorilor;
- c) excluderea oricărei discriminări privind accesul la serviciul prestat de operator;
- d) respectarea reglementărilor specifice din domeniul protecției mediului și al sănătății și securității muncii;
- e) implementarea unor sisteme de management al calității, al mediului, al sănătății și securității muncii;
- f) prestarea serviciului pentru toți utilizatorii din aria de responsabilitate.

Autoritatea administrației publice locale poate aproba și alți indicatori de performanță ai Serviciului public de administrare, întreținere și exploatare a parcarilor de reședință, a parcarilor cu plată, a parcarilor cu regim mixt amplasate pe domeniul public și privat al Municipiului Piatra-Neamț, precum și a celui de blocare/deblocare a autovehiculelor parcate/staționate neregulamentar, a vehiculelor expuse la vânzare în locuri neamenajate în acest sens, pe domeniul public și privat al Municipiului Piatra-Neamț pe baza unor studii de necesitate și oportunitate în care se analizează necesitățile comunității locale, nivelul de dezvoltare a infrastructurii tehnico-edilitare precum și cerințele legale în vigoare din domeniul administrării parcarilor de reședință, a parcarilor publice cu plată, a parcarilor cu regim mixt.

În activitatea desfășurată în cadrul serviciului public, UAT Municipiul Piatra Neamț va urmări îndeplinirea următorilor indicatori privind calitatea activității:

- a) asigurarea unor servicii de calitate la standarde europene;
- b) asigurarea continuității din punct de vedere calitativ și cantitativ;
- c) adaptabilitate la cerințele utilizatorilor;
- d) asigurarea accesibilității și nediscriminării;
- e) introducerea unor metode moderne de elaborare și implementare a strategiilor, politicilor,
- f) programelor și proiectelor din domeniul parcarilor;
- g) protejarea domeniului public și privat al Municipiului Piatra Neamț;
- h) respectarea parametrilor legali cu privire la igiena și sănătatea publică în domeniul de activitate;
- i) implementarea de măsuri care să ducă la reducerea utilizării autoturismelor pentru a diminua congestia traficului;
- j) implementarea unor sisteme moderne și diversificate de tarifare;
- k) monitorizarea serviciului pentru cetățeni;
- l) identificarea de noi locuri de parcare de reședință;
- m) creșterea gradului de digitalizare;
- n) implementarea unor măsuri de monitorizare smart a parcarilor de reședință, a parcarilor publice cu plată, a parcarilor cu regim mixt.

**Indicatorii de performanță** care vor trebui îndepliniți în derularea serviciului public de administrare, întreținere și exploatare a parcarilor de reședință, a parcarilor cu plată, a parcarilor cu regim mixt amplasate pe domeniul public și privat al Municipiului Piatra-Neamț, precum și a celui de blocare/deblocare a autovehiculelor parcate/staționate neregulamentar, a vehiculelor



expuse la vânzare în locuri neamenajate în acest sens, pe domeniul public și privat al Municipiului Piatra-Neamț sunt :

- a) gradul de ocupare a parcărilor;
- b) numărul de solicitări de îmbunătățire a parametrilor de calitate ai serviciului rezolvate raportat la numărul total de cereri de îmbunătățire a activității serviciului;
- c) numărul de reclamații rezolvate raportat la numărul total de reclamații.

## **6. INVESTIȚII NECESARE PENTRU MODERNIZAREA, ÎMBUNĂTĂȚIREA CANTITATIVĂ, CALITATIVĂ ȘI EXTINDEREA SERVICIULUI PUBLIC DE ADMINISTRARE A PARCĂRILOR PUBLICE DE REȘEDINȚĂ, A PARCĂRILOR PUBLICE CU PLATĂ, A PARCĂRILOR CU REGIM MIXT AMPLASATE PE DOMENIUL PUBLIC ȘI PRIVAT AL MUNICIPIULUI PIATRA NEAMȚ, PRECUM ȘI A CELUI DE BLOCARE/DEBLOCARE A AUTOVEHICULELOR PARCATE/STAȚIONATE NEREGULAMENTAR, A VEHICULELOR EXPUSE LA VÂNZARE ÎN LOCURI NEAMENAJATE ÎN ACEST SENS, PE DOMENIUL PUBLIC ȘI PRIVAT AL MUNICIPIULUI PIATRA NEAMȚ**

Prin Regulamentul de organizare și funcționare a serviciului public de administrare, întreținere și exploatare a parcărilor de reședință, a parcărilor cu plată, a parcărilor cu regim mixt amplasate pe domeniul public și privat al Municipiului Piatra-Neamț, precum și a celui de blocare/deblocare a autovehiculelor parcate/staționate neregulamentar, a vehiculelor expuse la vânzare în locuri neamenajate în acest sens, pe domeniul public și privat al Municipiului Piatra-Neamț, locurile de parcare vor fi împărțite în categorii privind disponibilitatea spre contractare, în condiții de transparență.

Investitiile necesare pentru modernizarea și extinderea spațiilor de parcare de reședință, a parcărilor publice cu plată, a parcărilor cu regim mixt din Municipiul Piatra Neamț sunt:

1. Crearea unui sistem integrat de management al parcarilor de reședință, a parcărilor publice cu plată, a parcărilor cu regim mixt cu următoarele funcționalități:

- a. acces transparent prin intermediul unei aplicații informatice disponibilă cetățenilor printr-o platformă online care să asigure vizualizarea locurilor de parcare, a parcărilor publice cu plată, a parcărilor cu regim mixt;
- b. plata tarifului de parcare prin intermediul aplicației;
- c. controlul în timp real a stării de ocupare a locurilor de parcare de reședință, a parcărilor publice cu plată, a parcărilor cu regim mixt în anumite zone de parcare;
- d. informarea cetățenilor asupra numărului de locuri disponibile.

2. Achiziționarea unor autovehicule care vor fi folosite în activitatea marcate și control, de ridicare autovehicule parcate neregulamentar și instrumente de blocare/deblocare roți.

3. Lucrări de amenajare de parcuri de reședință, parcuri publice cu plată și parcuri cu regim mixt noi.

## **7. DURATA GESTIUNII**

Durata contractului de delegare a gestionării serviciului public de administrare, întreținere și exploatare a parcărilor de reședință, a parcărilor cu plată, a parcărilor cu regim mixt amplasate pe domeniul public și privat al Municipiului Piatra-Neamț, precum și a celui de blocare/deblocare a autovehiculelor parcate/staționate neregulamentar, a vehiculelor expuse la vânzare în locuri neamenajate în acest sens, pe domeniul public și privat al Municipiului Piatra-Neamț este de 4 ani cu drept de prelungire în condițiile legii.

## 8. STABILIREA SOLUTIEI OPTIME DE GESTIUNE - MOTIVELE CARE JUSTIFICA GESTIUNEA DELEGATĂ - CONCLUZII



Conform dispozițiilor legale în vigoare autoritatea publică locală are exclusivă de a impune în acord cu legea toate exigențele necesare pentru realizarea în condiții a serviciului integrat a parcarilor de reședință, a parcarilor publice cu plată, a parcarilor cu regim mixt precum și a celui de blocare/deblocare, precum și a celui de blocare/deblocare a autovehiculelor parcate/staționate neregulamentar, a vehiculelor expuse la vânzare în locuri neamenajate în acest sens, pe domeniul public și privat al Municipiului Piatra-Neamț.

În virtutea atribuțiilor de reprezentare ale administrației publice locale, astfel cum reies din reglementările legale, aceasta va impune exigențele necesare privitoare la asigurarea existenței garanțiilor profesionale și financiare ale operatorului, precum și modalitatea de respectare a indicatorilor de performanță.

Prin gestiunea delegată autoritatea publică locală poate impune prevederi referitoare la nivelul tarifelor aplicate privind prestarea serviciului în condiții de calitate și de cantitate corespunzătoare, toate acestea constituind criteriile principale pentru eficientizarea serviciului public.

În cazul gestiunii delegate operatorul serviciului public este responsabil în integralitate de modul de îndeplinire a obligațiilor care decurg din lege, impunându-se exigențe specifice, în acord cu nevoile și situația concretă de la nivelul comunității locale.

Rațiunea bunei administrări a serviciului public de gestionare a parcarilor de reședință, parcarilor publice cu plată și parcarilor cu regim mixt din municipiul Piatra Neamț, precum și a celui de blocare/deblocare a autovehiculelor parcate/staționate neregulamentar, a vehiculelor expuse la vânzare în locuri neamenajate în acest sens, pe domeniul public și privat al Municipiului Piatra-Neamț nu poate fi pusă în discuție, obiectul prezentului studiu având menirea să sprijine în mod obiectiv desemnarea unei soluții optime de gestionare a serviciului public în contextul dat.

Pentru a putea compara avantajele gestiunii indirecte (delegate) cu cele ale gestiunii directe a serviciului public de administrare, întreținere și exploatare a parcarilor de reședință, a parcarilor cu plată, a parcarilor cu regim mixt amplasate pe domeniul public și privat al Municipiului Piatra-Neamț, precum și a celui de blocare/deblocare a autovehiculelor parcate/staționate neregulamentar; a vehiculelor expuse la vânzare în locuri neamenajate în acest sens, pe domeniul public și privat al Municipiului Piatra-Neamț, acestea se prezintă în continuare sub forma:

### Avantaje:

- gestiunea delegată presupune transferul din partea autorității administrației publice locale, în baza unui contract de delegare a gestiunii (contract de concesiune), unuia sau mai multor operatori cu statut de societăți comerciale cu capital public, privat sau mixt, sarcinile și responsabilitățile proprii cu privire la prestarea, exploatarea și administrarea serviciului public;
- eficientizarea și optimizarea serviciilor publice delegate, prin scurtarea lanțului decizional și specializarea personalului angajat de operatorul delegator;
- asigurarea resurselor financiare necesare suplimentării investițiilor pe parcursul derulării contractului în cazul necesității conformării cu noi cerințe legislative în domeniul protecției mediului;
- menținerea responsabilității față de populația deservită;
- menținerea controlului autorității administrației publice locale asupra activității;
- ritm de investiții, bazat pe fluxul de numerar din exploatare și pe sumele puse la dispoziție de către ordonatorul de credite prin investiții;
- costuri cu echipamente și utilaje specifice, mijloace de transport și intervenție, personal, instruire personal, autorizare personal asigurate prin operatorul de serviciu;

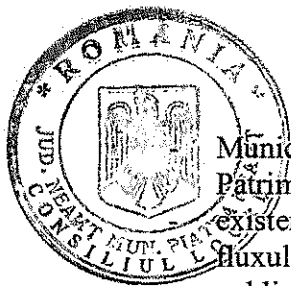

Municipiului Piatra Neamț prin aparatul de specialitate, respectiv prin Direcția Patrimoniu va monitoriza derularea serviciului;

existența unui grad avansat de cunoaștere a situației din teren și al punctelor critice pentru fluxul operațional la nivelul personalului implicat în realizarea serviciilor de utilitate public;

- în caz de neexecutare culpabilă a clauzelor contractuale, executarea garanției de bună execuție.

Toate motivele expuse mai sus, dar mai ales situația actuală și a capacităților necesare autorității de a gestiona în momentul de față un serviciu public de o asemenea amploare, conduc la concluzia că delegarea administrării acestuia reprezintă soluția optimă, cel puțin în viitorul apropiat.

Propunerile de modificare și completare vizează, în principal, măsuri imediate care sunt necesare pentru a stopa evoluția unor fenomene. Aceste măsuri privesc modul în care se administrează locurile de staționare prin mijloace curente și au ca scop îmbunătățirea situației:

- reconfigurarea sistemului de parcare prin zonificarea acestuia pentru o mai bună administrare a locurilor de parcare existente pe raza municipiului și pentru crearea de venituri la bugetul local;
- utilizarea cât mai eficientă a locurilor de parcare existente;
- oferta de taxare prin mijloace moderne;
- înăsprirea legislației locale privind parcarile ilegale și angrenarea în aplicarea acestora a Poliției Locale.

Facilitățile de parcare, indiferent de tip, trebuie să includă și locuri de parcare rezervate persoanelor cu handicap.

Având în vedere că proiectele finanțate prin Obiectivul Specific 4.1. al POR 2014-2020 trebuie să răspundă unor priorități definite în Planul de Mobilitate Urbană Durabilă și conțin un pachet de măsuri (privind infrastructura și mijloacele de transport/ operaționale/ organizaționale), ce vor contribui la promovarea și îmbunătățirea transportului public de călători și/sau a modurilor nemotorizate de transport, implicit la încurajarea și facilitarea transferului către acestea de la transportul individual cu autoturisme, în scopul implementării proiectelor de mobilitate urbană necesită teren care în prezent este ocupat de parcarile de reședință iar pentru desfășurarea lucrărilor și ducerea la finalitate a mobilității urbane este necesară eliberarea terenurilor cu destinația de parcare de reședință și implicit, desființarea locurilor desemnate ca parcare de reședință se impune stabilirea destinației unor parcare publice cu plată ca fiind mixte.

Posibilitatea extinsă de a defini limitele de exploatare a serviciului, finalitatea și ritmul investițiilor din infrastructură determină ca formula gestiunii delegate să fie mai ușor de pus în acord cu interesele generale ale comunității și implicit, cu principiile care guvernează serviciul.

Înființarea și existența unui serviciu delegat; cu personal specializat și cu dotare tehnică necesară prestării unui serviciu de calitate presupune identificarea și cuantificarea financiară a riscurilor va conduce la stabilirea unor tarife reale și acceptate de către toți utilizatorii, astfel încât alegerea gestiunii delegate să fie pe deplin justificată și financiar.

Astfel, gestiunea delegată este opțiunea care permite organizarea serviciului public, oferind utilizatorilor securitatea serviciilor furnizate, continuitatea serviciilor din punct de vedere cantitativ și calitativ, tarifarea echitabilă a serviciilor, etc.

Prin implementarea gestiunii delegate, locuitorii din municipiul Piatra Neamț vor avea acces la serviciile de gestionare a parcarilor de reședință, a parcarilor publice cu plată și a celor mixte printr-un singur operator, ce va avea un efect pozitiv asupra componenței sociale prin asigurarea continuității serviciului public.





Toate motivele de mai sus dar și a necesității autorității de a gestiona în momentul de față un serviciu public de o asemenea amploare, conduc la concluzia că administrarea prin gestiune delegată reprezintă soluția optimă, cel puțin în viitorul apropiat.

Motivele prezentate recomandă ca fiind oportună gestiunea delegată a serviciului public, dat fiind faptul că în prezent administrarea parcarilor de reședință se efectuează de către un operator și se impune unificarea serviciilor. Structura serviciului trebuie riguros stabilită în conformitate cu prevederile din cuprinsul O.G. nr.71/2002 privind organizarea și funcționarea serviciilor publice de administrare a domeniului public și privat de interes local.

Având în vedere toate cele prezentate anterior, prezentul studiu recomandă că pentru soluționarea integrală și sistematică a problemei este necesară gestiunea delegată a serviciului public de administrare, întreținere și exploatare a parcarilor de reședință, a parcarilor cu plată, a parcarilor cu regim mixt amplasate pe domeniul public și privat al Municipiului Piatra-Neamț, precum și a celui de blocare/deblocare a autovehiculelor parcate/staționate neregulamentar, a vehiculelor expuse la vânzare în locuri neamenajate în acest sens, pe domeniul public și privat al Municipiului Piatra-Neamț.

Odată cu prezentul studiu de oportunitate urmează să fie supus spre aprobarea Consiliului Local caietul de sarcini și regulamentul de organizare și funcționare a serviciului public de administrare, întreținere și exploatare a parcarilor de reședință, a parcarilor cu plată, a parcarilor cu regim mixt amplasate pe domeniul public și privat al Municipiului Piatra-Neamț, precum și a celui de blocare/deblocare a autovehiculelor parcate/staționate neregulamentar, a vehiculelor expuse la vânzare în locuri neamenajate în acest sens, pe domeniul public și privat al Municipiului Piatra-Neamț.

Direcția Patrimoniu,  
Director executiv  
Irina-Maria Știrbu

Întocmit,  
Șef BACTP  
Florin Pașcu

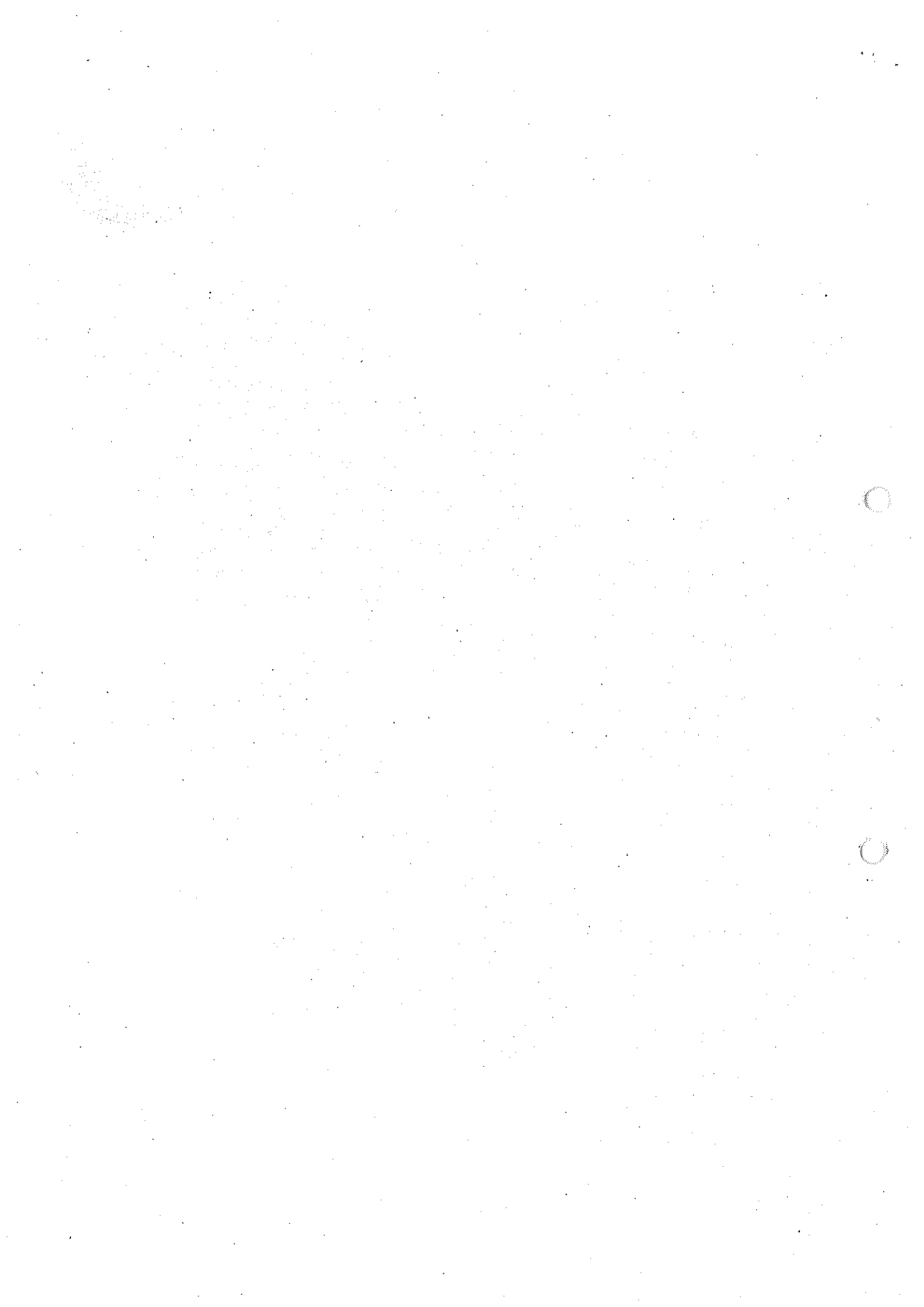

**PRIMĂRIA MUNICIPIULUI PIATRA NEAMȚ  
DIRECȚIA PATRIMONIU**

Anexa nr.2 la H.C.L. nr.



**APROBAT  
PRIMAR,  
ANDREI CARABELEA**

**Caiet de sarcini**

pentru gestiunea serviciului public de administrare, întreținere și exploatare a parcarilor de reședință, a parcarilor cu plată, a parcarilor cu regim mixt amplasate pe domeniul public și privat al Municipiului Piatra-Neamț, precum și a celui de blocare/deblocare a autovehiculelor parcate/staționate neregulamentar, a vehiculelor expuse la vânzare în locuri neamenajate în acest sens, pe domeniul public și privat al Municipiului Piatra-Neamț

**CAPITOLUL I**

**A. Dispoziții generale**

**Art. 1.** Prezentul caiet de sarcini a fost stabilit pe baza legislației în vigoare.

**Art. 2.** Caietul de sarcini face parte integrată din documentația de reglementare a desfășurării activităților specifice a serviciului public de administrare, întreținere și exploatare a parcarilor de reședință, a parcarilor cu plată, a parcarilor cu regim mixt amplasate pe domeniul public și privat al Municipiului Piatra-Neamț, precum și a celui de blocare/deblocare a autovehiculelor parcate/staționate neregulamentar, a vehiculelor expuse la vânzare în locuri neamenajate în acest sens, pe domeniul public și privat al Municipiului Piatra-Neamț.

**B. Cadru Legal :**

1. O.G.nr.71/2002 privind organizarea și funcționarea serviciilor publice de administrare a domeniului public și privat de interes local, cu modificările și completările ulterioare;
2. Legea nr.51/2006 a serviciilor comunitare de utilități publice, cu modificările și completările ulterioare;
3. O.G. nr.2/2001 privind regimul juridic al contravențiilor, cu modificările și completările ulterioare;
4. O.U.G. nr.195/2002 privind circulația pe drumurile publice, republicată, cu modificările și completările ulterioare;
5. H.G. nr.1391/2006 pentru aprobarea Regulamentului de aplicare a Ordonanței de urgență a Guvernului României nr.195/2002 privind circulația pe drumurile publice, cu modificările și completările ulterioare;
6. Legea nr.155/2010 - Legea poliției locale.
7. O.U.G. nr.57/2019 privind Codul Administrativ.
8. Legea nr. 52/2003, privind transparența decizională în administrația publică, cu modificările și completările ulterioare;
9. O.G. nr. 43/1997 privind regimul drumurilor, modificată și completată;
10. Legea nr. 203/2018 privind măsuri de eficientizare a achitării amenzilor contravenționale, modificată și completată;
11. Normativul pentru proiectarea și executarea parcarilor pentru autoturisme, indicativ NP 24-97/1997;
12. Legea nr. 448/2006 privind promovarea intereselor persoanelor cu dizabilități fizice.



Legea nr. 421/2002 privind regimul juridic al vehiculelor fără stăpân sau abandonate pe terenuri aparținând domeniului public sau privat al statului ori al unităților administrative teritoriale.

## CAPITOLUL II

**Organizarea și gestiunea serviciului public de administrare, întreținere și exploatare a parcarilor de reședință, a parcarilor cu plată, a parcarilor cu regim mixt amplasate pe domeniul public și privat al Municipiului Piatra-Neamț, precum și a celui de blocare/deblocare a autovehiculelor parcate/staționate neregulamentar, a vehiculelor expuse la vânzare în locuri neamenajate în acest sens, pe domeniul public și privat al Municipiului Piatra-Neamț**

**Art. 3.** Serviciul public de administrare, întreținere și exploatare a parcarilor de reședință, a parcarilor cu plată, a parcarilor cu regim mixt amplasate pe domeniul public și privat al Municipiului Piatra-Neamț, precum și a celui de blocare/deblocare a autovehiculelor parcate/staționate neregulamentar, a vehiculelor expuse la vânzare în locuri neamenajate în acest sens, pe domeniul public și privat al Municipiului Piatra-Neamț, funcționează cu respectarea principiilor autonomiei locale, descentralizării serviciilor publice, responsabilității și legalității, corelării cerințelor cu resursele, liberului acces la informații și consultarea cetățenilor, economiei de piață și eficienței economice.

**Art. 4.** Serviciul public de administrare, întreținere și exploatare a parcarilor de reședință, parcarilor cu plată, a parcarilor cu regim mixt amplasate pe domeniul public și privat al Municipiului Piatra-Neamț, precum și a celui de blocare/deblocare a autovehiculelor parcate/staționate neregulamentar, a vehiculelor expuse la vânzare în locuri neamenajate în acest sens, pe domeniul public și privat al Municipiului Piatra-Neamț, se desfășoară sub autoritatea administrației publice locale care controlează gestionarea serviciului, urmărește realizarea strategiilor în domeniul serviciilor de administrare a domeniului public și privat pe plan local și este destinat satisfacerii unor nevoi ale comunităților locale.

**Art. 5.** Gestiunea serviciului public de administrare, întreținere și exploatare a parcarilor de reședință, a parcarilor cu plată, a parcarilor cu regim mixt amplasate pe domeniul public și privat al Municipiului Piatra-Neamț, precum și a celui de blocare/deblocare a autovehiculelor parcate/staționate neregulamentar, a vehiculelor expuse la vânzare în locuri neamenajate în acest sens, pe domeniul public și privat al Municipiului Piatra-Neamț, urmare situației actuale se va asigura printr-un operator de serviciu pe baza Regulamentului de organizare și funcționare aprobat de Consiliul Local după criteriul raport cost-calitate optim pentru serviciile prestate, ținându-se cont de mărimea, gradul de dezvoltare și de particularitățile economico-sociale ale localităților, de starea infrastructurii edilitar urbane a unităților administrativ-teritoriale, de posibilitățile de dezvoltare.

## CAPITOLUL III

**Funcționarea serviciului de administrare, întreținere și exploatare a parcarilor de reședință, a parcarilor cu plată, a parcarilor cu regim mixt amplasate pe domeniul public și privat al Municipiului Piatra-Neamț, precum și a celui de blocare/deblocare a autovehiculelor parcate/staționate neregulamentar, a vehiculelor expuse la vânzare în locuri neamenajate în acest sens, pe domeniul public și privat al Municipiului Piatra-Neamț**

**Art. 6.** Serviciul public de administrare, întreținere și exploatare a parcarilor de reședință, a parcarilor cu plată, a parcarilor cu regim mixt amplasate pe domeniul public și privat al Municipiului Piatra-Neamț, precum și a celui de blocare/deblocare a autovehiculelor parcate/staționate neregulamentar, a vehiculelor expuse la vânzare în locuri neamenajate în acest sens, pe domeniul public și privat al Municipiului Piatra-Neamț, funcționează ținându-se seama de mărimea, gradul de dezvoltare și de particularitățile economico - sociale ale municipiului Piatra Neamț și în raport cu starea dotărilor și echipărilor edilitar - urbane existente și cu posibilitățile locale de finanțare a funcționării, exploatării și dezvoltării acestuia având următoarele particularități:

a) răspunde unor cerințe și necesități de interes și utilitate publică;

- b) are caracter tehnico - edilitar;
- c) are caracter permanent și regim de funcționare continuu;
- d) presupune existența unei infrastructuri tehnico - edilitare adecvate;
- e) va fi coordonat de unitatea administrativ teritorială a municipiului Piatra Neamț, prin Direcția Patrimoniu ;
- f) vizează satisfacerea cât mai complexă a cerințelor utilizatorilor, protejarea intereselor acestora.



#### **CAPITOLUL IV**

##### **Sarcinile și funcțiile operatorului de serviciu**

**Art. 7. (1)** Sarcinile și funcțiile prin care sunt exercitate competențele și atribuțiile operatorului de serviciu cu privire la administrarea, întreținerea și exploatarea parcurilor de reședință, parcurilor cu plată, parcurilor cu regim mixt amplasate pe domeniul public și privat al Municipiului Piatra-Neamț, precum și a celui de blocare/deblocare a autovehiculelor parcate/staționate neregulamentar, a vehiculelor expuse la vânzare în locuri neamenajate în acest sens, pe domeniul public și privat al Municipiului Piatra-Neamț, respectiv transpunerea în practică a politicilor și strategiilor adoptate la nivelul consiliilor locale sunt următoarele:

- a) inventarierea și evidența parcurilor de reședință, a parcurilor cu plată și parcurilor cu regim mixt din municipiul Piatra Neamț;
  - b) administrarea, gestionarea și exploatarea eficientă a parcurilor de reședință, parcurilor publice cu plată, parcurilor cu regim mixt amplasate pe domeniul public și privat al Municipiului Piatra-Neamț, precum și a celui de blocare/deblocare a autovehiculelor parcate/staționate neregulamentar, a vehiculelor expuse la vânzare în locuri neamenajate în acest sens, pe domeniul public și privat al Municipiului Piatra-Neamț, a bunurilor specifice ale acestora;
  - c) elaborarea politicilor și strategiilor cu privire la înființarea, organizarea și funcționarea serviciilor de administrare a parcurilor de reședință, parcurilor publice cu plată, parcurilor cu regim mixt amplasate pe domeniul public și privat al Municipiului Piatra-Neamț, precum și a celui de blocare/deblocare a autovehiculelor parcate/staționate neregulamentar, a vehiculelor expuse la vânzare în locuri neamenajate în acest sens, pe domeniul public și privat al Municipiului Piatra-Neamț;
  - d) elaborarea programelor de dezvoltare și modernizare a parcurilor de reședință, parcurilor publice cu plată, parcurilor cu regim mixt amplasate pe domeniul public și privat al Municipiului Piatra-Neamț, ;
  - e) elaborarea normelor și regulamentelor locale privind administrarea, gestionarea și exploatarea serviciilor de administrare a parcurilor de reședință, parcurilor publice cu plată, parcurilor cu regim mixt, precum și a celui de blocare/deblocare a autovehiculelor parcate/staționate neregulamentar, a vehiculelor expuse la vânzare în locuri neamenajate în acest sens, pe domeniul public și privat al Municipiului Piatra-Neamț.
- (2)** Pentru realizarea acestora, operatorul serviciului public are următoarele obligații:
- a) să pună în aplicare hotărârile autorităților administrației publice locale cu privire la activitățile desfășurate;
  - b) să asigure exploatarea locurilor de parcare, instalarea și întreținerea sistemelor de semnalizare și dirijare a circulației în parcurile de reședință, parcurilor cu plată și parcurilor cu regim mixt amplasate pe domeniul public și privat al Municipiului Piatra-Neamț;
  - c) să furnizeze la cerere date despre prestarea serviciului autorităților administrației publice locale;
  - d) să aplice metode performante de management;
  - e) să asigure păstrarea integrității, protejarea și valorificarea optimă a patrimoniului încredințat;
  - f) să asigure dotarea parcurilor cu indicatoare și marcaje;

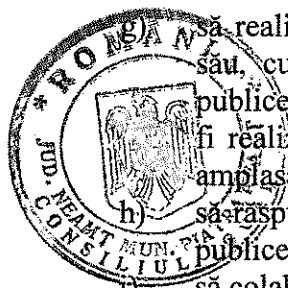

- să realizeze lucrările de întreținere și reparații curente asupra bunurilor aflate în patrimoniul său, cu respectarea prevederilor legale în vigoare și să sesizeze autoritățile administrației publice locale de câte ori este necesar asupra lucrărilor de investiții sau reparații ce se impun a fi realizate în incinta parcarilor de reședință, parcarilor cu plată și parcarilor cu regim mixt amplasate pe domeniul public și privat al Municipiului Piatra-Neamț;
- h) să răspundă de aplicarea măsurilor privind protecția mediului înconjurător, protecția sănătății publice, protecția și securitatea muncii, paza și stingerea incendiilor;
- i) să colaboreze cu instituții publice și private în vederea optimizării serviciilor prestate;
- j) să asigure realizarea lucrărilor de salubritate, dezinsecție, dezinfecție și deratizare numai cu operatori economici autorizați;
- m) să soluționeze sesizările și reclamațiile referitoare la activitățile derulate;
- n) să urmărească încasarea sumelor convenite pentru folosirea locurilor de parcare de reședință, a parcarilor cu plată și a parcarilor cu regim mixt pe domeniul public și privat al Municipiului Piatra Neamț;
- o) să asigure eliberarea necondiționată a locurilor de parcare de reședință, a parcarilor cu plată și a parcarilor cu regim mixt în situația necesității efectuării unor lucrări edilitare;
- p) să țină evidența locurilor de parcare de utilitate publică de reședință, a parcarilor cu plată și a parcarilor cu regim mixt pe care le administrează și exploatează;
- q) să informeze posesorii de autovehicule în legătură cu condițiile în care pot fi ocupate spațiile de parcare special amenajate;
- r) alte atribuții stabilite prin hotărâre a Consiliului local al municipiului Piatra Neamț;
- s) atribuie în mod gratuit locuri de parcare celor care solicită și dovedesc cu documente încadrarea în condițiile Regulamentului;
- t) să dezvolte aplicația existentă cu modul pentru parcările publice cu plată pe cheltuiala sa, iar la expirarea contractului o va preda Unității Administrativ-Teritoriale Municipiul Piatra Neamț pe bază de proces verbal cu documentele justificative în vederea recuperării sumei.

## CAPITOLUL V. Redevența

Redevența reprezintă suma datorată de către operatorul de serviciu concendentului în schimbul transmiterii dreptului de administrare, întreținere și exploatare a parcarilor de reședință, a parcarilor cu plată și a parcarilor cu regim mixt, precum și a celui de blocare/deblocare a autovehiculelor parcate/staționate neregulamentar, a vehiculelor expuse la vânzare în locuri neamenajate în acest sens, pe domeniul public și privat al Municipiului Piatra-Neamț.

Redevența se va stabili prin contractul de concesiune care va fi încheiat cu operatorul economic desemnat operator al serviciului public.

## CAPITOLUL VI - Cerințe organizatorice

**Art. 8.** Organizarea, exploatarea și funcționarea serviciilor de administrare a domeniului public și privat de interes local privind administrarea, întreținerea și exploatarea parcarilor de reședință, parcarilor cu plată, parcarilor cu regim mixt amplasate pe domeniul public și privat al Municipiului Piatra-Neamț, precum și a celui de blocare/deblocare a autovehiculelor parcate/staționate neregulamentar, a vehiculelor expuse la vânzare în locuri neamenajate în acest sens, pe domeniul public și privat al Municipiului Piatra-Neamț, vor avea în vedere respectarea și îndeplinirea următoarelor cerințe:

- a) securitatea serviciilor furnizate;
- b) continuitatea serviciilor din punct de vedere cantitativ și calitativ;
- c) adaptabilitatea serviciilor la cerințele comunităților locale;
- d) accesul liber la servicii și la informațiile referitoare la acestea;
- e) tarifarea echitabilă a serviciilor furnizate;
- f) consultarea locuitorilor cu privire la organizarea, exploatarea și funcționarea serviciilor de administrare a domeniului public și privat.

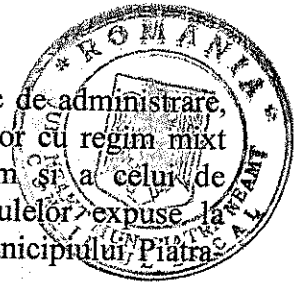

**Art. 9.** Desfășurarea activităților edilitar-gospodărești, specifice serviciului public de administrare, întreținere și exploatare a parcarilor de reședință, a parcarilor cu plată, a parcarilor cu regim mixt amplasate pe domeniul public și privat al Municipiului Piatra-Neamț, precum și a celui de blocare/deblocare a autovehiculelor parcate/staționate neregulamentar, a vehiculelor expuse la vânzare în locuri neamenajate în acest sens, pe domeniul public și privat al Municipiului Piatra-Neamț, trebuie să asigure:

- a) satisfacerea cerințelor și nevoilor de utilitate publică ale comunităților locale și creșterea calității vieții prin amenajarea de noi locuri de parcare de reședință, parcări cu plată, parcări cu regim mixt;
- b) administrarea și gestionarea locurilor de parcare de reședință, parcarilor cu plată și parcarilor cu regim mixt a unității administrativ-teritoriale în interesul comunităților locale;
- c) funcționarea și exploatarea în condiții de siguranță, rentabilitate și eficiență economică;
- d) ridicarea continuă a standardelor și a indicatorilor de performanță;
- e) crearea, dezvoltarea și modernizarea parcarilor de reședință, parcări cu plată, parcări cu regim mixt ale municipiului Piatra Neamț, în corelare cu planurile și documentațiile de urbanism și amenajare a teritoriului ;
- f) amenajarea locurilor de parcare, instalarea și întreținerea sistemelor de semnalizare ale parcarilor de reședință, parcarilor cu plată parcări cu regim mixt;
- g) dotarea parcarilor cu marcaje, indicatoare, plăci adiționale informative pentru o informare completă a utilizatorilor;
- h) modernizarea, exploatarea și întreținerea parcarilor de reședință, parcarilor cu plată și parcarilor cu regim mixt;
- i) tipărirea formularelor cu regim special și altor formulare necesare desfășurării activității;
- j) verificarea modului în care se efectuează curățenia în parcări;
- k) soluționarea sesizărilor și reclamațiilor referitoare la activitățile derulate;
- l) punerea în aplicare a hotărârilor autorităților locale cu privire la activitățile derulate;
- m) protecția igienei și sănătății publice aferent activității desfășurate, în conformitate cu reglementările specifice în vigoare;
- n) luarea tuturor măsurilor necesare pentru stocarea în siguranță a datelor cu caracter personal ale utilizatorilor, astfel încât sa fie asigurat un nivel adecvat de protecție și securitate, în sensul Legii nr. 363/2018 privind protecția persoanelor fizice referitor la prelucrarea datelor cu caracter personal, de către autoritățile competente în scopul prevenirii, descoperirii, cercetării, urmăririi penale și combaterii infracțiunilor sau al executării pedepselor, măsurilor educative și de siguranță, precum și privind libera circulație a acestor date, și a Regulamentului UE 2016/679 al Parlamentului European și al Consiliului din 27 aprilie 2016 privind protecția persoanelor fizice în ceea ce privește prelucrarea datelor cu caracter personal și privind libera circulație a acestor date și de abrogare a Directivei 95/46/CE.

## **CAPITOLUL VII**

### **Finanțarea serviciilor**

**Art. 10.** Cheltuielile curente pentru asigurarea funcționării propriu – zise a serviciului public de administrare, întreținere și exploatare a parcarilor de reședință, a parcarilor cu plată, a parcarilor cu regim mixt amplasate pe domeniul public și privat al Municipiului Piatra-Neamț, precum și a celui de blocare/deblocare a autovehiculelor parcate/staționate neregulamentar, a vehiculelor expuse la vânzare în locuri neamenajate în acest sens, pe domeniul public și privat al Municipiului Piatra-Neamț, și a efectuării prestării activităților edilitar-gospodărești specifice acestora, respectiv pentru întreținerea, repararea, reabilitarea bunurilor publice se asigură prin alocații bugetare și resurse proprii, cu respectarea următoarelor condiții:

- a) organizarea și desfășurarea pe principii și criterii comerciale și concurențiale a activităților prestate;
- b) ajustarea periodică a tarifelor și a taxelor percepute;



recuperarea integrală a cheltuielilor prin taxe locale;

**Art. 11.** Lucrările de modernizare ale obiectivelor se pot efectua numai cu acordul Consiliului

## **CAPITOLUL VIII**

### **Indicatorii de performanță**

**Art. 12.** În activitatea desfășurată pentru administrarea, întreținerea și exploatarea parcarilor de reședință, parcarilor cu plată, parcarilor cu regim mixt amplasate pe domeniul public și privat al Municipiului Piatra-Neamț, precum și a celui de blocare/deblocare a autovehiculelor parcate/staționate neregulamentar, a vehiculelor expuse la vânzare în locuri neamenajate în acest sens, pe domeniul public și privat al Municipiului Piatra-Neamț, operatorul serviciului va urmări îndeplinirea următorilor indicatori de performanță:

- a) asigurarea unor servicii de calitate la standarde europene;
- b) asigurarea continuității din punct de vedere calitativ și cantitativ;
- c) adaptabilitate la cerințele utilizatorilor;
- d) asigurarea accesibilității și nediscriminării;
- e) introducerea unor metode moderne de elaborare și implementare a strategiilor, politicilor programelor și proiectelor din domeniul parcarilor;
- f) protejarea domeniului public și privat al municipiului Piatra-Neamț;
- g) respectarea parametrilor legali cu privire la igiena și sănătatea publică;
- h) monitorizarea serviciului pentru clienți;
- i) gradul de ocupare a parcarilor;
- j) identificarea de noi locuri de parcare de reședință, parcarilor cu plată și parcarilor cu regim mixt;
- k) numărul de reclamații rezolvate raportat la numărul total de reclamații.

## **CAPITOLUL IX**

### **Amenajarea, dotarea, semnalizarea, funcționarea și exploatarea parcarilor de reședință, parcarilor cu plată și parcarilor cu regim mixt**

**Art. 13.** Amenajarea parcarilor de reședință, parcarilor cu plată și parcarilor cu regim mixt trebuie realizată în conformitate cu legislația privind amenajarea teritoriului și urbanismului și cu Normativul pentru proiectarea și executarea parcarilor pentru autoturisme.

**Art. 14.** Administratorul parcarilor de reședință, a parcarilor cu plată și parcarilor cu regim mixt este obligat să instaleze indicatoare și alte dispozitive specifice parcarilor, să efectueze marcarea locurilor de parcare și să le mențină în stare corespunzătoare.

**Art. 15. (1)** Parcarile de reședință, parcarile cu plată și parcarile cu regim mixt reprezintă spațiul destinat în mod special staționării autovehiculelor, destinată utilizării de către persoanele fizice/juridice care locuiesc/desfășoară activitatea în acestea și/sau fac dovada că au domiciliul/reședința/sediul social sau punct de lucru, cu excepția parcarilor pe căile de comunicații semnalizate corespunzător, exploatate prin gestiune delegată de operatorul de serviciu iar autoritatea publică locală prin Direcția Patrimoniu va monitoriza activitățile desfășurate.

(2) În parcarile de reședință, parcarile cu plată precum și parcarile cu regim mixt, mijloacele de semnalizare a parcarilor sunt: indicatoarele; marcajele, alte dispozitive speciale.

(3) Mijloacele de semnalizare a parcarilor de reședință, a parcarilor cu plată precum și parcarile cu regim mixt se realizează și se instalează astfel încât să fie observate cu ușurință și de la o distanță adecvată, de cei cărora li se adresează și trebuie să fie în deplină concordanță între ele, precum și într-o stare tehnică corespunzătoare.



(4) Mijloacele de semnalizare a parcarilor de reședință, a parcarilor cu plată și a parcarilor cu regim mixt precum și alte dispozitive speciale de acest fel sunt asigurate, instalate și întreținute prin grija administratorului parcarilor de reședință, a parcarilor cu plată și parcarilor cu regim mixt.

**Art. 16.** Parcarea autovehiculelor va fi realizată cu respectarea marcajului, interzicându-se parcare în locurile neseșnalizate pentru parcare, în zona căilor de acces, pe trotuare, pe spații verzi, pe căile de rulare și în zonele hașurate unde este interzisă staționarea.

**Art. 17.** Tariful de utilizare a locurilor de parcare de reședință, a parcarilor cu plată și a parcarilor cu regim mixt situate pe domeniul public sau privat al municipiului Piatra Neamț sunt stabilite prin hotărâre a Consiliului local.

**Art. 18.** În zona de incidență a sistemului de parcare de reședință, a parcarilor cu plată și a parcarilor cu regim mixt, împuterniciții Primarului, care au atribuții de control al parcarilor, vor aplica sancțiuni în cazul nerespectării, de către utilizatorii parcarilor, a prevederilor hotărârilor Consiliului local cu privire la modul de utilizare a locurilor de parcare de reședință, a parcarilor cu plată și a parcarilor cu regim mixt.

## CAPITOLUL X

### **Organizarea activităților de blocare/deblocare a autovehiculelor parcate/staționate neregulamentar, a vehiculelor expuse la vânzare în locuri neamenajate în acest sens, pe domeniul public și privat al Municipiului Piatra-Neamț**

**Art. 19.** Echipajele care desfășoară activitățile de blocare/deblocare a autovehiculelor parcate/staționate neregulamentar, a vehiculelor expuse la vânzare în locuri neamenajate în acest sens, pe domeniul public și privat al Municipiului Piatra-Neamț, vor acționa la solicitarea reprezentanților administratorului parcarilor de reședință și a beneficiarilor locurilor de parcare a căror loc a fost ocupat.

## CAPITOLUL XI

### **Drepturile și obligațiile administratorului**

**Art. 20.** Administratorul are următoarele drepturi :

- a) sprijină organele de control autorizate;
- b) propune tarifele pentru serviciile prestate și asigură afișarea acestora; tarife ce vor fi aprobate de Consiliul Local;
- c) verifică modul de parcare a vehiculelor (respectarea efectuării plății tarifelor de parcare, respectarea marcajelor) și luarea măsurilor corespunzătoare în cazul în care există deficiențe sau abateri (sancțiunea complementară de blocare roata vehicul, ridicare vehicul, sancționare utilizator vehicul).
- d) colaborează cu instituții publice și private în vederea optimizării serviciilor prestate, să dezvolte relații firești de respect.

**Art. 21.** Administratorul are următoarele obligații:

- a) contribuie la perfectarea regulamentului de organizare și funcționare a serviciului public de administrare, întreținere și exploatare a parcarilor de reședință, a parcarilor cu plată, a parcarilor cu regim mixt amplasate pe domeniul public și privat al Municipiului Piatra-Neamț, precum și a celui de blocare/deblocare a autovehiculelor parcate/staționate neregulamentar, a vehiculelor expuse la vânzare în locuri neamenajate în acest sens, pe domeniul public și privat al Municipiului Piatra-Neamț ce va fi supus spre avizarea autorităților locale;
- b) să verifice conformitatea documentelor depuse pentru rezervarea locurilor de parcare;
- c) obține de la autoritățile competente avizele, autorizațiile și licențele, potrivit legii;
- d) asigură accesul nediscriminatoriu al tuturor utilizatorilor;
- e) aplică metode performante de management, care să conducă la reducerea costurilor de operare;



asigură păstrarea integrității, protejarea și valorificarea optimă a patrimoniului bunurilor ce aparțin domeniului public al municipiului Piatra Neamț, sesizând la momentul constatării eventualele distrugerii, furturi, etc.;

răspunde de aplicarea măsurilor privind protecția mediului înconjurător, protecția sănătății publice, protecția și securitatea muncii, paza și stingerea incendiilor;

sesizează Direcția Tehnică, periodic sau ori de câte ori este necesar, asupra lucrărilor de investiții sau reparații capitale ce se impun a fi realizate la bunurile ce aparțin domeniului public al municipiului Piatra Neamț;

- i) răspunde cu promptitudine tuturor sesizărilor din partea utilizatorilor sau oricăror altor instituții publice sau private.

Direcția Tehnică din cadrul UAT Municipiul Piatra Neamț asigură lucrările de investiții, întreținere și reparații curente asupra locurilor de parcare iar Direcția Taxe și Impozite încasează redevența stabilită prin contractul de delegare de gestiune a serviciului public, sumă aferentă încasărilor din tarifele rezultate din contractele de utilizare a parcarilor de reședință și parcarilor cu plată.

## CAPITOLUL XII

### Drepturile și obligațiile utilizatorilor de parcare de reședință, a parcarilor cu plată și a parcarilor cu regim mixt

**Art. 22.** Utilizatorul are următoarele obligații :

- a) Să achite conform prevederilor contractuale tarifele pentru locurile de parcare utilizate;
- b) Să respecte semnalizarea rutieră verticală și orizontală a parcajelor;
- c) Să asigure curățenia în parcaj pe tot parcursul anului astfel încât utilizarea locului de parcare să se efectueze în condiții normale;
- d) Să nu blocheze intrarea și ieșirea celorlalte mașini din parcaj;
- e) Să nu întreprindă nici o acțiune în scopul de a obține venituri de la alți utilizatori ca urmare a folosirii locului de parcare alocat;
- f) Să asigure eliberarea necondiționată a locurilor de parcare în situația necesității efectuării unor lucrări edilitare care impun ocuparea temporară a acestora sau dacă spațiului respectiv i s-a atribuit o altă destinație, cazuri în care se vor restitui sumele încasate anticipat drept taxe;
- g) Să prezinte necondiționat persoanelor împuternicite să efectueze controlul asupra parcajelor de reședință toate documentele referitoare la acestea;
- h) Să nu ocupe ilegal locurile de parcare cu autoturisme defecte sau cu alte obiecte;
- i) Să asigure securitatea interioară a autovehiculului parcat prin închiderea geamurilor, încuierea ușilor, a portbagajului, a capotei motorului, precum și punerea în funcțiune a sistemului antifurt (unde este cazul);
- j) Să răspundă pentru toate stricăciunile dotărilor, indicatoarelor, marcajelor ce aparțin parcării de reședință ca urmare a nerespectării regulilor de parcare sau din cauza unor manevre greșite;
- k) Să nu execute în perimetrul parcării de reședință lucrări de reparații și întreținere a autovehiculului;
- l) Să nu utilizeze alt loc de parcare decât cel atribuit;
- m) Să parcheze pe locul de parcare mașina pentru care s-a încheiat contract și care deține I.T.P. și RCA valabile;
- n) Să actualizeze datele înscrise pe placa de semnalizare a locului de parcare ori de câte ori acestea suferă modificări.

**Art. 23.** Utilizatorul are următoarele drepturi :

- a) să utilizeze locul de parcare conform naturii și destinației acestuia și numai pentru perioada de valabilitate a contractului de închiriere loc de parcare de reședință;

- b) să fie informați cu privire la orice modificare făcută pe perioada contractuală de către administrator sau/și autoritatea locală;
- c) să solicite serviciul de blocare-deblocare, ridicare autovehicule atunci când prevederile Regulamentului o permit;
- d) să solicite trasarea parcărilor atunci când marcajele nu mai sunt vizibile;
- e) să fie informat de către administratorul parcării cu 30 zile înainte de expirarea contractului de închiriere loc de parcare de reședință;
- f) să solicite prelungirea/reînnoirea contractului de închiriere loc de parcare de reședință cu cel puțin 30 zile înainte de expirarea valabilității contractului în curs.

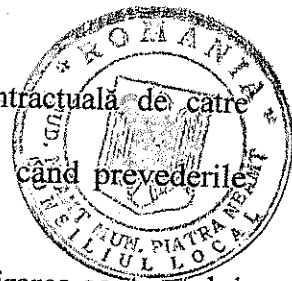

Direcția Patrimoniu,  
Director executiv  
Irina-Maria Știrbu

Întocmit,  
Șef BACTP  
Florin Pașcu



Primăria Municipiului Piatra - Neamț  
Direcția Patrimoniu

Aprobat  
Primar  
Andrei Carabelea

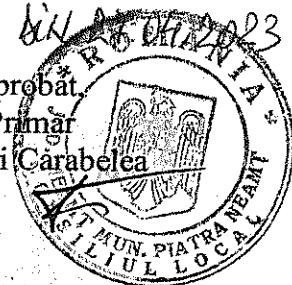

## REGULAMENT

**de organizare și funcționare a serviciului public de administrare, întreținere și exploatare a parcarilor de reședință, a parcarilor cu plată, a parcarilor cu regim mixt amplasate pe domeniul public și privat al Municipiului Piatra - Neamț, precum și a celui de blocare/deblocare a autovehiculelor parcate/staționate neregulamentar, a vehiculelor expuse la vânzare în locuri neamenajate în acest sens și a vehiculelor fără stăpân sau abandonate, pe domeniul public și privat al Municipiului Piatra - Neamț**

Prezentul regulament stabilește cadrul juridic pentru administrarea parcarilor de reședință, parcarilor publice cu plată orară, parcarilor publice cu regim mixt și modul de atribuire pentru folosință/utilizare a locurilor de parcare, către persoanele fizice, persoanele juridice, instituții publice cu domiciliu/reședință/sediul în imobilele arondate parcarilor, în conformitate cu reglementările, cu modificări și completări ulterioare prevăzute în:

- O.G. nr.71/2002 privind organizarea și funcționarea serviciilor publice de administrare a domeniului public și privat de interes local, cu modificările și completările ulterioare;
- O.G. nr.2/2001 privind regimul juridic al contravențiilor, cu modificările și completările ulterioare;
- O.U.G nr.195/2002 privind circulația pe drumurile publice, republicată, cu modificările și completările ulterioare;
- H.G. nr.1391/2006 pentru aprobarea Regulamentului de aplicare a Ordonanței de urgență a Guvernului României nr.195/2002 privind circulația pe drumurile publice, cu modificările și completările ulterioare;
- Legea nr.155/2010 - Legea Poliției locale;
- O.U.G. nr.57/2019 privind Codul Administrativ;
- Legea nr. 52/2003, privind transparența decizională în administrația publică, cu modificările și completările ulterioare.
- O.G. nr. 43/1997 privind regimul drumurilor, modificată și completată;
- O.G. nr. 21/2002 privind gospodărirea localităților urbane și rurale, cu modificările și completările ulterioare;
- Legea nr. 421/2002 privind regimul juridic al vehiculelor fără stăpân sau abandonate pe terenuri aparținând domeniului public sau privat al statului ori al unităților administrativ- teritoriale;
- Legea nr. 203/2018 privind măsuri de eficientizare a achitării amenzilor contravenționale, modificată și completată;
- Normativul pentru proiectarea și executarea parcarilor pentru autoturisme, indicativ NP 24-97/1997, cu modificările și completările ulterioare ;
- Normativul privind adaptarea clădirilor civile și spațiului urban la nevoile individuale ale persoanelor cu handicap, indicativ NP 051- 2012 – Revizuire NP 051/2000;
- Legea nr. 448/2006 privind promovarea intereselor persoanelor cu dizabilități fizice, cu modificările și completările ulterioare;
- H.C.L. nr. 277 din data 29.09.2022 pentru aprobarea Regulamentului privind ridicări, transportul, depozitare și restituirea vehiculelor staționate neregulamentar pe domeniul public sau privat al municipiului Piatra Neamț sau în alte locuri decât drumul public.

### CAPITOLUL I: DISPOZIȚII GENERALE

**Art.1.** Prezentul regulament stabilește modalitatea de organizare și funcționare a serviciului public de administrare, întreținere și exploatare a locurilor de parcare publică de reședință, cu plată, cu regim mixt amplasate pe domeniul public și privat al Municipiului Piatra - Neamț, precum și a celui de blocare și deblocare a vehiculelor oprite sau staționate/parcate neregulamentar, vehiculelor expuse la vânzare în

locuri neamenajate în acest sens și a vehiculelor fără stăpân sau abandonate, pe domeniul public și privat al Municipiului Piatra - Neamț.

Obiectul principal al Regulamentului îl constituie asigurarea fluidizării circulației rutiere și siguranța circulației pietonale, accesibilitatea la locuri de parcare pentru autovehicule, eliberarea domeniului public, contribuția la creșterea calității și atractivității mediului urban și a proiectării urbane în beneficiul cetățenilor, al economiei și al societății în ansamblu.

Art. 2. În sensul prezentului regulament se definesc următorii termeni:

- Administratori/Operatori de parcare** – sunt societățile specializate prin intermediul cărora autoritățile administrație publice locale, în baza hotărârilor adoptate de Consiliul Local, administrează, întrețin și exploatează locurile de parcare de pe raza Municipiului Piatra - Neamț;
2. **Agent constator:** funcționarul/reprezentantul numit în funcție, cu atribuții de constatare a contravenției și/sau de sancționare a acestora, inițiate conform prevederilor legale aplicabile ( pot fi agenții de poliție din cadrul IPJ Neamț - Serviciul Rutier, ai Poliției Municipiului Piatra Neamț - Biroul Rutier Municipal, polițiști locali din cadrul Poliției Locale Piatra Neamț - Biroul Siguranță Rutieră și persoane desemnate prin Dispoziție de Primar).
  3. **Autovehicul** – orice vehicul care se deplasează prin propulsie proprie, cu dimensiunile maxim 5,2 m lungime și 2,1 m lățime (fără oglinzi), cu masa maximă autorizată mai mică de 3,5 tone și care nu efectuează transport de călători sau de marfă, cu excepția autovehiculelor cu două sau trei roți. Din categoria autovehicule nu fac parte tractoarele, mașinile și utilajele autopropulsate agricole, forestiere sau pentru lucrări.
  4. **domiciliu** – locul unde o persoană fizică își are locuința principală, conform actelor doveditoare.
  5. **domeniul public/privat al Municipiului Piatra - Neamț** – totalitatea bunurilor mobile și imobile aflate în proprietatea Municipiului Piatra - Neamț.
  6. **exploatarea parcării** – activitatea de punere a parcării la dispoziția utilizatorilor în vederea parcării autovehiculelor/vehiculelor și de a obține venituri din această activitate prin încasarea de taxe și tarife, în conformitate cu dispozițiile legale.
  7. **GIS** - sistem informațional geografic (Geographical Information System).
  8. **Locurile de parcare de pe raza municipiului Piatra - Neamț** sunt împărțite pe sectoare:
    - a) **Sectorul A** - parcările publice de pe domeniul public și privat al Municipiului Piatra - Neamț din zona centrală, identificate prin marcaj de culoare albă, cu plată orară în regim de „zi” în fiecare zi a săptămânii, între orele 08:00 - 18:00 și în regim de „noapte” în fiecare zi a săptămânii între orele 18:00 – 08:00 conform Anexei 1, care face parte integrantă din prezentul regulament;
    - b) **Sectorul B** - parcările publice de pe domeniul public și privat al Municipiului Piatra - Neamț de pe raza municipiului Piatra-Neamț, identificate prin marcaj de culoare albă, cu plată orară în regim de „zi” în fiecare zi a săptămânii, între orele 08:00 -18:00 și în regim de „noapte” în fiecare zi a săptămânii între orele 18:00 – 08:00 conform Anexei 1, care face parte integrantă din prezentul regulament;
    - c) **Sectorul C** - parcările publice de pe domeniul public și privat al Municipiului Piatra - Neamț din zona Pieței Centrale, identificate prin marcaj de culoare albă, cu plată orară în regim de „zi” în fiecare zi a săptămânii, între orele 08:00 -18:00 și în regim de „noapte” în fiecare zi a săptămânii între orele 18:00 – 08:00 conform Anexei 1, care face parte integrantă din prezentul regulament;
    - d) **Sectorul D** - parcările publice de pe domeniul public și privat al Municipiului Piatra - Neamț din zona Ștrandului Municipal, identificate prin marcaj de culoare albă, cu plată orară în regim de „zi” în fiecare zi a săptămânii, între orele 08:00 -18:00 și în regim de „noapte” în fiecare zi a săptămânii între orele 18:00 – 08:00 conform Anexei 1, care face parte integrantă din prezentul regulament;
    - e) **Sectorul E** - zona de parcări cu regim mixt (plată orară și de reședință), respectiv parcările din diverse zone de interes public, comercial și/sau turistic, identificate prin marcaj de culoare albă, delimitate prin plată orară în intervalul 0800 – 1800, de luni până vineri pe baza de legitimație/abonament/tichet/sms/aplicație, iar pentru intervalul 1800 – 0800, pe baza de contract încheiat de proprietarii arondați zonei de parcare, conform Anexei 2 la prezentul Regulament;
    - f) **Sectorul F** - parcările situate pe domeniul public al municipiului, care cuprinde parcările de reședință, identificate prin marcaj de culoare albă conform Anexei 3;
  9. **Mijloace de semnalizare rutieră** - se constituie într-un sistem unitar, se realizează și se instalează astfel încât să fie observate cu ușurință și de la o distanță adecvată, atât pe timp de zi,



- cât și pe timp de noapte, de cei cărora li se adresează și trebuie să fie în deplină concordanță între ele, precum și într-o stare tehnică de funcționare corespunzătoare;
10. **organizarea parcarii de reședință** reprezintă efectuarea de lucrări de amenajare a acestora, astfel încât parcare să poată fi pusă la dispoziția utilizatorilor.
  11. **Parcare** - spațiul destinat staționării autovehiculelor, semnalizat prin indicatoare și marcaje care îl delimitează de partea carosabilă a drumului sau de restul domeniului public sau privat al municipiului;
  12. **Parcare mixtă de reședință și cu tarif orar** - spațiul destinat staționării autovehiculelor, semnalizat prin indicatoare și marcaje însoțite de panouri ce cuprind tariful și intervalul de timp permis, precum și detaliile de plată a tarifului;
  13. **Parcări publice de pe domeniul public și privat al Municipiului Piatra - Neamț** - totalitatea parcarilor amenajate în condițiile prevăzute în prezentul regulament pe domeniul public sau privat al municipiului, care includ parcări cu plată și parcări fără plată;
  14. **Parcări publice de pe domeniul public și privat al Municipiului Piatra - Neamț cu plată** - parcarile amenajate în condițiile prevăzute de prezentul regulament pe domeniul public sau privat al municipiului, marcate și semnalizate conform legii și însoțite de panouri ce cuprind tariful și intervalul de timp permis, precum și detaliile de plată a tarifului, destinate staționării autovehiculelor, pentru care ocupanții au obligația achitării unui tarif de parcare;
  15. **Parcări publice de pe domeniul public și privat al Municipiului Piatra - Neamț fără plată** - spațiile de interes public destinate parcarii autovehiculelor pentru care nu se percep tarife de parcare;
  16. **Parcări de reședință** - parcări amenajate, situate la mai puțin de 200 m de frontul imobilelor cu destinația de locuințe colective, precum și spațiile de parcare situate în zonele cu locuințe individuale, destinate utilizării de către locatarii acestor imobile adiacente.
  17. **Parcări curente** - parcarile amenajate pe domeniul public al municipiului în care este permisă staționarea autovehiculelor cu respectarea prevederilor OUG nr. 195/2002 privind circulația pe drumurile publice, după achitarea tarifului sau a abonamentului corespunzător și parcarile de reședință. Excepțiile de la obligația plății tarifului, a abonamentului sau taxei sunt cele expres reglementate;
  18. **parcare pe stradă** - parcare amenajată pe un drum public din interiorul localității, delimitată, prin marcaje, de zona destinată circulației autovehiculelor/vehiculelor.
  19. **parcare în afara străzii** - parcare amenajată în afara drumurilor publice din interiorul localității.
  20. **parcare Îmbarcare/Debarcare elevi** - parcare pe stradă, amenajată în apropierea școlilor și grădinițelor, adiacentă trotuarului, de unde se face accesul în instituția de învățământ și unde timpul de staționare este limitat la maxim 3 minute.
  21. **parcare pentru car-sharing** - parcare pe stradă, destinată, în exclusivitate, folosirii de către serviciile de car-sharing.
  22. **parcare pentru taximetre** - parcare pe stradă, destinată, în exclusivitate, folosirii de către taximetre.
  23. **parte carosabilă** - porțiunea din platforma drumului destinată circulației vehiculelor; un drum poate cuprinde mai multe părți carosabile complet separate una de cealaltă printr-o zonă despărțitoare sau prin diferență de nivel;
  24. **persoane juridice** - entitățile prevăzute de lege, precum și orice alte organizații legal înființate care, deși nu sunt declarate de lege persoane juridice, îndeplinesc toate condițiile prevăzute la art. 187 din Legea nr. 287/2009 - Codul Civil, respectiv orice persoană juridică trebuie să aibă o organizare de sine stătătoare și un patrimoniu propriu, afectat realizării unui anumit scop licit și moral, în acord cu interesul general. Conform prezentului regulament sunt asimilate persoanelor juridice și alte entități care au o formă de organizare, respectiv: ONG, PFA, II, IF, profesiile liberale, profesiile individuale, asociații și fundații înființate în baza OG nr.26/2000.
  25. **pista pentru biciclete** - subdiviziunea părții carosabile, a trotuarului, a acostamentului sau pista separată de drum, special amenajată, semnalizată și marcată corespunzător, destinată numai circulației bicicletelor și mopederelor.
  26. **Punct de reîncărcare sau de realimentare accesibil publicului** - punct de reîncărcare sau de realimentare care furnizează energie electrică și care oferă utilizatorilor un acces nediscriminatoriu; accesul nediscriminatoriu poate include diverse forme de autentificare, utilizare și plată;



27. **ridicarea autovehiculului** - reprezintă măsura tehnico-administrativă pe care agentul constator (polițistul rutier sau polițistul local) o poate dispune pentru nerespectarea dispozițiilor prezentului Regulament.
28. **reședință** - locul unde o persoană fizică își are locuința secundară, conform actelor doveditoare.
29. **sediul/punct de lucru** - locul unde persoana juridică/PFA își desfășoară activitatea, conform actelor doveditoare.
30. **sistem pe web parcări Primăria pn.ro- (Aplicația de Parcări)** - sistem informatic pus la dispoziția cetățenilor din Municipiul Piatra - Neamț, prin care aceștia pot solicita și plăti locuri de parcare, trimite documentele justificative, precum și alte funcționalități legate de locurile de parcare aflate în administrarea S.C. Parking S.A. Piatra - Neamț.
31. **spațiu acces:** subdiviziune a unui drum public, pe unde se face accesul autovehiculelor/vehiculelor într-o proprietate sau pentru aprovizionarea imobilului și unde parcare este interzisă, conform legii.
32. **Stații de reîncărcare** - este elementul central al infrastructurii de reîncărcare autovehicule electrice și electrice hibrid plug-in care furnizează energia electrică necesară reîncărcării prin intermediul a unu, două sau trei puncte de reîncărcare;
33. **Tarif orar** - tariful stabilit pentru sectoarele A, B, C, D cu plată orară și pentru sectorul de parcări cu regim mixt (Sectorul E ), cu plată orară în intervalul 08:00-18:00, de luni până vineri.
34. **Tariful de parcare** - pentru utilizarea locurilor publice cu parcări de reședință, mixte , conform Hotărârii Consiliului Local al Municipiului Piatra - Neamț anual.
35. **trotuar** - spațiul longitudinal situat în partea laterala a drumului, separat în mod vizibil de partea carosabilă prin diferență sau fără diferență de nivel, destinat circulației pietonilor.
36. **utilizarea parcării de reședință** reprezintă folosirea, de către utilizatori, a acesteia în scopul parcării autovehiculelor.
37. **utilizarea stațiilor de reîncărcare** reprezintă folosirea, de către utilizatori, a acestora doar în scopul de reîncărcare care permite un transfer de energie electrică către un vehicul electric sau electric hibrid plug-in.
38. **utilizator** - partea contractantă, persoană fizică sau juridică, care prin contract dobândește dreptul pentru utilizarea locului de parcare de reședință domeniu public sau privat al Municipiului Piatra - Neamț.
39. **Valoarea de atribuire** - tariful licitat, tarif care va fi achitat o singură dată ( în anul în care are loc licitația), urmând ca din anul următor licitației, să fie achitat tariful anual de parcare prevăzut la pct. (34).
40. **vehicul** - orice vehicul care se deplasează prin propulsie proprie, cu masa maximă autorizată cuprinsă între 3,5 tone și 12 tone. Din categoria vehicule nu fac parte troleibuzele, tractoarele, mașinile și utilajele autopropulsate agricole, forestiere sau pentru lucrări.
41. **Vehicul electric hibrid plug-in** - vehicul hibrid care, pentru a-și asigura propulsia mecanică, preia energie din două surse de energie stocată, montate pe vehicul: un combustibil consumabil, respectiv un dispozitiv de stocare a energiei electrice (de exemplu: baterie, condensator, volant/generator etc.) și care are o sursă de alimentare externă - plug-in;
42. **Vehicul electric** - vehicul electric propulsat de un motor electric cu energie furnizată de baterii reîncărcabile, alimentate de o sursă externă de energie electrică.
43. **Vehiculul fără stăpân** - este vehiculul de orice categorie, fără plăcuța de înmatriculare sau alte marcaje oficiale, staționat pe domeniul public sau privat al statului ori al unităților administrativ-teritoriale, al cărui proprietar sau deținător legal este necunoscut;
44. **Vehicul abandonat** - este vehiculul de orice categorie, aflat pe domeniul public sau privat al statului ori al unităților administrativ-teritoriale, de cel puțin 6 luni, al cărui proprietar sau deținător legal este cunoscut, însă există indicii temeinice, determinate de starea improprie circulației acestuia pe drumurile publice, din care rezultă intenția neechivocă a proprietarului sau a deținătorului legal de a renunța la exercitarea drepturilor sale asupra vehiculului;
45. **Zona pietonală** - este perimetrul care cuprinde una sau mai multe străzi rezervate circulației pietonilor unde accesul vehiculelor este supus unor reguli speciale de circulație având intrările și ieșirile semnalizate ca atare.
46. **Zona rezidențială** - este perimetrul dintr-o localitate unde se aplică reguli speciale de circulație având intrările și ieșirile semnalizate ca atare;



## CAPITOLUL II: OPRIREA, STAȚIONAREA ȘI PARCAREA VEHICULELOR PE REȚEAUA STRADALĂ ȘI PE DOMENIUL PUBLIC AL MUNICIPIULUI PIATRA - NEAMȚ

Oprirea, staționarea și parcare vehiculelor pe drumul public este permisă numai în condițiile prevăzute de Codul Rutier adoptat prin OUG nr. 195/2002 privind circulația pe drumurile publice și de Regulamentul de aplicare a OUG nr. 195/2002, aprobat prin HG nr. 1391/2006 cu modificările și completările ulterioare.

Conform OUG nr. 195/2002 (art. 63, art. 65, art. 72) se reglementează oprirea, staționarea și parcare astfel:

(a) **Se consideră oprire** imobilizarea voluntară a unui vehicul pe drumul public, pe o durată de cel mult 5 minute. Peste această durată, imobilizarea se consideră staționare.

(b) **Nu se consideră oprire:**

1) Imobilizarea vehiculului atât timp cât este necesară pentru îmbarcarea sau debarcarea unor persoane, dacă prin această manevră nu a fost perturbată circulația pe drumul public.

2) Imobilizarea autovehiculului având o masă totală maximă autorizată de până la 3,5 tone, atât timp cât este necesar pentru operațiunea de distribuire a mărfurilor alimentare la unitățile comerciale.

3) Pentru autovehiculele care transportă mărfuri, altele decât cele prevăzute la alin. (2), administratorul drumului public împreună cu autoritățile administrației publice locale, cu avizul Poliției rutiere, vor stabili programe sau intervale orare pe timpul nopții, în care oprirea sau staționarea este permisă pentru distribuirea mărfurilor.

4) Se consideră parcare, staționarea vehiculelor în spații special amenajate sau stabilite și semnalizate corespunzător.

5) Vehiculul oprit sau staționat pe partea carosabilă trebuie așezat lângă și în paralel cu marginea acesteia, pe un singur rând, dacă printr-un alt mijloc de semnalizare nu se dispune altfel. Motocicletele fără ataș, mopedele și bicicletele pot fi oprite sau staționate și câte două, una lângă alta.

6) Staționarea și parcare autovehiculelor care efectuează transport public de călători se poate face numai în autogări special amenajate și autorizate în conformitate cu normele legale în vigoare.

Conducătorii acestor autovehicule au obligația să oprească numai în stațiile special amenajate și semnalizate unitar de către administratorul drumului.

7) Operatorii de transport persoane în regim de Taxi au obligația să respecte amplasamentul stațiilor de așteptare Taxi stabilite prin Hotărâri ale Consiliului Local.

8) Este interzisă ocuparea trotuarelor cu vehicule imobilizate, iar când aceasta este permisă, conform indicatoarelor sau marcajelor, lățimea minimă a trotuarului lăsat la dispoziția pietonilor trebuie să fie de cel puțin un metru.

9) Cazurile și condițiile în care oprirea, staționarea sau parcare pe drumul public este permisă se stabilesc prin regulament, în conformitate cu prevederile OUG nr. 195/2002.

10) Este interzisă staționarea și parcare autovehiculelor în stațiile de reîncărcare pentru vehicule electrice în municipiul Piatra Neamț, care sunt semnalizate corespunzător.

## CAPITOLUL III: AMENAJAREA LOCURILOR DE PARCARE ȘI DELIMITAREA SECTOARELOR DE PARCARE ȘI TARIFARE

### SECȚIUNEA I- AMENAJAREA ȘI AMPLASAREA LOCURILOR DE PARCARE

**Art.3. Amenajarea locurilor de parcare** se va realiza conform hotărârii Consiliului Local al Municipiului Piatra - Neamț, stabilirea amplasamentelor făcându-se împreună cu Poliția Rutieră a Municipiului Piatra - Neamț.

**Art.4. Inițiativa pentru propunerea amenajării** spațiilor noi de parcare o poate avea, după caz, în funcție de tipul parcării:

- Primăria Municipiului Piatra - Neamț și Asociația de Proprietari, pentru parcare de reședință;
- Primăria Municipiului Piatra Neamț și persoanele juridice interesate, pentru parcările închiriate instituțiilor publice sau private.
- Alți inițiatori, conform legii.

**Art.5. Tipul parcării** ce urmează a fi amenajată se propune de către departamentul de specialitate cu respectarea Normativului pentru Proiectarea și Executarea Parcărilor pentru autoturisme, indicativ NP

24-97/1997 conform Anexei 5. și se supune spre aprobare Consiliului Local al Municipiului Piatra - Neamț.

**Art.6. Cererea pentru amenajarea unor spații noi de parcare conform Anexei 6 va conține următoarele elemente:**

- 
- numele/denumirea și adresa petentului;
  - amplasamentul locului nou de parcare (identificare cu ajutorul vecinătăților);
  - numărul de apartamente din asociație, pentru parcare de reședință;
  - numărul apartamentelor care dețin mașini la data întocmirii cererii, pentru parcare de reședință;
  - acordul Asociației de Proprietari pentru parcare publică, dacă se află la mai puțin de 3 m de frontul imobilelor;
  - numărul de mașini pentru care se cere amenajarea spațiului de parcare, pentru parcare publică.

**Art.7.** Cererea pentru amenajare a unui nou loc de parcare însoțită de schița provizorie a locației va fi supusă spre analiză Comisiei pentru analiza și asigurarea fluidizării circulației din cadrul Primăriei Municipiului Piatra - Neamț.

**Art.8. Proiectul de execuție** a noului loc de parcare se întocmește pe suport topografic de către un proiectant autorizat, cu respectarea normativelor și a legislației în vigoare.

**Art.9.** În vederea amenajării noului spațiu de parcare se va obține avizul Poliției Municipiului Piatra - Neamț, în conformitate cu legislația specifică în vigoare.

**Art.10.** Se va emite cererea pentru obținerea certificatului de urbanism, în vederea stabilirii regimului juridic al terenului pe care urmează a fi amenajat spațiul de parcare.

**Art.11.** După emiterea certificatului de urbanism și constatarea faptului că terenul pe care urmează a fi amenajat spațiul de parcare face parte din domeniul privat sau public al Municipiului Piatra - Neamț, se va emite autorizația de construire.

**Art.12.** În baza certificatului de urbanism și a autorizației de construire emise de către Primăria Municipiului Piatra - Neamț, precum și a proiectului de execuție întocmit se execută lucrările de amenajare a spațiilor noi de parcare. Aceste lucrări vor fi executate de firme specializate, contractele de lucrări fiind atribuite cu respectarea prevederilor O.U.G. nr. 34/2006 privind achizițiile publice.

**Art.13.** După recepția lucrărilor de către Comisia de recepție, spațiul de parcare amenajat va fi predat în baza unui proces verbal și a unui contract prealabil, administratorului.

**Art.14. (1)** Pentru ocuparea unui loc de parcare publică cu plată este obligatorie plata anticipată a tarifelor/taxelor/abonamentelor stabilite conform Anexei 17, parte integrantă prin prezentul Regulament. Toate taxele/tarifele de parcare, indiferent de denumirea și destinația acestora, se aprobă prin Hotărâre a Consiliului Local al Municipiului Piatra - Neamț.

(2) Durata de staționare în parcările de scurtă durată și perioada sau intervalul orar în care este obligatorie plata tarifelor de parcare se aprobă prin Hotărâre a Consiliului Local al Municipiului Piatra - Neamț.

(3) Tarifele orare de parcare, durata de staționare în parcările de scurtă durată și perioada sau intervalul orar în care este obligatorie plata tarifelor de parcare vor fi afișate pe panourile informative amplasate în parcările publice de pe domeniul public și privat al Municipiului Piatra - Neamț cu plată.

**Art.15. (1) Amplasamentul parcărilor** pe căile de circulație se va stabili de către Primăria Municipiului Piatra - Neamț cu respectarea documentațiilor de amenajare a teritoriului, numai cu avizul Poliției Rutiere.

(2) Amenajarea/trasarea/numerotarea parcărilor pe căile de circulație se va realiza de către **Administratorul/Operatorul de servicii de parcare** careia i-a fost delegat serviciul de administrare și exploatare a parcărilor, în conformitate cu standardele și normativele de proiectare în vigoare.

(3) Locurile în care este permisă parcare vor fi semnalizate corespunzător prin marcaje speciale, indicatoare și panouri informative conform Anexei 4.

**Art. 16. (1)** Parcare autovehiculelor este permisă numai în locurile special destinate acestui scop, semnalizate prin indicatoare și/sau marcaje. În aceste locuri vehiculele vor trebui așezate unul lângă altul, conducătorii lor având obligația să respecte și celelalte reguli stabilite pentru staționare.

(2) **Nu se vor amenaja parcări în următoarele situații:**

- pe trotuare;
- când se închide sau se creează restricții pentru circulația autovehiculelor/vehiculelor ori a pietonilor;
- pe drumurile cu sens unic, cu excepția cazului când rămâne liberă cel puțin o bandă de circulație;
- în zona de la începutul și sfârșitul străzilor, în apropierea intersecțiilor și a trecerilor de pietoni la mai puțin de 25m (conform art. 142 lit. e din H.G. 1391/2006) metri de acestea;

- pe spațiile de acces către proprietăți private sau pentru aprovizionarea imobilelor;
- în locurile în care sunt interzise oprirea sau staționarea oricărui tip de autovehicul/vehicul rutier cu cifre arabe de culoarea albă (sau după caz conform anexelor prezentului Regulament).

**Art.17.** (1) În parcurile publice de pe domeniul public și privat al Municipiului Piatra - Neamț vor fi adaptate, rezervate și semnalizate prin semn internațional, locurile de parcare gratuite/fără plată mijloacelor de transport pentru persoane cu handicap.

(2) Persoanele cu handicap, la cerere, pot beneficia de o legitimație pentru locurile de parcare gratuite/fără plată în locurile marcate și semnalizate în acest sens. Autovehiculul care transportă o persoană cu handicap posesoare de legitimație beneficiază de parcare gratuită/fără plată. Legitimația se eliberează de către Primăria municipiului Piatra - Neamț prin Direcțiile de specialitate.

(3) Locurile de parcare semnalizate și marcate corespunzător, destinate persoanelor cu handicap, vor fi folosite în exclusivitate de către persoanele care dovedesc cu acte încadrarea într-o grupă de handicap și care au aplicat în colțul din stânga jos al parbrizului semnul distinctiv stabilit de Ministerul Sănătății și Familiei.

(4) Este interzisă folosirea oricăror dispozitive sau altor mijloace neautorizate care îngădesc accesul în locurile de parcare, indiferent de categoria din care face parte parcare respectivă (parcare de reședință, parcare publică cu plată/fără plată, parcare închiriată instituțiilor de interes public).

## **SECȚIUNEA II: DELIMITAREA SECTOARELOR DE PARCARE ȘI TARIFAREA PARCĂRILOR PUBLICE DE PE DOMENIUL PUBLIC ȘI PRIVAT AL MUNICIPIULUI PIATRA - NEAMȚ CU PLATĂ ORARĂ, A PARCĂRILOR PUBLICE DE PE DOMENIUL PUBLIC ȘI PRIVAT AL MUNICIPIULUI PIATRA - NEAMȚ CU REGIM MIXT-PLATĂ ORARĂ ȘI A PARCĂRILOR DE REȘEDINȚĂ**

**Art.18.** În municipiul Piatra - Neamț se instituie 5 sectoare de tarifare cu plată orară, respective **Sectorul A, B, C, D, E** conform **Anexelor 1 și 2** la prezentul Regulament.

**Art.19.** (1) În **Sectoarele A, B, C, D și Sectorul E (zona de parcări cu regim mixt)** este permisă parcare, cu plata tarifului de parcare aprobat de Consiliul local, tarif ce va fi menționat pe indicatoare și panouri aditionale.

(2) Sunt exceptate de la prevederile alin.(1) autovehiculele aflate în misiune (Poliție, Poliție Locala, MAPN, Pompieri, Ambulanță, SRI, STS, SPP, SIE, Ministerul Public, Ministerul Justiției etc.) și cele aflate la intervenții pe domeniul public inscripționate sau semnalizate corespunzător;

(3) Ocuparea unui loc de parcare în **Sectoarele A, B, C, D, E** este permisă în baza unui tichet de parcare eliberat de parcometre/personalul desemnat de administratorul parcării sau prin utilizarea sistemului de plată a tarifului de parcare prin SMS la număr scurt, ori prin aplicația informatică de parcare/prin orice alt mijloc de plată pus la dispoziție (de ex.: tichet răzuibil). Tichetele de parcare cartonate răzuibile sunt instrumente de plată pentru parcări de scurtă durată ( 1 ora, 2 ore ), o zi sau o săptămână; sunt concepute astfel încât să poată fi utilizate în regim de unică folosință, sunt tipărite în regim de securitate și inseriate în regim special. Tichetul de parcare va fi afișat pe bordul autovehiculului, astfel încât să fie vizibil din exterior. Aplicația informatică va genera automat un sms de avertizare cu 15 minute înainte de expirarea timpului.

(4) Riveranii persoane fizice din **Sectorul E**, care nu dețin loc de parcare în interiorul parcelei/zonei de parcări, beneficiază la cerere de locuri de parcare rezervate pe baza de contract/abonament anual, contra unui tarif stabilit prin Hotărâre de Consiliu Local al Municipiului Piatra - Neamț la nivelul tarifului de parcare de reședință pentru **Sectorul E**. În intervalul orar 08<sup>00</sup> - 18<sup>00</sup>, de luni până vineri, exceptând zilele de sărbători legale, locurile de parcare pe baza de contract/abonament anual libere pot fi ocupate de orice alta persoană decât titularul contractului/abonamentului, doar cu plata tarifului orar aplicabil zonei. Titularul abonamentului/contractului anual va putea ocupa, în această situație, orice alt loc de parcare, din aceeași parcelă/zonă, fără plată vreunui tarif în baza unui card/legitimație emis la încheierea contractului/abonamentului anual valabil doar pe durata contractului/abonamentului respectiv.

(5) Riveranii persoane fizice autorizate și persoane juridice ce dețin în proprietate sau folosință în **Sectorul E** spații destinate și utilizate legal pentru activități economice ( imobile cu destinație nerezidențială), spații ce nu beneficiază de locuri de parcare în interiorul parcelei/zonei, vor putea solicita plata tarifului de parcare în baza unui unic abonament/contract pentru fiecare persoana juridica sau

fizica autorizată. Abonamentul nu include rezervarea unui loc de parcare dedicat și se supune condițiilor stabilite la alineatul 4 al Art.19.

(6) Riveranii, persoane fizice autorizate și persoane juridice din Sectorul E ce dețin în proprietate sau folosință spații destinate și utilizate legal pentru activități economice/profesionale, care nu beneficiază de locuri de parcare în interiorul parcelei/zonelor, vor putea solicita atribuirea de locuri de parcare rezervate în baza unui contract de prestări servicii utilizare loc de parcare în intervalul orar 08<sup>00</sup> - 18<sup>00</sup> de luni până vineri. Locurile de parcare deținute de persoanele fizice autorizate sau persoanele juridice în baza unui contract de prestări servicii utilizare anual, pot fi ocupate de către alte persoane decât titularul contractului, doar cu plata tarifului aplicabil zonei sau a taxei de parcare curentă în intervalul orar 08<sup>00</sup> - 18<sup>00</sup>, de luni până vineri. Titularul contractului de utilizare prestări servicii va putea ocupa, în această situație, orice alt loc de parcare, de preferință unul rezervat sau deținut cu contract de prestări servicii utilizare din aceeași zonă, fără plata vreunei tarif/taxe în baza unui card/legitimăție care va fi emis la încheierea/prelungirea contractului de utilizare prestări servicii loc parcare cu regim mixt valabil pe durata contractului pentru intervalul orar 18<sup>00</sup>-08<sup>00</sup> de luni până vineri, sâmbătă, duminică și în zilele de sărbătoare legală. Parcările din Sectoarele A, B, C și D pot deveni mixte (cu plată orară în intervalul 08<sup>00</sup>-18<sup>00</sup> de luni până vineri, de reședință în intervalul 18<sup>00</sup>-08<sup>00</sup>) doar cu avizul Comisiei Rutiere din cadrul Primăriei Municipiului Piatra - Neamț și cu Hotărâre a Consiliului Local al Municipiului Piatra - Neamț.

(7) Locurile de parcare aferente instituțiilor publice și de interes public situate în Sectoarele A, B, C, D și E pot fi utilizate pe baza de abonamente nominale eliberate la cererea instituțiilor respective. Abonamentele sunt nominale și se eliberează anual/lunar contra unui tarif stabilit prin Hotărâre a Consiliului Local al Municipiului Piatra - Neamț. Abonamentele sunt valabile de luni până vineri în intervalul orar 08<sup>00</sup> - 18<sup>00</sup> pentru Sectorul A.

(8) Locurile de parcare prevăzute la alin. (7) aferente instituțiilor publice de interes public situate în Sectoarele A, B, C, D și E vor fi marcate și semnalizate corespunzător, iar ocuparea lor de către alți utilizatori decât posesorii de abonamente nominale este interzisă pentru intervalul stabilit. În afara acestui interval, locurile de parcare aferente instituțiilor publice și de interes public pot fi ocupate în condițiile prevăzute la alin. (1) cu plata tarifului corespunzător.

(9) Autovehiculele cu masa mai mare de 3,5 t sau cu o lungime mai mare de 5 metri, cele care au ca utilitate transport persoane, transport mărfuri nu pot parca în Sectoarele A, B, C, D și E.

#### CAPITOLUL IV: PARCĂRILE DE REȘEDINȚĂ

##### A- MODALITATEA DE ATRIBUIRE A LOCURILOR DE PARCARE DE REȘEDINȚĂ

**Art.20.** Parcările de reședință constituie spațiile amenajate pe raza Municipiului Piatra - Neamț, conform Anexei 3. În parcările de reședință se va atribui câte un loc de parcare pentru fiecare apartament, cu excepția situațiilor în care același utilizator deține în același imobil mai multe apartamente în limita locurilor disponibile.

**Art.21.** (1) Locurile de parcare din parcările de reședință vor fi atribuite numai după amenajarea, semnalizarea verticală și orizontală și numerotarea acestora de către administratorul parcării de reședință.

(2) Regula generală de atribuire a parcărilor de reședință libere constă în atribuirea a câte unui loc de parcare pentru fiecare adresă de domiciliu/reședință/ sediu social sau punct de lucru, care nu dețin garaj amplasat pe domeniul public sau privat, sau nu este deținător de curte cu alte posibilități de parcare astfel:

- la tariful de bază stabilit prin hotărârea Consiliului Local al Municipiului Piatra-Neamț, în cazul în care numărul de solicitări este mai mic decât sau egal cu numărul de locuri libere amenajate în parcare de reședință;

- la tariful licitat, în cazul în care numărul de solicitări este mai mare decât numărul de locuri libere amenajate în parcare de reședință.

- Participanții nu dețin garaj amplasat pe domeniul public sau privat, sau nu este deținător de curte cu alte posibilități de parcare.

(3) Atribuirea locurilor de parcare se va face în urma încheierii unui contract de prestări servicii utilizare loc de parcare de reședință, conform Anexei 11, pe o durată de 12 luni (1 an) cu posibilitatea reînnoirii prin acte adiționale.

(4) În cazuri întemeiate, contractele de prestări servicii utilizare loc de parcare de reședință pot fi încheiate și pe o durată mai mică de 12 luni, dar nu mai puțin de 1 lună.

(5) Pot constitui cazuri întemeiate în sensul alin. (4):

- creșterea gradului de ocupare a locurilor de parcare de reședință;
- efectuarea unor lucrări de utilitate publică (ex: proiectele de mobilitate urbană), care au data certă de începere/finalizare;
- Adoptarea unor hotărâri ale Consiliului Local care au ca obiect termenul/termenele încetare/prelungire a contractului de delegare de gestiune;
- pronunțarea unor hotărâri ale Instanțelor Judecătorești cu privire la drepturile reale asupra terenurilor unde sunt amplasate locurile de parcare.



**Art. 22.** Pentru a putea obține un loc de parcare în parcările de reședință prin oricare dintre cele două modalități de atribuire prevăzute la **Art.23**, solicitanții trebuie să îndeplinească următoarele condiții generale:

a) În parcările de reședință se vor atribui locuri de parcare proprietarilor de autoturisme, persoanelor care dețin un drept de utilizare a autorismului în baza unui contract de leasing auto sau a unui contract de comodat, persoanelor care au calitatea de angajat cu contract de muncă în cadrul unei societăți comerciale, instituții publice și au împuternicire să folosească autoturismul societății și la adresa de domiciliu (pentru utilizatorii din această categorie se va percepe tariful stabilit prin hotărâre de Consiliu Local al Municipiului Piatra-Neamț pentru persoane juridice). Deținerea unui autoturism în condițiile de mai sus este obligatorie pentru a participa și la procedura de licitare/ atribuire a locurilor de parcare din parcările de reședință.

b) Persoanele fizice solicitante a locurilor de parcare trebuie să aibă domiciliul/ reședința, dovedite cu documente (B.I./C.I.), în imobilele care au arondate locurile de parcare care sunt solicitate. În cazul în care persoanele fizice solicitante dețin contract de închiriere înregistrat la ANAF/contract de vânzare-cumpărare /certificat de moștenitor/certificat de căsătorie, alte documente prin care să ateste proprietatea imobilului/apartamentului situat în zona de parcări arondată, trebuie să facă dovada faptului că locuiesc la adresele respective minim 6 luni pe an. Dovada se poate face solicitând adeverință tip de la Asociația de proprietari din care face parte.

c) Pentru persoanele juridice solicitante trebuie să facă dovada că au sediul social sau punctul de lucru stabilit pe raza Municipiului Piatra-Neamț, în zona de parcări arondată imobilului/spațiului comercial.

d) Locul de parcare pentru care s-a depus solicitare să nu fie într-o zonă de parcări situate la mai mult de **200 m** față de limita imobilului, declarat în cerere, la care își are adresa de domiciliu/reședința solicitantul.

**Art.23. (1)** Modalitatea de atribuire a locurilor de parcare este următoarea:

a) În cazul în care numărul de solicitări este mai mic sau egal cu numărul de locuri de parcare libere care se pot atribui, atunci atribuirea se va face în mod direct solicitanților, în baza cererilor depuse de aceștia.

b) În situațiile în care numărul de solicitări este mai mare decât numărul de locuri de parcare libere care se pot atribui, amenajate în parcare de reședință sau când unul sau mai multe locuri sunt solicitate expres de mai mulți locatari, atribuirea se va face prin licitație publică.

c) În situația în care două persoane dețin contracte de prestări servicii utilizare loc de parcare de reședință în aceeași parcelă/zonă și doresc să facă schimb între locurile de parcare deținute, acestea pot face acest schimb cu prezența fizică a ambilor titulari/împuterniciți în baza unui model acord scris conform **Anexei 7** semnat de ambele părți, transmis către departamentul de specialitate al Administratorului/Operatorului de servicii de parcare, în vederea modificării în baza de date a schimbului și emiterii noilor contracte.

(2) În parcările de reședință se atribuie în mod prioritar, fără licitație, gratuit, locuri de parcare:

a) persoanelor cu certificat de încadrare în grad de handicap, care dovedesc cu documente că dețin în proprietate/utilizare un autoturism;

b) veteranilor de război, văduvelor de război și văduvelor nerecăsătorite ale veteranilor de război, membrilor AFDPR, care dovedesc cu documente că dețin în proprietate/utilizare un autoturism;

c) altor categorii de persoane prevăzute în acte normative cu caracter special, care beneficiază de gratuitate la atribuirea locurilor de parcare.

**Art.24.** Persoanele care dețin contract de prestări servicii utilizare loc de parcare de reședință conform **art. 19 alin.2, lit. (a)** sunt obligate să afișeze la loc vizibil în interiorul autoturismului, pentru

identificare, în caz de control, un stiker/legitimatie cu semnul distinctiv persoanelor cu handicap, stiker/legitimatie emis de Primăria Municipiului Piatra-Neamț prin direcțiile de specialitate, în mod gratuit.

**Art.25. (1)** În cazul în care utilizatorii parcarilor de reședință cărora le-au fost atribuite locuri de parcare, nu mai îndeplinesc condițiile de acordare prevăzute la art.19 alin.2, aceștia pierd dreptul de utilizare a respectivelor locuri de parcare cu titlu gratuit.

**(2)** Persoanele fizice și/sau juridice prevăzute la **art.19 alin. 2**, care au pierdut dreptul de utilizare a locurilor de parcare, vor putea solicita un alt loc de parcare, dacă sunt îndeplinite condițiile generale de atribuire prevăzute în prezentul Regulament.

**(3)** Persoanele fizice și/sau juridice care au pierdut dreptul de utilizare a locului de parcare atribuit anterior din cauza schimbării domiciliului/sediului, vor putea solicita un alt loc de parcare în zona arondată noul domiciliu/sediu și dacă sunt îndeplinite condițiile generale de atribuire prevăzute în prezentul Regulament.

## **B - IDENTIFICAREA LOCURILOR DE PARCARE DE REȘEDINȚĂ LIBERE ȘI REGULI DE ATRIBUIRE**

**Art.26. (1)** În fiecare lună a anului în curs sau după caz, departamentul de specialitate al **administratorului/ operatorului de servicii de parcare**, va stabili situația locurilor de parcare libere care pot fi atribuite, situație care va fi adusă la cunoștință publică prin afișare pe site-ul propriu/în aplicația electronică/pagini proprii în rețelele sociale/la sediul propriu.

**(2)** Cererile de atribuire a locurilor de parcare pot fi depuse începând cu prima zi lucrătoare a anului în curs având valabilitate un an de zile de la momentul înregistrării în baza de date a **administratorului/operatorului de servicii de parcare**.

**Art.27.** Cererile având ca obiect atribuirea locului de parcare, vor fi depuse fizic la Registratura **administratorului/ operatorului de servicii de parcare**, sau on-line (în format electronic) și vor fi însoțite de următoarele documente:

### **Persoane fizice:**

1) Cerere tip conform **Anexei 8** (se completează la sediul **administratorului/operatorului de servicii de parcare**);

2) B.I./ C.I;

3) Documente privind domiciliul/ reședință;

4) Certificatul de înmatriculare a autovehiculului în proprietatea sa sau în folosință;

5) Dovada deținerii certificatului de înmatriculare cu ITP valabil;

6) Titularul cererii va prezenta certificat fiscal cu datorii 0 (zero) pentru anul anterior emis de către Direcția Taxe și Impozite a Municipiului Piatra - Neamț sau i se va cere acordul scris conform **Anexei 20** pentru verificarea situației eventualelor datorii neachitate către Bugetul Local ale Municipiului Piatra - Neamț de către **administratorul/operatorul de servicii de parcare**.;

7) Documentele privind dreptul de folosință (utilizare) a autovehiculului, contract de leasing, contract de comodat, împuternicire angajator, etc;

8) Certificat de încadrare în grad de handicap, alte documente justificative, dacă este cazul.

În cazul în care cererile se depun în format electronic(on-line) acestea vor fi însoțite de fotografiile ale documentelor originale ;

### **Persoane juridice:**

1) Cerere tip conform **Anexei 8** ( se completează la sediul **administratorului/operatorului servicii de parcare**.);

2) Act de proprietate, contract de închiriere imobil, după caz;

3) Certificat emis de Registrul Comerțului care să ateste că societatea nu este radiată din evidențe, nu mai vechi de 30 zile la data licitației;

4) Copie după certificatul de înmatriculare a autovehiculului deținut în proprietate sau folosință;

5) Dovada ITP valabil;

6) Administratorul/împuternicitul/reprezentantul societății comerciale va prezenta certificatul fiscal cu datorii 0 (zero) pentru anul anterior emis de către Direcția Taxe și Impozite a Municipiului Piatra - Neamț sau i se va cere acordul scris pentru verificarea situației eventualelor datorii neachitate către

Bugetele Locale ale Municipiului Piatra - Neamț de către **administratorul/operatorul de servicii de parcare**;

7) În cazul în care cererile se depun on-line (în format electronic) acestea vor fi însoțite de fotografii ale documentelor originale.

**Art.28.** Situația centralizatoare a locurilor de parcare libere ce urmează a fi atribuite și persoanelor care au depus cereri, va fi afișată pe site-ul **administratorului/operatorului de servicii de parcare și la sediul acesteia** cu respectarea Legii 190 din 18.07.2018 cu actualizările ulterioare.

**Art .29.** (1) Cererile, însoțite de documentele menționate mai sus, vor fi supuse analizei Comisiei de Atribuire a locurilor de parcare constituită prin Dispoziția conducătorului operatorului de servicii, pentru a verifica dacă solicitanții îndeplinesc condițiile de atribuire a locurilor de parcare, prevăzute în prezentul Regulament. Comisia va întocmi lista cu solicitanții acceptați să participe la procedura de atribuire, excluzând de la participare pe cei care nu au prezentat în totalitate documentele sau care nu se încadrează în prevederile prezentului Regulament.

2) Lista cu solicitanții acceptați, precum și lista cu solicitanții excluși, care va cuprinde și motivul excluderii, vor fi făcute publice prin afișare la sediul **administratorului/operatorului de servicii de parcare** și pe site-ul instituției cu respectarea Legii 190 din 18.07.2018 și actualizările ulterioare.

**Art.30.** După stabilirea situației finale a solicitanților care îndeplinesc condițiile de atribuire, Comisia de atribuire a locurilor de parcare, va proceda în condițiile **Art. 19**, la stabilirea situației locurilor de parcare care îndeplinesc condițiile pentru a fi atribuite prin repartizare directă, respectiv prin licitație publică, situația centralizatoare fiind afișată pe site-ul **administratorului/operatorului de servicii de parcare** și la sediul acestuia.

### **C-ATRIBUIREA LOCURILOR DE PARCARE DE REȘEDINȚĂ PRIN REPARTIZARE DIRECTĂ**

**Atribuirea locului de parcare pentru folosință în parcare de domiciliu, pe terenul aparținând domeniului public, nu presupune transferul dreptului de proprietate asupra locurilor respective.**

**Art.31. Atribuirea locurilor de parcare de reședință prin repartizare directă se realizează doar în situațiile în care numărul de solicitări este mai mic sau egal decât numărul de locuri de parcare libere care se pot atribui.**

Atribuirea locurilor de parcare de reședință se face pe apartament/spatiu comercial. Fiecare apartament/spațiu comercial are dreptul la un singur loc de parcare indiferent de numărul de persoane care locuiesc în acesta sau de numărul de autoturisme pe care le dețin persoanele respective, deținerea unui autoturism în proprietate/folosință fiind o condiție obligatorie pentru a participa la procedura de atribuire/licitație a locurilor de parcare din parcările de domiciliu.

Al doilea loc de parcare se poate atribui pentru același apartament/spatiu comercial doar dacă rămân locuri disponibile în parcare și nu mai exista solicitari în zonă.

În cazul în care ulterior încheierii contractului/contractelor de utilizare prestări servicii loc de parcare de reședință pentru al doilea loc de parcare de reședință pentru același apartament/spatiu comercial numărul cererilor depuse pentru zona respectiva de parcare de reședință depășește numărul locurilor necontractate, existente **administratorului/operatorului de servicii de parcare** de pe raza Municipiului Piatra - Neamț va rezilia contractul/contractele respective/respective.

Locurile de parcare vor deveni disponibile pentru noii solicitanți care îndeplinesc condițiile necesare obtinerii unui loc de parcare de reședință conform prezentului regulament.

Contractele prin care s-a atribuit un singur loc de parcare/apartament sau spațiu cu altă destinație decât cea de locuință încheiate în urma atribuirii directe/ licitațiilor nu pot fi reziliate în cazul în care apar noi solicitări decât în situațiile în care nu mai sunt întrunite una sau mai multe condiții care au dus la încheierea respectivelor contract.

**Art.32.** Pe baza situației locurilor de parcare care îndeplinesc condițiile pentru a fi atribuite prin repartizare directă, întocmită conform **Art.30**, Comisia va repartiza aceste locuri solicitanților acestora, transmitând situația finală astfel întocmită, angajaților din cadrul departamentului de specialitate cu atribuții în actualizarea bazei de date informatice în ceea ce privește situația locurilor de parcare de pe raza Municipiului Piatra - Neamț. Aceștia vor întocmi și vor comunica solicitanților contractele utilizare prestări servicii loc de parcare de reședință.



## D - ATRIBUIREA LOCURILOR DE PARCARE DE REȘEDINȚĂ PRIN LICITAȚIE

**Atribuirea, în urma procedurii de licitație, a locului de parcare pentru folosință în parcare de domiciliu, pe terenul aparținând domeniului public și privat, nu presupune transferul dreptului de proprietate asupra locurilor respective.**

**Art.33.** Atribuirea locurilor de parcare de reședință, prin licitație publică, se realizează doar în situațiile în care numărul de solicitări este mai mare decât numărul locurilor de parcare libere care se pot atribui, amenajate în parcare de reședință sau când unul sau mai multe locuri sunt solicitate expres de mai mulți locatari.

**Art. 34 .** (1) Având la bază situația locurilor de parcare de reședință care îndeplinesc condițiile pentru a fi atribuite prin licitație publică cu strigare, întocmită conform **Art.30**, Comisia de atribuire fixează locul, termenul și ora la care va avea loc licitația publică cu strigare, informații care vor fi afișate pe site-ul societății, la sediul societății și vor fi comunicate nominal persoanelor eligibile pentru a participa la procedura de licitație.

(2) Licitația publică va fi organizată la termenul stabilit de direcția de specialitate, termen care va fi comunicat prin afișare pe site-ul **administratorului/operatorului de servicii de parcare** și la sediul entității/persoanelor pentru imobilele aferente zonelor unde au fost identificate locuri libere.

**Art.35.** La data, ora și locul stabilite pentru licitația publică, vor fi prezenți toți cei 3 membri ai Comisiei de atribuire conform **Anexei 9**, precum și solicitanții sau reprezentanții legali ai acestora.

**Art. 36.** Licitația se va desfășura pentru fiecare loc de parcare liber, în parte și se va efectua în două etape.

### Etapa I

**Art.37.** Președintele Comisiei de atribuire va anunța prețul de pornire al licitației, respectiv tariful de bază pentru parcările de reședință, stabilit de Consiliul Municipiului Piatra - Neamț prin Hotărârea privind stabilirea nivelurilor impozitelor și taxelor locale, cu precizarea pașilor de licitație stabilit prin prezentul Regulament.

**Art.38.** (1) **Pasul de licitație** se stabilește la 10% din valoarea de utilizare prestări servicii stabilită pentru locul de parcare de reședință.

(2) **Prețul de pornire a licitației** este cel stabilit prin hotărâre de consiliul local pentru persoane fizice și diferit pentru persoane juridice .

(3) **Participanții la licitație** vor prezenta oferta de preț prin strigări succesive care trebuie să respecte condițiile de prag anunțate de președintele comisiei. Câștigătorul licitației va fi desemnat în urma oferirii prețului final licitat(cel mai mare preț licitat). În cazul în care participanții la licitație se prezintă atât persoane fizice cât și persoane juridice pentru același loc de parcare de reședință, câștigătorul va fi desemnat cel care adjudecă primul, cel mai mare preț (tarifele stabilite prin hotărâre de consiliul local sunt diferite pentru participanții la licitație).

**Art.39.** (1) Dacă la a treia strigare a ultimei oferte nu se strigă o sumă mai mare, președintele comisiei anunță atribuirea locului de parcare în favoarea participantului care a oferit ultima sumă.

(2) Procedura se repetă pentru fiecare loc de parcare în parte până la atribuirea tuturor locurilor de parcare disponibile, pentru care s-a organizat procedura.

**Art.40.** După anunțarea de către președintele comisiei a tuturor solicitanților cărora li s-au atribuit locuri de parcare se declară închisă procedura de licitație/atribuire, în urma căreia se întocmește procesul verbal care se semnează de către membrii Comisiei de licitație/atribuire și de către solicitanții care au participat la procedură.

**Art.41.** (1) Împotriva procesului verbal de licitație conform **Anexei 9**, care va descrie modul de desfășurare a licitației precum și lista solicitanților cărora li s-au atribuit locuri de parcare, cei interesați pot depune contestație în termen de o zi lucrătoare de la data licitației publice.

(2) Contestația se soluționează, prin decizie, de către comisia de soluționare a contestațiilor numită prin Dispoziție a conducătorului societății prestatoare de servicii, în termen de o zi lucrătoare de la data depunerii contestației.

(3) După solutionarea eventualelor contestații persoanele desemnate castigatoare au la dispoziție 24 de ore pentru a efectua plata tarifului licitat și a încheia contractul de utilizare prestări servicii loc de parcare de reședință.

**Art.42.** **Procesul verbal** împreună cu documentele care au stat la baza organizării procedurii de licitație/atribuire a locurilor de parcare din parcare de reședință, se transmit direcției de specialitate din



cadrul Primăriei Municipiului Piatra - Neamț, persoanelor cu atribuții în actualizarea bazei de date informatice în ceea ce privește situația locurilor de parcare de pe raza Municipiului Piatra - Neamț.

**Administratorul/operatorul de servicii de parcare** va întocmi și va comunica persoanelor desemnate castigatoare în urma procedurii de licitație contractele de utilizare prestări servicii/loc de parcare de reședință.

## **Etapă II – Etapă în care pot participa și persoanele juridice**

**Art.43.** În situația în care după licitația publică pentru parcările de reședință arondate imobilului, locurile de parcare nu sunt licitate de către persoanele fizice, procedura se va relua. Astfel, este necesar ca locul de parcare pentru care s-a depus solicitarea să nu fie într-o zonă de parcări situată la mai mult de 200 m față de limita imobilului, declarat în cerere, la care își are adresa de domiciliu/reședință/sediu social sau punctul de lucru solicitantul (persoana juridical), în condițiile prezentului Regulament.

Dispozițiile, reglementările, procedurile prezentate în **CAPITOLUL III** al prezentului Regulament se aplică pentru parcările publice de pe domeniul public și privat al Municipiului Piatra - Neamț de pe raza Municipiului Piatra - Neamț situate în **Sectoarele A, B, C, D și E**, conform **Anexei 1 și 2**.

## **E - UTILIZAREA APLICAȚIEI WEB PARCĂRI.PRIMĂRIAPN.RO**

a) Toate notificările, informările și comunicările de orice natură către utilizatorii locurilor de parcare publice de reședință sunt trimise, și prin poștă electronică și/sau prin SMS, pe adresa de email sau numărul de telefon introduse de utilizator în pe site-ul parcări.Primăriapn.ro

b) Prin intermediul unei hărți dinamice de tip GIS din Aplicația parcări.Primăriapn.ro solicitantul are posibilitatea de a vizualiza, în timp real, locurile de parcare de reședință, disponibile în raza Municipiului Piatra - Neamț, de a selecta locul liber dorit, de a solicita, electronic, încheierea unui contract de utilizare prestări servicii/ utilizare a respectivului loc.

c) Pentru a evita eventuale neconcordanțe între harta dinamică din Aplicație și situația din teren, solicitantul are obligația de a se documenta la fața locului cu privire la existența și conformitatea locului dorit, înainte de a demara procesul de solicitare electronică a locului de parcare de reședință dorit.

d) Aplicația parcări.Primăriapn.ro blochează locurile de parcare pe durata procesării solicitării, din momentul în care utilizatorul începe procedura de solicitare cu depunerea tuturor documentelor solicitate și până la data plății. Locurile blocate în Aplicația parcări.Primăriapn.ro vor fi marcate corespunzător în harta dinamică și vor fi afișate în culoarea **distinctă**. Pentru un loc blocat în sistem, se vor accepta și alte solicitări dacă va fi cazul, soluționarea realizandu-se prin procedura de licitație. Solicitățile depuse în momentul în care nu exista disponibilitate de locuri de parcare de reședință în zona cu parcări de reședință arondata imobilului în care locuiește/are domiciliul vor fi puse în lista de așteptare.

e) Solicitanții sunt adăugați în ordinea înscrierii în lista de așteptare.

f) În momentul eliberării unui loc de parcare de reședință, Aplicația parcări.Primăriapn.ro notifică solicitanții din lista de așteptare care ar putea solicita acel loc, în funcție de următoarea ordine de prioritate:

-persoanele cu dizabilități ;

-persoanele care au în proprietate un autovehicul /autoturism;

g) Termenul maxim în care un solicitant aflat în așteptare poate accepta sau refuza un loc de parcare este de 5 zile lucrătoare. În cazul unui refuz expres sau tacit, este notificată următoarea persoană eligibilă din lista de așteptare, în ordinea priorităților menționate la litera f);

h) Termenul în care se efectuează procesarea solicitărilor de către compartimentul de specialitate al **administratorului/operatorului de servicii de parcare** este de cel mult 7 zile lucrătoare de la data solicitării locului de parcare de reședință.

i) După validarea în Aplicația parcări.Primăriapn.ro a locului de parcare solicitat, solicitantul primește o informare prin email prin care se confirmă că documentele au fost procesate. În cazul în care există neconcordanțe între informațiile introduse și documentele justificative sau în situații neprevăzute, reprezentanții compartimentului de specialitate al **administratorului/operatorului de servicii de parcare** pot cere solicitantului clarificări sau informații suplimentare. Solicitantul are obligația de a trimite clarificările și documentele cerute în maximum 3 zile lucrătoare, în caz contrar, solicitarea privind atribuirea locului de parcare putând fi închisă. În cazul în care solicitarea a fost validată, solicitantul primește și informațiile cu privire la modalitățile de plată ale taxei anuale pentru locul de parcare publică de reședință: cu cardul, prin aplicație sau numerar. Solicitantul este obligat să achite tariful pentru locul

de parcare în termen de 3 zile lucrătoare de la data primirii informării, în caz contrar solicitarea fiind anulată de drept.

j) Contractul de prestări servicii utilizare a locului de parcare publică de reședință se emite după înregistrarea plății în sistem cu dovada plății în Aplicația parcări.Primăriapn.ro și este trimis pe adresa de poșta electronică a titularului. În cazul persoanelor cu dizabilități, contractul de utilizare prestări servicii/utilizare a locului de parcare se emite odată cu informarea menționată la **litera i).**

k) În cadrul Aplicației de parcări de pe web, parcări.Primăriapn.ro, se pot vizualiza următoarele elemente, cu respectarea prevederilor legale în vigoare privind protecția datelor cu caracter personal:

- locurile de parcare disponibile;

- locurile de parcare alocate;

- locurile de parcare blocate;

- numărul de persoane aflate în așteptare pentru locul de parcare solicitat.

l) Pentru o utilizare eficientă a domeniului public și privat al Municipiului Piatra - Neamț, cu destinația parcări de reședință, după atribuirea primului loc de parcare de reședință pentru un apartament/spațiu comercial, în cazul în care gradul de ocupare al unei zone de parcări de reședință ste mai mic de 100% se va da posibilitatea contractării locurilor libere de către:

- locatarii din imobilele apropiate care nu au primit locuri în parcare de reședință aferentă acestora;

- persoanele care au mai multe autovehicule și solicită al doilea loc de parcare cu respectarea prevederilor **Art.31 din prezentul Regulament;**

m) În baza Legii nr. 448/2006 privind protecția și promovarea drepturilor persoanelor cu dizabilități, cu modificările și completările ulterioare, procedura de atribuire a locurilor de parcare pentru persoanele cu dizabilități este următoarea:

- Se solicită un loc de parcare pentru persoane cu dizabilități în Aplicația parcări.Primăriapn.ro, prin completarea datelor solicitate ;

- Aplicația parcări.Primăriapn.ro va da un număr de înregistrare solicitării pe care îl va trimite către solicitant;

- Solicitantul încarcă în Aplicația parcări.Primariapn.ro documentele justificative necesare;

- BI/CI persoana cu dizabilități sau Certificat de naștere pentru minori și BI/CI solicitant rudă de gradul I sau/și tutore

- Constatarea Comisiei de Evaluare a persoanelor adulte cu handicap sau Certificat de încadrarea copilului în grad de handicap

- Certificatul de înmatriculare al autovehiculului deținut în proprietate sau folosință cu viza ITP validă;

- documente privind imobilul: copie după actul de proprietate, contractul de închiriere, actul de donație sau moștenire, s.a., după caz;

- documente privind dreptul de folosință/utilizare a autovehiculului: contract de leasing, act donație, act moștenire, contract de comodat, s.a., după caz;

- declarație pe propria răspundere că nu deține garaj amplasat pe domeniul public sau privat al Municipiului Piatra - Neamț, curte sau alte posibilități de parcare.

- Responsabilul din compartimentul de specialitate desemnat să gestioneze locurile de parcare pentru persoanele cu dizabilități verifică solicitarea și documentele încărcate.

- Responsabilul din compartimentul de specialitate trimite răspunsul către solicitant în cel mult 10 zile lucrătoare de la primirea solicitării prin Aplicația parcări.Primăriapn.ro

- Pozitiv – Va fi trimis contractul de utilizare a locului de parcare pentru anul în curs pentru semnare de către titular.

- Negativ – cu explicațiile aferente.

- Responsabilul din compartimentul de specialitate trimite o comandă către departamentul care va efectua marcarea orizontală și verticală a locului de parcare de reședință pentru persoane cu dizabilități la cererea acestora.

- În cazul persoanelor cu handicap temporar, Responsabilul din compartimentul de specialitate trimite prin Aplicația parcări.Primăriapn.ro o adresă – somație cu 5 zile înainte de data expirării valabilității Certificatului de handicap.

-Compartimentul de specialitate un alt Certificat cu termenul de valabilitate prelungit, Responsabilul din compartimentul de specialitate înregistrează noua dată de expirare a valabilității. În cazul în care titularul nu trimite dovada de prelungire până la data expirării, Responsabilul din

compartimentul de specialitate solicită Informații la DAS referitoare la persoana respectivă, dacă mai are grad de handicap. În caz afirmativ, Responsabilul din compartimentul de specialitate sună titularul la telefon pentru a grăbi trimiterea certificatului prelungit. În cazul unui răspuns negativ de la DAS, Responsabilul din compartimentul de specialitate emite o Comandă pentru desființarea locului de parcare pentru persoana cu dizabilități către departamentul de specialitate.

n) În cazul decesului unei persoane cu dizabilități care a primit un loc de parcare din partea administratorului/operatorului de servicii de parcare, DAS va informa în cel mult 3 zile lucrătoare Responsabilul din compartimentul de specialitate în vederea desființării locului de parcare aferent disponibilizarea acestuia în Web parcări.Primăriapn.ro pentru alți utilizatori interesați.

**Art.44.** Administrarea, întreținerea și exploatarea parcarilor publice de reședință situate pe domeniul public și privat Municipiului Piatra - Neamț se realizează, conform Hotărârilor Consiliului Local al Municipiului Piatra - Neamț de către administratorul/operatorul de servicii de parcare.

**Art.45.** Tarifele, taxele, reducerile și gratuitățile menționate în prezentul Regulament se propun anual de către administratorul/operatorul servicii de parcare de reședință și se supun aprobării Consiliului Local al Municipiului Piatra - Neamț. Reducerile de preț și gratuitățile vor fi suportate din Bugetul Local al Municipiului Piatra - Neamț conform prevederilor capitolului VI din prezentul regulament.

## F- ADMINISTRAREA, ÎNTREȚINEREA ȘI EXPLOATAREA PARCĂRILOR DE REȘEDINȚĂ

**Art. 46** Parcățile de reședință se vor transmite în folosința utilizatorilor **24h/24h** de luni până duminica pentru 1(un) an de zile calendaristic în baza unui contract de utilizare prestări servicii prestabilit conform **Anexei 11**.

Parcățile de reședință vor fi periodic monitorizate de către reprezentanți ai administratorului/operatorului de servicii de parcare, care vor purta un echipament distinct și ecuson, și vor avea următoarele sarcini și atribuții:

- verificarea modului de parcare a autovehiculelor;
- verificarea stării marcajelor și a indicatoarelor;
- luarea măsurilor necesare pentru întreținerea în bune condiții a acestor spații de parcare;
- îndrumarea cetățenilor și rezolvarea solicitărilor adresate de către aceștia;
- dreptul de utilizare a locului de parcare, ca urmare a încheierii contractului de utilizare prestări servicii, rămâne valabil, atâta vreme cât beneficiarul acestuia îndeplinește condițiile prevăzute de prezentul Regulament, la momentul solicitării și prelungirii contractului de utilizare prestări servicii;
- verificarea îndeplinirii condițiilor de eligibilitate se efectuează în cadrul sistemului informatic al administratorului/operatorului de servicii de parcare de către personalul din cadrul compartimentului de specialitate.

- toate drepturile și obligațiile care decurg în calitate de utilizator a unui loc de parcare de reședință sunt prevăzute în contractul de utilizare.

- contractul de utilizare prestări servicii se prelungește doar în baza unei solicitări în aplicația web parcări.Primăriapn.ro, la sediul administratorului/operatorului servicii de parcare cu achitarea tarifului pentru locul de parcare, dacă sunt îndeplinite toate condițiile de eligibilitate, cel târziu la data expirării contractului.

-contractul de utilizare prestări servicii loc de parcare de reședință poate înceta la cererea utilizatorului locului de parcare cu cel puțin 30 zile înainte, cu mențiunea că tariful de parcare achitat pentru anul în curs va fi restituită.

- în oricare dintre situații în care se atribuie un alt loc de parcare față de cel deținut, tariful plătit aferent primului loc de parcare se consideră achitat pentru cel de-al doilea, pe perioada până la sfârșitul anului contractual.

- în cazul în care titularul contractului înstrăinează imobilul în baza căruia a obținut locul de parcare de reședință, contractul de utilizare încetează de drept, în termen de 15 zile lucrătoare de la data înstrăinării.

- în cazul în care titularul contractului înstrăinează autovehiculul sau pierde folosința acestuia prin încetarea contractului în temeiul căruia a obținut locul de parcare, are posibilitatea ca în termen de 15 zile lucrătoare de la data producerii evenimentului, să solicite încheierea unui nou contract de utilizare pentru același loc de parcare, dar pentru un alt autovehicul, cu respectarea condițiilor de eligibilitate prevăzute în

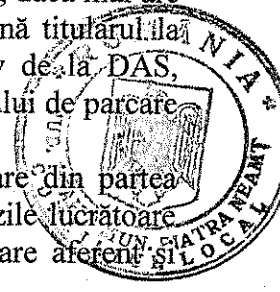

prezentul Regulament. În caz contrar, contractul de utilizare prestări servicii loc de parcare de reședință încetează de drept.

- în cazul decesului titularului contractului, contractul de utilizare poate fi preluat de către una dintre rudele de gradul I sau moștenitorii de drept, cu îndeplinirea condițiilor și prezentarea documentelor doveditoare, deținul certificatului de deces, certificate de moștenitor, etc. în termen de 30 zile lucrătoare de la data decesului titularului.

- dacă locul de parcare nu mai poate fi folosit de către utilizator ca urmare a faptului că în zonă se efectuează lucrări de utilitate publică, terenul constituie proprietate privată sau locul de parcare i s-a atribuit altă destinație, contractul se va rezilia unilateral de către **administrator/operator servicii de parcare** prin compartimentul de specialitate, cu restituirea către utilizator a taxelor aferente intervalului de timp achitat și nefolosit, în cazul în care nu i se atribuie un alt loc de parcare de reședință acceptat de utilizator.

- în cazurile în care contractul de utilizare este reziliat exclusiv din culpa utilizatorului sau încetează de drept, locul de parcare poate fi alocat unui alt solicitant, iar tariful de utilizare achitat în avans se restituie.

- în cazul unor abateri repetate de la prevederile respectivului Regulament, contractul de prestări servicii utilizare loc de parcare se anulează înainte de termen, cu notificare scrisă prealabilă emisă de **administratorul/operatorul servicii de parcare**.

#### **Art.47. Obligațiile utilizatorilor de locuri de parcare de reședință**

Beneficiarii/utilizatorii locurilor de parcare de reședință au următoarele obligații:

a) să achite tariful stabilit prin hotărâre de consiliul local ;  
b) sa comunice **administratorului/operatorului de servicii parcări** de reședință, la încheierea contractului sau/și la momentul depunerii cererii de atribuire loc de parcare de reședință datele de contact și modalitatea prin care acesta poate comunica cu utilizatorul parcării de reședință;

c) să comunice **administratorului/operatorului de servicii parcări** de reședință orice fel de modificare intervenită în datele de identificare din contractul de utilizare prestări servicii prin mijloacele puse la dispoziție de către acesta în termenele stabilite în contractul de utilizare prestări servicii loc de parcare de reședință. În cazul în care locatarul a înstrăinat autovehiculul sau apartamentul, acesta are obligația ca în termen de 10 zile să înștiințeze **administratorul/operatorul servicii de parcare**. Neîndeplinirea acestei obligații atrage rezilierea de drept a contractului de utilizare prestări servicii;

d) să respecte marcajele și semnalizările spațiului de parcare de reședință contractat;

e) să nu execute lucrări de reparații auto în spațiul de parcare de reședință utilizat și să nu-l folosească pentru depozitare;

f) să predea spațiul de parcare de reședință la expirarea contractului (să elibereze amplasamentul);

g) să comunice în scris, anticipat, cu cel puțin 30 de zile înainte, intenția de a renunța la contractul de utilizare;

h) să prezinte, la reînnoirea expresă a contractului de parcare de reședință, certificatul de înmatriculare al autovehiculului care face obiectul contractului și BI/CI al titularului de contract;

i) să păstreze curățenia în parcare;

j) să nu întreprindă nici o acțiune cu scopul de a obține venituri de la alți utilizatori, ca urmare a folosirii locului de parcare alocat;

k) să prezinte necondiționat documentele justificative referitoare la dreptul de folosire a locului de parcare (contractul de utilizare prestări servicii a locului de parcare) personalului împuternicit conform legii, în vederea controlului;

l) să dezapezească locul de parcare pentru a fi vizibile marcajele.

m) eliberarea necondiționată a locului de parcare în situația efectuării unor lucrări /reparații edilitare, de utilitate publică care necesită ocuparea temporară a spațiului de parcare sau dacă locului i s-a atribuit de către Consiliul Local al Municipiului Piatra - Neamț o altă destinație publică. În situația efectuării unor lucrări/reparații edilitare sau de utilitate publică care necesită ocuparea temporară a spațiului de parcare sau dacă locului de parcare i s-a atribuit o altă destinație publică utilizatorului va fi direcționat temporar către un alt loc de parcare sau i se va atribui un alt loc de parcare de reședință.

Utilizatorul va beneficia de restituirea sumelor achitate anticipat pentru folosirea parcării în cazul în care nu i se poate atribui un alt loc de parcare de reședință sau în cazul refuzului utilizatorului de a prelua noul loc de parcare atribuit.

Autovehiculul care face obiectul contractului trebuie să aibă ITP la momentul încheierii contractului de utilizare. În cazul în care pe parcursul derulării contractului expiră ITP-ul și/sau RCA-ul

autovehiculului pentru care a fost obținut locul de parcare de reședință și acestea nu sunt reînnoite, contractul se consideră reziliat de drept după a 30-a zi calendaristică, calculată de la momentul expirării ITP sau RCA. Ocuparea locului de parcare după acest moment constituie contravenție.

n) în cazul în care proprietarii/utilizatorii autovehiculelor nu îndeplinesc aceste clauze/condiții, compartimentul de specialitate al **administratorului/operatorului de servicii de parcare** va lua măsura notificării în scris a acestora, urmata de rezilierea contractului.

o) în cazul în care titularul contractului de utilizare nu eliberează locul de parcare în termen de 3 zile lucrătoare de la notificarea menționată în **Art.47 litera n**, **administratorului/operatorului de servicii de parcare**, vor informa reprezentanții Poliției Municipiului Piatra - Neamț/Poliției Rutiere a Municipiului Piatra - Neamț care prin agentul constator va dispune măsura ridicării autovehiculului de pe parcarea respectiva și depozitarea acestuia într-un spatiu amenajat în acest sens.

p) sa nu blocheze în niciun fel accesul în/din parcarea de reședință ;

q) sa nu ocupe/utilizeze, fără drept, un loc de parcare legal atribuit unei alte persoane în intervalul în care acesta nu este ocupat;

r) sa nu efectueze lucrări sau amenajări neautorizate în parcările de reședință;

s) sa nu amplaseze /monteze dispozitive de mentinere liberă a locurilor de parcare;

t) sa nu amplaseze/monteze nici un tip de indicatoare, marcaje sau inscripții care să indice sau să sugereze rezervarea locurilor de parcare.

u)sa elibereze locul de parcare și sa faciliteze accesul în parcare a mijloacelor de interventie ale SU, Poliție, Ambulanta, SRI, Jandarmerie MAPN, Poliție Locala, etc

#### **Art.48. Drepturile utilizatorilor de locuri de parcare de de reședință:**

a) Să utilizeze locul de parcare conform naturii și destinației acestuia și numai pentru perioada de valabilitate a contractului de utilizare prestări servicii loc de parcare de reședință;

b) Să fie informați cu privire la orice modificare făcută pe perioada contractuala de către administrator sau/și autoritatea locala;

c) Să solicite serviciul de blocare-deblocare autovehicule atunci cand prevederile Regulamentului o permit;

d) Să solicite trasarea parcărilor atunci cand marcajele nu mai sunt vizibile;

e) Să fie informat de către administratorul parcării cu 15 zile înainte de expirarea contractului de utilizare prestări servicii loc de parcare de reședință;

f) Să solicite prelungirea/reînnoirea contractului de utilizare prestări servicii loc de parcare de reședință cu cel puțin 15 zile înainte de expirarea valabilitatii contractului în curs.

#### **Art.49 - Obligațiile administratorilor/operatorilor de servicii de parcare de reședință:**

a) Să amenajeze locurile de parcare în conformitate cu standardele și normativele tehnice în vigoare;

b) Să asigure semnalizarea corespunzătoare a parcărilor de reședință situate pe domeniul public și privat al municipiului Piatra - Neamț;

c) Să realizeze și să refacă ori de câte ori este cazul și condițiile meteo permit marcajele rutiere;

d) Să marcheze conform legii locurile de parcare de reședință pentru persoanele cu handicap la cererea acestora;

e) Să asigure modalități alternative de plata a tarifelor de parcare;

f) Să organizeze și coordoneze acțiunile de blocare a autovehiculelor parcate neregular pe domeniul public și privat al municipiului Piatra - Neamț

g) Să aducă la cunoștință direcțiilor de specialitate din cadrul Primăriei Piatra - Neamț eventualele sesizări cu privire la starea/degradarea covorului asfaltic, bordurilor și trotuarelor din parcările de reședință.

h) Să informeze utilizatorii de parcări de reședință cu 24 ore înainte atunci când se curăță mecanizat parcările de reședință.

i) Să dezapezească căile de acces în parcări la solicitarea utilizatorilor de parcări de reședință care au contracte de utilizare prestări servicii loc de parcare de reședință în vigoare.

j) De la înregistrarea procesului verbal de predare/primire amplasament administratorul/ operatorul de servicii de parcare de reședință are obligația ca în maxim 60 de zile să închirieze locurile de parcare. În situația în care acest termen nu este respectat, operatorul va fi obligat la plata redevenței și pentru locurile de parcare necontractate ca sancțiune pentru lipsa de diligență în administrarea serviciului public.

#### **Art 50. Drepturile administratorilor/operatorilor de servicii parcare de reședință:**

- a) Să încaseze tarifele stabilite pentru ocuparea locurilor de parcare;
- b) Să verifice conformitatea documentelor depuse pentru rezervarea locurilor de parcare pe baza de contract de utilizare prestări servicii;
- c) Să solicite și să obțină informații de la administratorii/președinții Asociațiilor de Proprietari/Locatari din zonele cu parcuri de reședință arondate; în cazurile în care Asociația de Proprietari/Locatari dintr-un imobil arondat unei parcuri de reședință informează în scris administratorul/operatorul de servicii de parcare de reședință asupra faptului că un locatar nu mai îndeplinește criteriile de atribuire a unui loc de parcare (autovehiculul este înstrăinat sau a devenit nefuncțional, locatarul este decedat sau nu mai locuiește în bloc, etc.), acesta va efectua verificări și îl va notifica în scris sau online prin sistemul informatic Parking Piatra - Neamț pe beneficiar/utilizator atât asupra încetării dreptului de folosință cât și asupra disponibilizării și atribuirii locului respectiv unui alt solicitant.
- d) Să anuleze contractele de utilizare prestări servicii pentru locurile de parcare, dacă se constată că nu mai sunt îndeplinite condițiile prevăzute în Regulament pentru eliberarea acestora sau sunt încălcate prevederile HG nr.1391/2006 pentru aprobarea Regulamentului de aplicare a OUG nr. 195/2002 privind circulația pe drumurile publice.

**Art.51. Tarifele** percepute în cadrul serviciului de administrare, întreținere și exploatare a locurilor de parcare de reședință de pe raza Municipiului Piatra - Neamț se stabilesc prin hotărâre de consiliul local.

Tariful de blocare – deblocare, tariful pentru recuperarea autovehiculului ridicat și tariful de depozitare vor fi propuse anual de către administratorul/operatorul de servicii de parcare și vor fi supuse spre aprobare Consiliului Local al Municipiului Piatra - Neamț.

Tarifele, reducerile și gratuitățile menționate în prezentul Regulament se propun anual de către administratorul/operatorul de servicii de parcare și se supun aprobării Consiliului Local al Municipiului Piatra - Neamț.

**Art.52. Controlul plăților pentru utilizarea parcarilor:**

Controlul achitării tarifelor aferente contractelor de utilizare prestări servicii pentru locurile de parcare de reședință se face de către conducerea administratorului/operatorului de servicii de parcare, precum și de către reprezentanții desemnați de către Municipiul Piatra - Neamț, prin intermediul controalelor periodice efectuate la sediul administratorului/operatorului de servicii de parcare și prin accesul la Web parcuri.Primariapn.ro unde pot fi urmărite și plățile realizate prin mijloacele menționate în prezentul Regulament.

**Art.53. Reguli privind activitățile de blocare-deblocare a autovehiculelor, din parcarile cu plată orară, parcarile cu regim mixt, parcarile de reședință de pe raza municipiului Piatra – Neamț și parcarile publice din stațiile de reîncărcare electrice .**

**Art.54. (1) Autovehiculul/ Autovehiculele care este/ sunt staționat/staționate sau parcat/ parcate neregulamentar pe locul/ locurile de parcare de reședință, atribuit/ atribuite prin contract altei persoane, , neatribuite/ libere aflate în concesiunea administratorului pot fi blocate la sesizarea făcută de către angajații din cadrul departamentului de specialitate al administratorului/operatorului serviciului de parcare, de către Primarul Municipiului Piatra-Neamț prin împuterniciții săi, sau în urma reclamației persoanei care are atribuit prin contract locul de parcare de reședință ocupat abuziv. În baza sesizărilor făcute de către autoritățile și persoanele fizice sau juridice menționate, reprezentanții administratorului/operatorului serviciului de parcare vor întocmi un proces verbal de constatare și vor proceda la blocarea roților autovehiculelor în cauză conform procedurii din Anexa 10. Prevederile acestui articol se aplică și în cazul parcarilor cu regim mixt amplasate pe domeniul public și privat al Municipiului Piatra-Neamț.**

**Art. 55.** Constatarea staționării, parcării neregulamentare a autovehiculelor/vehiculelor în parcarile de reședință și în parcarile publice din stațiile de reîncărcare electrice se efectuează de către reprezentanții administratorului/operatorului serviciului de parcare, care sunt și împuterniciți ai Primarului Municipiului Piatra-Neamț. Aceștia vor sesiza polițiștii locali din cadrul Poliției Locale Piatra-Neamț sau după caz polițiștii rutieri din cadrul Poliției Municipiului Piatra-Neamț, care au competența de a aplica sancțiuni contravenționale conform prevederilor legale în vigoare.

**Art. 56. Administratorul/ Operatorul de servicii de parcare** va percepe un tarif de blocare – deblocare de la posesorii autovehiculelor parcate neregulamentarcare, stabilit prin hotărâre de consiliul local.

**Art.57.** Vehiculele staționate/parcate în parcările de reședință fără respectarea prevederilor prezentului Regulament, asupra cărora a fost aplicată măsura blocării roții vehiculului și care mențin dispozitivul de blocare mai mult de 24 de ore de la data efectuării blocării, vor fi ridicate, transportate și depozitate pe un teren stabilit de către Primăria Municipiului Piatra - Neamț/ administratorul/operatorul serviciului și amenajat în acest sens, în baza dispoziției de ridicare întocmită de polițiștii locali.

**Art. 58. (1)** Constituie contravenție și se sancționează cu amendă contravențională ce va fi aplicată de polițiștii locali din cadrul Poliției Locale a municipiului Piatra - Neamț/împuțerniciii Primarului municipiului Piatra - Neamț, desemnați prin Dispoziție, astfel:

- a) Amplasarea/construirea de garaje, țarcuri pe locurile de parcare de reședință, montarea unor însemne/plăcuțe pentru rezervarea locului de parcare sau amplasarea/utilizarea neautorizată de către utilizator a unor sisteme de blocare acces sau de mentinere liberă a locului de parcare - amendă 500-1000 lei și desființarea lucrărilor și aducerea terenului la starea inițială pe cheltuiala contravenientului, precum și notificarea administratorul/operatorul serviciului de parcare în vederea rezilierii contractului de prestări servicii-utilizare loc de parcare de reședință;
- b) Distrugerea platformei de parcare în orice mod - amendă 1000-2000 lei și obligativitatea aducerii la starea inițială;
- c) Neeliberarea locurilor de parcare la solicitarea angajaților Primăriei Municipiului Piatra - Neamț sau a unităților aflate în subordinea acesteia în vederea efectuării diverselor lucrări de marcăre, modernizare, etc. - amendă 500-1000 lei;
- d) Blocarea căii de acces privind intrarea/ieșirea în parcare de reședință și/sau blocarea accesului privind intrarea/ieșirea de pe locul de parcare de reședință atribuit – amendă 1000-1500lei;
- e) Efectuarea de lucrări de reparații a autovehiculului în perimetrul parcării, care pot duce la degradarea/distrugerea/contaminarea cu substanțe care afectează mediul înconjurător și sănătatea/depozitare deșeuri, etc. - amenda 200-400 lei;
- f) Amplasarea oricărui tip de indicatoare, marcaje, înscrisuri care să indice sau să sugereze rezervarea locurilor de parcare fără deținerea unui contract de prestări servicii utilizare loc de parcare de reședință valabil - amenda 1000-1500 lei și desființarea lucrărilor și aducerea terenului în starea inițială pe cheltuiala contravenientului;
- g) Utilizarea locurilor de parcare cu nerespectarea marcajelor și semnalizărilor spațiului de parcare – amendă de la 200 la 1000 lei.
- h) Ocuparea locurilor de parcare cu autovehicule cu masa mai mare de 3,5 t și/sau cu o lungime mai mare de 5 metri și care au ca utilitate transportul de persoane sau de mărfuri, – amendă de la 1000 la 2000 lei.

**Art.59.** Vehiculele staționate/parcate în parcările de reședință fără respectarea prevederilor prezentului Regulament, asupra cărora a fost aplicată măsura blocării roții vehiculului și care mențin dispozitivul de blocare mai mult de 24 de ore de la data efectuării blocării, vor fi ridicate, transportate și depozitate pe un teren stabilit de către Primăria Municipiului Piatra - Neamț și amenajat în acest sens, la cererea titularilor de contract, respectand prevederile **HCL 277/29.09.2022**.

**Art.60.** Sunt interzise distrugerea, înlăturarea, mutarea, furtul dispozitivului de blocare, de către conducătorul autovehiculului sau oricare persoana neautorizată în acest sens, în caz contrar va fi antrenată răspunderea penală.

**Art.61.** Menținerea dispozitivului mai mult de **24 de ore** atrage după sine majorarea tarifului de blocare – deblocare pentru fiecare zi, stabilit prin hotărâre de consiliul local .

**Art. 62.** Constituie contravenție și se sancționează cu amendă contravențională in cuantum de la 200-1000 lei, ce va fi aplicată de reprezentantii administratorului/operatorului de servicii de parcare împuțerniciți de Primarul municipiului Piatra - Neamț, prin Dispoziție, astfel:

- a) ocuparea de luni până vineri, în intervalul orar 18<sup>00</sup>-08<sup>00</sup>, sâmbătă, duminică și sărbătorile legale a locului de parcare din **Zona E**, atribuit conform prevederilor prezentului Regulament, de către alte persoane decât cele cărora le-a fost atribuit;
- b) ocuparea unui loc de parcare de reședință din **Zona F**, indiferent dacă locul respectiv este sau nu închiriat/contractat către o persoană fizică sau juridică.

**Art. 63.** Pentru faptele prevăzute la **Art.62**, se va proceda la blocarea roții autovehiculului conform prezentului regulament și ulterior la ridicarea și depozitarea acestuia conform **HCL 277/29.09.2022**.

În această situație, tariful de deblocare, de ridicare și pentru operațiunea de transportare cu platforma a autovehiculului se stabilește prin hotărâre de consiliul local fără a fi exonerat utilizatorul de plata tarifului de parcare în care a utilizat parcare de reședință/ publică;

**Art.64. Procesul-verbal de constatare a contravenției, conform Anexei 13 neatacat în 15 zile, precum și hotărârea judecătorească irevocabilă prin care s-a soluționat plângerea constituie titlu executoriu, fără vreo altă formalitate.**

**Art.65. Sancțiunile aplicate de către administratorului/operatorului de servicii de parcare se pot achita pe loc prin numerar, card, plata cu telefonul, transfer bancar, ordin de plata sau prin orice mijloc de plată pus la dispoziția contravenientului de către operatorul de servicii de parcare.**

**Art.66. Prevederile prezentului capitol se completează cu prevederile O.G. nr.2/2001 privind regimul juridic al contravențiilor, aprobată prin Legea nr.180/2002, cu modificările și completările ulterioare.**

## **CAPITOLUL V -PARCĂRILE PUBLICE DE PE DOMENIUL PUBLIC ȘI PRIVAT AL MUNICIPIULUI PIATRA - NEAMȚ CU PLATĂ ORARĂ**

### **-PARCĂRILE PUBLICE DE PE DOMENIUL PUBLIC ȘI PRIVAT AL MUNICIPIULUI PIATRA - NEAMȚ CU REGIM MIXT: (PLATĂ ORARĂ ȘI DE REȘEDINȚĂ)**

#### **-PARCĂRILE PUBLICE DE PE DOMENIUL PUBLIC ȘI PRIVAT AL MUNICIPIULUI PIATRA - NEAMȚ UTILIZATE DE INSTITUȚII PUBLICE**

#### **-PARCĂRILE PUBLICE DE PE DOMENIUL PUBLIC ȘI PRIVAT AL MUNICIPIULUI PIATRA - NEAMȚ CU INTERVAL ORAR REDUS**

#### **-PARCĂRILE PUBLICE DIN STAȚILE DE REÎNCĂRCARE PENTRU VEHICULE ELECTRICE ÎN MUNICIPIUL PIATRA NEAMȚ**

### **1. PARCĂRILE PUBLICE DE PE DOMENIUL PUBLIC ȘI PRIVAT AL MUNICIPIULUI PIATRA - NEAMȚ CU PLATĂ ORARĂ**

#### **A - ADMINISTRAREA, ÎNTREȚINEREA ȘI EXPLOATAREA LOCURILOR DE PARCARE PUBLICĂ CU PLATA AMENAJATE PE DOMENIUL PUBLIC AL MUNICIPIULUI PIATRA - NEAMȚ**

**Art.67.** Administrarea, întreținerea și exploatarea locurilor de parcare cu plata se realizează de către **administratorul/operatorul de parcare** desemnat, conform Hotărârilor Consiliului Local al Municipiului Piatra - Neamț.

**Art.68.** În sensul prezentului Regulament, locurile de parcare cu plată orară sunt spațiile special amenajate, delimitate prin marcaje perpendiculare, oblice și longitudinale față de marginea părții carosabile situate în **Sectoarele A, B, C, D și E conform Anexelor nr. 1 și 2.**

**Art.69.** Fiecare conducător auto are obligația să parcheze corespunzător vehiculul astfel încât să ocupe un singur loc de parcare și să nu îngreuneze/împiedice ocuparea locurilor de parcare aflate în imediata apropiere.

**Art.70.** (1) În conformitate cu prevederile art. 65 alin. (2) din Legea nr. 448/2006 republicată 2008, privind protecția și promovarea drepturilor persoanelor cu handicap, fiecare parcare publică cu plata va avea 4% din numărul total al locurilor de parcare, dar nu mai puțin de 2 locuri de parcare, marcate și semnalizate corespunzător, ce vor fi rezervate parcării mijloacelor de transport pentru persoane cu handicap.

2) Autovehiculul care transportă o persoană cu handicap posesoare de card-legitimă beneficiază de parcare gratuită.

3) Aceste autovehicule vor avea afișat la vedere pe bordul autovehiculului cardul-legitimă pentru atestarea acestui drept, acesta fiind eliberat individual, la cererea beneficiarului, de către autoritățile locale competente în a căror rază de acțiune își au domiciliul beneficiarii.

**Art.71.** (1) În Municipiul Piatra - Neamț, parcare vehiculelor este permisă numai în locurile special destinate acestui scop, semnalizate prin indicatoare și/sau marcaje, unde vehiculele vor trebui așezate unul lângă altul, utilizatorii vehiculelor având obligația să respecte și celelalte reguli stabilite pentru staționarea vehiculelor în aceste locuri de parcare (plata tarif, expunere tichet/abonament în mod vizibil din exterior, interval orar preplătit, marcaje de ghidare sau zone hașurate, cale de rulare, cale de acces în și din parcare, locuri rezervate pentru persoane cu handicap, pastrarea curăteniei, etc.).

2) Parcările publice de pe domeniul public și privat al Municipiului Piatra Neamț situate în sectoarele A,B,C,D și E vor funcționa în regim de „**cu plată de zi**” în fiecare zi a săptămânii, între orele **08<sup>00</sup> -18<sup>00</sup>** și în regim de „**cu plată de noapte**” în fiecare zi a săptămânii între orele **18<sup>00</sup> – 08<sup>00</sup>**. În intervalele orare precizate, staționarea/parcarea vehiculelor în parcările publice de pe domeniul public și privat al



Municipiului Piatra – Neamț cu plată este permisă numai după plata unui tarif (orar, zilnic, lunar, anual) și cu respectarea intervalului de timp preplătit. Tarifele aferente acestui serviciu vor fi stabilite prin hotărârea Consiliului Local al Municipiului Piatra - Neamț.

În cazuri întemeiate și cu acordul Comisiei pentru Analiză și Fluidizarea Circulației Rutiere în Municipiul Piatra – Neamț, administratorul/operatorul de parcare poate modifica orarul și regimul de funcționare pentru sectoarele A, B, C, D și E la cererea Municipiului Piatra Neamț și/sau din inițiativa proprie prin hotărâri ale Consiliul Local al Municipiului Piatra Neamț.

3) Parcările cu plata pe domeniul public și privat al Municipiului Piatra - Neamț pot fi utilizate doar pentru parcare a autovehiculelor a căror masă totală maximă autorizată este de până la 3,5 tone.

4) Încasarea tarifelor se efectuează de către **administratorul/operatorul de parcare** desemnat prin :

- intermediul aparatelor denumite „distribuitoare de tichete de parcare”/”parcometre” cu taxarea/autotaxarea utilizatorilor vehiculelor, punctul/punctele de încasare fiind în locațiile parcărilor și/sau la sediul operatorului de parcare, acestea oferind posibilitatea utilizatorului/utilizatorilor plăților cu numerar (monedă și bancnotă), cu cardul, cu telefonul, tichete răzuibile;

- intermediul telefoniei mobile cu aplicația de plata prin SMS.

5) Plata tarifului se efectuează de către utilizatorul vehiculului, la începutul perioadei de timp pentru care a optat ca vehiculul sa staționeze în parcare publică cu plată.

6) Utilizatorul vehiculului va expune tichetul sau abonamentul de parcare, pe bordul vehiculului (în interior) în mod vizibil din exterior, astfel încât să poată fi citite (verificate) informațiile înscrise pe acestea.

7) Abonamentul de parcare este valabil numai dacă este eliberat de către operatorul desemnat al parcării publice cu plata și numai pentru vehiculul al carui numar de înmatriculare este înscris pe respectivul abonament.

8) Tichetele sau abonamentele de parcare care sunt valabile pot face dovada plății tarifului de parcare, doar în cazul în care sunt expuse pe bordul vehiculului (la interior) în mod vizibil din exterior, astfel încât să poată fi citite (verificate) informațiile înscrise pe acestea.

9) Efectuarea plății prin intermediul telefoniei mobile cu utilizarea aplicației de plata prin SMS, poate fi verificată de către reprezentantul **administratorului/operatorului de servicii de parcare** prin accesarea acestei aplicații și verificarea numărului de înmatriculare al vehiculelor.

10) Tichetele și abonamentele de parcare sunt valabile în limita intervalului de timp preplătit, în toate parcările publice de pe domeniul public și privat al Municipiului Piatra - Neamț cu plată **24h/24h și în parcările cu regim mixt 08<sup>00</sup>-18<sup>00</sup>** din Municipiul Piatra - Neamț ce se află în administrarea aceluiași operator.

11) Locurile de parcare semnalizate și marcate corespunzător, rezervate parcării autovehiculelor persoanelor cu handicap, vor fi utilizate în exclusivitate de către persoanele care dovedesc cu acte încadrarea într-o grupă de handicap și care au afișat la vedere pe bordul autovehiculului cardul-legitimăție pentru atestarea acestui drept.

12) Parcările cu plată pe domeniul public și privat al Municipiului Piatra - Neamț pot fi utilizate doar pentru parcare a vehiculelor a căror masă maximă autorizată este de până la 3,5 tone și nu depășesc 5m în lungime.

13) În parcările publice de pe domeniul public și privat al Municipiului Piatra - Neamț cu plată pe domeniul public al Municipiului Piatra - Neamț, vehiculele vor fi așezate unul lângă altul, în limita locurilor libere existente, cu respectarea indicatoarelor și/sau marcajelor de ghidare, a zonelor hașurate, a căilor de rulare, a căilor de acces în și din parcare, etc.

14) La parcare a autovehiculelor utilizatorilor acestora li se recomandă să nu-și lase bunuri de valoare în autovehicule, iar dacă le lasă, au obligația să-și asigure bunurile lăsate în interiorul autovehiculului prin închiderea ușilor, capotelor motor și portbagajului, a geamurilor, trapei, bușonului rezervor etc., **administratorul/ operatorul de parcare** nerăspunzând în niciun fel pentru securitatea acestora.

15) Utilizatorii autovehiculelor și ceilalți ocupanți ai acestora vor menține curățenia în locurile de parcare și nu vor depozita niciun fel de materiale în parcările publice de pe domeniul public și privat al Municipiului Piatra - Neamț cu plată, resturile și deșeurile fiind aruncate în coșurile de gunoi instalate.

16) Utilizatorii autovehiculelor și ceilalți ocupanți ai acestora sunt obligați să respecte normele PSI (prevenirea și stingerea incendiilor) specifice, aceștia fiind direct răspunzători pentru eventualele prejudicii cauzate.

17) Utilizatorii autovehiculelor și ceilalți ocupanți ai acestora sunt obligați să nu întreprindă nimic de natură a genera perturbarea ordinii publice, pagube sau inconveniente, atât parcării cât și utilizatorilor acestuia.

18) Eventualele avarii produse atât autovehiculelor proprii cât și altor autovehicule sau componente ale parcării pe timpul utilizării acestora vor fi suportate de persoanele vinovate, cu excluderea răspunderii operatorului de parcare.

19) Prevederile prezentului Regulament se aplică și vehiculelor destinate aprovizionării, transportului de marfă, precum și serviciului de taximetrie.

20) Vor fi scutite de plata tarifului de parcare, dacă sunt în timpul unei acțiuni de intervenție sau în misiuni care au caracter de urgență. Autovehiculele aparținând unităților de Poliție, Pompieri, Jandarmerie, Poliție de Frontieră, ANAF, Serviciul de Ambulanță sau Medicină Legală, Protecției Civile, Ministerului Apărării Naționale, unităților speciale ale Serviciului Român de Informații și ale Serviciului de Protecție și Pază, Administrației Naționale a Penitenciarelor din cadrul Ministerului Justiției, Poliției Locale, Primăriei Municipiului Piatra - Neamț precum și autovehiculele de serviciu ale procurorilor din Ministerul Public, cele destinate intervențiilor la avariile drumurilor, rețelelor tehnico-edilitare și care aparțin administratorilor acestor rețele sau cele care desfășoară lucrări de reparații/modernizare, cele destinate tractării autovehiculelor/vehiculelor avariate, abandonate sau staționate neregulamentar, cele aparținând societăților de salubritate și întreținere zone verzi care desfășoară activități specifice.

**Art.72. (1) Administratorul/Operatorul de servicii de parcare** poate introduce, dacă este necesar, abonamente zilnice, lunare, trimestriale sau anuale valabile pentru parcările publice de pe domeniul public și privat al Municipiului Piatra - Neamț cu plată pe care le administrează.

2) **Tarifele pentru abonamente** vor fi propuse de către operator, nu vor depăși tarifele orare cumulate și vor fi aprobate prin Hotărâri ale Consiliului Local al Municipiului Piatra - Neamț.

3) Abonamentele pentru parcările cu plată nu garantează ocuparea unui loc într-o anumită zonă ci conferă dreptul la ocuparea unui loc în limita locurilor disponibile dintr-o zonă de parcare. Sumele achitate pentru abonamente nu se restituie.

4) Utilizatorii locurilor de parcare ce folosesc metoda de plată prin SMS sau abonament prin aplicația informatică/smartphone, vor achita un comision suplimentar față de tarifele aprobate prin HCL perceput de către furnizorul de servicii, operatorii de telefonie mobilă sau instituții financiare.

5) **Abonamentele** vor avea tarife diferențiate pentru persoane fizice și persoane juridice.

6) **Tarifele, reducerile și gratuitățile** se propun anual de către operatorul de parcare și se supun aprobării Consiliului Local al Municipiului Piatra - Neamț.

7) **Tarifele** percepute în parcările publice de pe domeniul public și privat al Municipiului Piatra - Neamț cu plată orară aprobate prin Hotărâri ale Consiliului Local al Municipiului Piatra - Neamț sunt cuprinse în **Anexa nr 16** din prezentul Regulament.

**Art.73.** Parcările publice de pe domeniul public și privat al Municipiului Piatra - Neamț cu plată vor fi periodic monitorizate de către reprezentanți ai operatorului de parcare care, vor purta un echipament distinct și ecuson, și vor avea următoarele sarcini și atribuții:

1) Verificarea stării părții carosabile, a bordurilor, a marcajelor, a indicatoarelor și panourilor adiționale din parcările administrate;

2) Verificarea stării spațiului de parcare în ceea ce privește salubritatea și deszăpezirea acestuia;

3) Verificarea distribuitorilor de tichete de parcare și buna funcționare a acestora ;

4) Luarea măsurilor necesare pentru întreținerea în bune condiții a acestor spații de parcare și a distribuitorilor de tichete de parcare;

5) Verificarea modului de parcare a vehiculelor (respectarea efectuării plății tarifelor, expunerea tichetelor sau abonamentelor de parcare și a respectării intervalului orar preplătit, respectarea marcajelor, respectarea rezervării locurilor pentru persoanele cu handicap) și luarea măsurilor corespunzătoare în cazul în care exista deficiente sau abateri (masura tehnico-administrativă blocare roata vehicul, sancționare utilizator vehicul).

6) Indrumarea cetățenilor și rezolvarea solicitărilor îndreptățite adresate de către acestia.

**Art.74. Verificarea plății tarifelor** este efectuată de către reprezentanți ai **administratorului /operatorului de servicii de parcare**, prin verificarea vizuală și constatarea următoarelor:

1) Expunerea/neexpunerea tichetelor sau abonamentelor de parcare pe bordul vehiculelor, în mod vizibil din exterior, astfel încât să poată fi citite (verificate) informațiile înscrise pe acestea;

2) Corespunderea numărului de înmatriculare înscris pe abonamentul de parcare cu numărul de înmatriculare al vehiculului pe bordul caruia este afișat abonamentul de parcare,

3) Valabilitatea tichetelor sau abonamentelor de parcare la data, ora și minutul la care se efectuează verificarea acestora (încadrarea în intervalul de timp preplătit),

4) Efectuarea/neefectuarea plății tarifelor prin intermediul telefoniei mobile cu utilizarea aplicației de plată prin SMS pentru numărul de înmatriculare al autovehiculului respectiv și încadrarea în intervalul de timp preplătit.

**Art.75. Intrarea în parcurile publice de pe domeniul public și privat al Municipiului Piatra Neamț cu plată și utilizarea acestora pentru staționarea vehiculelor reprezintă acordul tacit al utilizatorului vehiculului privind aplicarea dispozițiilor prezentului Regulament, inclusiv a prevederilor referitoare la blocarea/deblocarea acestora, precum și ridicarea, transportul și depozitarea în locuri speciale a vehiculelor parcate/staționate neregulamentar conform prevederilor din HCL 277/29.09.2022.**

**Art.76. (1) Încasarea tarifelor se efectuează de către administratorul/operatorul de servicii de parcare sau de către aparate denumite „distribuitoare de tichete de parcare”/”parcometre” prin autotaxarea utilizatorilor vehiculelor la începutul perioadei de utilizare a parcării cu plată pentru staționarea vehiculelor, punctul/punctele de încasare fiind în locațiile parcarilor și/sau la sediul operatorului de parcare.**

2) Plata tarifelor (orar/zilnic) poate fi efectuată și prin intermediul telefoniei mobile prin utilizarea Aplicației de plata prin SMS, aceasta plata fiind necesar a fi efectuată la începutul perioadei de utilizare a locurilor de parcare cu plata.

3) Efectuarea plății tarifelor prin intermediul telefoniei mobile cu utilizarea Aplicației de plata prin SMS, poate fi verificată de operatorul de parcare prin accesarea acestei aplicații și verificarea după numărul de înmatriculare a autovehiculelor.

4) Abonamentele de parcare sunt valabile numai dacă sunt eliberate de către administratorul/operatorul de parcare desemnat și numai pentru vehiculul al cărui număr de înmatriculare este înscris pe acestea.

5) În cazul serviciului public de administrare, întreținere și exploatare a parcarilor publice cu plată amenajate pe domeniul public al municipiului Piatra – Neamț administratorul/ operatorul de servicii datorează lunar o redevență în valoarea însumată a următoarelor procente:

- ✦ 40 % din valoarea fără TVA a tuturor tichetelor și abonamentelor de parcare vândute de operatorul de parcare în cursul lunii, calculate pentru fiecare loc de parcare;
- ✦ 40 % din valoarea fără TVA a tuturor tarifelor de blocare – deblocare percepute de operatorul de parcare în cursul lunii.

**Art.77. Utilizatorii parcarilor publice cu plata pe domeniul public al Municipiului Piatra - Neamț, pentru staționarea vehiculelor în aceste parcări, sunt obligați să respecte următoarele:**

1) Să opteze pentru unul din tarifele stabilite pentru utilizarea locurilor de parcare cu plată (orar, zilnic, lunar, anual) și să plătească tariful, la începutul perioadei de utilizare a locurilor de parcare cu plata pentru staționarea vehiculului;

2) Să expună tichetul sau abonamentul de parcare valabil pe bordul vehiculului (la interior), vizibil din exterior, astfel încât să poată fi citite (verificate) informațiile înscrise pe acestea, pentru a se face dovada plății tarifului de parcare;

3) Să nu depășească intervalul de timp preplătit pentru utilizarea locurilor de parcare cu plată;

4) Să utilizeze parcarile cu plată — în limita locurilor libere existente, așezând vehiculele unul lângă altul, cu respectarea indicatoarelor și/sau marcajelor de ghidare, a zonelor hașurate, a căilor de rulare, a căilor de acces în și din parcare, etc., fără a afecta dreptul la parcare al celorlalți utilizatori ai parcării;

5) Să nu utilizeze tichete sau abonamente de parcare contrafăcute sau care au înscris pe acestea un alt număr de înmatriculare decât cel al vehiculului folosit;

6) Să nu utilizeze locurile de parcare rezervate parcării autovehiculelor persoanelor cu handicap, dacă nu dovedesc cu documente încadrarea într-o grupă de handicap și nu au afișat la vedere pe bordul autovehiculului cardul-legitimăție pentru atestarea acestui drept, card-legitimăție ce este emis de autoritățile teritoriale competente;

7) Să nu utilizeze parcarile cu plată - domeniul public și privat al Municipiului Piatra - Neamț pentru parcare a vehiculelor a căror masă maximă autorizată este de peste 3,5 tone;

8) Este interzisă folosirea de către utilizatori a oricăror dispozitive sau altor mijloace care îngreșesc accesul în locurile de parcare, indiferent de categoria din care face parte.

**Art.78.** (1) Încălcarea prevederilor Art. 77 alin. (1) — (5), (7), (8), constituie contravenție și se sancționează cu amendă de la 200 pana la 1.500 lei sau cu Avertisment și cu măsura blocării roții vehiculului.

(2) Încălcarea prevederilor Art. 77 alin. (6), se sancționează conform prevederilor Legii 448/2006 privind protecția și promovarea drepturilor persoanelor cu handicap.

**Art.79** Constatarea săvârșirii contravențiilor și aplicarea sancțiunilor prevăzute de Art. 77-78 al prezentului Regulament se realizează de către reprezentanții operatorului de parcare împuterniciți în acest sens prin dispoziția Primarului Municipiului Piatra - Neamț, denumiți **agenți constatați**.

**Art.80.** (1) **Agentul constataător** va încheia un proces-verbal de constatare și sancționare a contravenției care, se va înmâna sau, după caz, se va comunica în copie utilizatorului vehiculului. Încheierea și comunicarea procesului-verbal se vor efectua în conformitate cu prevederile OG nr. 2/2002, de către agentul constataător.

2) Prevederile prezentului capitol se completează cu prevederile O.G. nr.2/2001 privind regimul juridic al contravențiilor, aprobată prin Legea nr.180/2002, cu modificările și completările ulterioare.

## **B- BLOCAREA VEHICULELOR STAȚIONATE/PARCAȚE ÎN PARCĂRILE PUBLICE CU PLATĂ DE PE DOMENIUL PUBLIC ȘI PRIVAT AL MUNICIPIULUI PIATRA - NEAMȚ, ATUNCI CÂND SE CONSTATĂ ÎNCĂLCAREA PREVEDERILOR PREZENTULUI REGULAMENT DE CĂTRE UTILIZATORII VEHICULELOR ÎN CAUZĂ**

**Art. 81.** În cazul în care, prin verificările efectuate în parcările publice de pe domeniul public și privat al Municipiului Piatra - Neamț cu plată, agenții constatați reprezentanți ai **administratorului/operatorului de parcare** constată că:

- 1) Utilizatorul vehiculului nu a expus tichetul sau abonamentul de parcare pe bordul vehiculului în mod vizibil din exterior astfel încât să poată fi citite (verificate) informațiile înscrise pe acestea și în aplicația de plată tarife prin SMS, numărul de înmatriculare al vehiculului nu figurează cu timp valabil plătit la momentul efectuării verificării;
- 2) Utilizatorul vehiculului a folosit tichete sau abonamente de parcare neautorizate;
- 3) Utilizatorul vehiculului nu a respectat marcajele din parcare publică cu plată, inclusiv zone hașurate din interiorul sau zonele de delimitare a parcării; vor constata încălcarea prevederilor prezentului Regulament, vor acționa în consecință prin aplicarea măsurii blocării roții vehiculului și sancționării utilizatorului acestuia.

**Art.82.** Urmare a celor constatate, reprezentanții **administratorului/operatorului de parcare** vor întocmi un proces-verbal de constatare și vor aplica sancțiunea complementară măsura blocării roții vehiculului.

**Art.83.** **Administratorul/Operatorul de servicii de parcare** va percepe un tarif de blocare — deblocare de la utilizatorii vehiculelor asupra cărora a fost aplicată măsura blocării roții vehiculului.

**Art.84.** **Mentineră dispozitivului de blocare** a roții mai mult de 24 ore de la data și ora aplicării acestuia, atrage după sine majorarea tarifului de blocare / deblocare ce se stabilește prin hotărâre de consiliul local pentru fiecare zi în care vehiculul menține aplicat dispozitivul de blocare a roții,

**Art.85.** Este interzisă **distrugearea dispozitivului de blocare a roții**, în caz contrar va fi antrenată răspunderea penală.

**Art.86.** (1) Vehiculele staționate/parcate în parcările publice cu plată de pe domeniul public și privat al Municipiului Piatra - Neamț fără respectarea prevederilor prezentului Regulament, asupra cărora a fost aplicată măsura blocării roții vehiculului și care mențin dispozitivul de blocare mai mult **24 de ore de la data efectuării blocării**, vor fi ridicate, transportate și depozitate pe un teren stabilit de către Primăria Municipiului Piatra - Neamț și amenajat în acest sens, conform **HCL 277/29.09.2022**.

(2) Programul de funcționare pentru serviciul de blocare/deblocare și taxare pentru parcările publice cu plată orară este următorul:

- De zi: Luni-Duminică, inclusiv sărbătorile legale 08:00-18:00;
- De noapte: Luni-Duminică, inclusiv sărbătorile legale 18:00-08:00;

## **C- DISPOZIȚII COMUNE PRIVIND PRESTAREA ACTIVITĂȚILOR**

**Art.87.** **Supravegherea și verificarea** se face de către Direcția Patrimoniu din cadrul Municipiului Piatra - Neamț . Monitorizează și controlează modul de respectare a obligațiilor și responsabilităților asumate de către administrator/operatorul de parcare.

În vederea respectării prezentului Regulament, Direcția Patrimoniu are acces la aplicația de gestionare a locurilor de parcare pe raza UAT Piatra - Neamț;

**Art.88. Controlul achitării tarifelor aferente** pentru locurile de parcare cu plată orară se face de către conducerea **administratorului/operatorului de servicii de parcare**, precum și de către reprezentanții desemnați de către Municipiul Piatra - Neamț, prin intermediul controalelor periodice efectuate la sediul **administratorului/operatorului de servicii de parcare** și prin accesul la aplicația web [parcari.primariapn.ro](http://parcari.primariapn.ro), unde pot fi urmărite și plățile realizate prin mijloacele menționate în prezentul Regulament.

**Art.89. Administratorul/Operatorul de servicii de parcare** se poate adresa organelor de Poliție, Poliție Locală sau altor forțe de ordine, în caz de conflict sau atitudine violentă a contravenienților.

**Art.90.** La cererea reprezentanților Municipiului Piatra - Neamț, organelor de Poliție și a Instanței Judecătorești competente să soluționeze plângerea, operatorul trebuie să pună la dispoziția acestora fotografiile sau orice tip de document din care să rezulte poziția vehiculului înaintea dispunerii măsurii de ridicare a acestuia.

## 2. PARCĂRILE PUBLICE DE PE DOMENIUL PUBLIC ȘI PRIVAT AL MUNICIPIULUI PIATRA - NEAMȚ CU REGIM MIXT (PLATĂ ORARĂ ȘI REȘEDINȚĂ)

### A- ADMINISTRAREA, ÎNTREȚINEREA ȘI EXPLOATAREA LOCURILOR DE PARCARE PUBLICĂ CU REGIM MIXT- PLATĂ ORARĂ ȘI DE REȘEDINȚĂ AMENAJATE PE DOMENIUL PUBLIC ȘI PRIVAT AL MUNICIPIULUI PIATRA - NEAMȚ

**Art.91. Administrarea, întreținerea și exploatarea locurilor de parcare cu regim mixt** se realizează de către **administratorul/operatorul de parcare** desemnat, conform Hotărârilor Consiliului Local al Municipiului Piatra - Neamț.

**Art 92.** În sensul prezentului Regulament, locurile de parcare cu regim mixt cu plată orară și de reședință sunt spațiile special amenajate, delimitate prin marcaje perpendiculare, oblice și longitudinale față de marginea părții carosabile situate în **Sectorul E**.

**Art.93.** Fiecare conducător auto are obligația să parcheze corespunzător vehiculul astfel încât să ocupe un singur loc de parcare și să nu îngreuneze/împiedice ocuparea locurilor de parcare aflate în imediata apropiere.

**Art.94.** (1) În conformitate cu prevederile art. 65 alin. (2) din Legea nr. 448/2006 republicată 2008, privind protecția și promovarea drepturilor persoanelor cu handicap, fiecare parcare publică cu plată va avea 4% din numărul total al locurilor de parcare, dar nu mai puțin de 2 locuri de parcare, marcate și semnalizate corespunzător, ce vor fi rezervate parcării gratuite a mijloacelor de transport pentru persoane cu handicap.

2) Autovehiculul care transportă o persoană cu handicap posesoare de card-legitimă beneficiază de arcare gratuită.

3) Aceste autovehicule vor avea afișat la vedere pe bordul autovehiculului cardul-legitimă pentru atestarea acestui drept, acesta fiind eliberat individual, la cererea beneficiarului, de către autoritățile locale competente în a caror raza de acțiune își au domiciliul beneficiarii.

**Art.95.** (1) În Municipiul Piatra - Neamț, parcare vehiculelor este permisă numai în locurile special destinate acestui scop, semnalizate prin indicatoare și/sau marcaje, unde vehiculele vor trebui așezate unul lângă altul, utilizatorii vehiculelor având obligația să respecte și celelalte reguli stabilite pentru staționarea vehiculelor în aceste locuri de parcare (plată tarif, expunere tichet/abonament în mod vizibil din exterior, interval orar preplătit, marcaje de ghidare sau zone hașurate, cale de rulare, cale de acces în și din parcare, locuri rezervate pentru persoane cu handicap, păstrarea curățeniei, etc).

Ocuparea unui loc de parcare în **Sectorul E** este permisă în baza unui tichet de parcare eliberat de parcometre/personalul desemnat de **administratorul/operatorul parcării** sau prin utilizarea sistemului de plată a tarifului de parcare prin SMS la număr scurt ori prin aplicația informatică de parcare/prin orice alt mijloc de plată pus la dispoziție. Tichetul de parcare va fi afișat pe bordul autovehiculului, astfel încât să fie vizibil din exterior. Parcările publice de pe domeniul public și privat al Municipiului Piatra - Neamț regim mixt- cu plată orară și de reședință de pe domeniul public al Municipiului Piatra - Neamț situate în Sectorul E vor funcționa în regim de „cu plată”, în zilele de luni până vineri ale săptămânii exceptând sărbătorile legale, între orele 08<sup>00</sup> — 18<sup>00</sup>. În acest interval orar, staționarea vehiculelor în parcările publice de pe domeniul public și privat al Municipiului Piatra - Neamț cu regim mixt este permisă numai după plata unui tarif (orar, zilnic, lunar, anual) și cu respectarea intervalului de timp

preplătit. Riveranii, persoane fizice din Sectorul E care nu dețin loc de parcare în interiorul parcelei/zonei de parcare, beneficiază la cerere de locuri de parcare rezervate pe baza de contract/abonament anual, ~~contra unui tarif stabilit prin Hotărâre de Consiliu Local al Municipiului Piatra - Neamț la nivelul taxei de parcare de reședință pentru Sectorul E în intervalul orar 18<sup>00</sup>-08<sup>00</sup> de luni până vineri și 24h /24h, sâmbătă, duminică și sărbătorile legale. În intervalul orar 08<sup>00</sup> - 18<sup>00</sup>, de luni până vineri, exceptând zilele de sărbători legale,~~ locurile de parcare pe baza de contract/abonament anual libere pot fi ocupate de orice altă persoană decât titularul contractului/abonamentului, doar cu plata tarifului orar aplicabil zonei.

Titularul abonamentului/contractului anual va putea ocupa, în aceasta situație, orice alt loc de parcare din aceeași parcelă/zonă, fără plată vreunui tarif în baza unui card/legitimăție emis la încheierea contractului/ abonamentului anual valabil doar pe durata contractului/abonamentului respective în zona respectivă;

(2) Riveranii persoane fizice autorizate și persoane juridice ce dețin în proprietate sau folosință în Sectorul E spații destinate și utilizate legal pentru activități economice (imobile cu destinație nerezidențială), spații ce nu beneficiază de locuri de parcare în interiorul parcelei/zonei, vor putea solicita plata tarifului de parcare în baza unui unic abonament/contract pentru fiecare persoană juridică sau fizică autorizată. Abonamentul nu include rezervarea unui loc de parcare dedicat și se supune condițiilor stabilite la punctul 1.

(3) Parcările cu regim mixt de pe domeniul public al Municipiului Piatra - Neamț pot fi utilizate doar pentru parcare a autovehiculelor a căror masă totală maximă autorizată este de până la 3,5 tone și nu depășesc 5m de lungime.

(4) Încasarea tarifelor se efectuează de către **administratorul/operatorul de parcare** desemnat prin:  
- intermediul aparatelor denumite „distribuitoare de tichete de parcare/parcometre” cu taxarea/autotaxarea utilizatorilor vehiculelor, punctul/punctele de încasare fiind în locațiile parcărilor și/sau la sediul operatorului de parcare, acestea oferind posibilitatea utilizatorului/utilizatorilor plăților cu numerar(monedă și bancnotă), cu cardul, cu telefonul;

- intermediul telefoniei mobile cu aplicația de plată prin SMS.

(5) Plata tarifului se efectuează de către utilizatorul vehiculului, la începutul perioadei de timp pentru care a optat ca vehiculul să staționeze în parcare publică cu plata;

(6) Utilizatorul vehiculului va expune tichetul sau abonamentul de parcare, pe bordul vehiculului (în interior) în mod vizibil din exterior, astfel încât să poată fi citite (verificate) informațiile înscrise pe acestea;

(7) Abonamentul de parcare este valabil numai dacă este eliberat de către **administratorul/operatorul** desemnat al parcării publice cu plata și numai pentru vehiculul al cărui număr de înmatriculare este înscris pe respectivul abonament.

(8) Tichetele sau abonamentele de parcare care sunt valabile pot face dovada plății tarifului de parcare, doar în cazul în care sunt expuse pe bordul vehiculului (la interior) în mod vizibil din exterior, astfel încât să poată fi citite (verificate) informațiile înscrise pe acestea;

(9) Efectuarea plății prin intermediul telefoniei mobile cu utilizarea aplicației de plata prin SMS, poate fi verificată de către **administratorul/ operatorul de parcare** prin accesarea acestei aplicații și verificarea numărului de înmatriculare al vehiculelor;

(10) Tichetele și abonamentele de parcare sunt valabile în limita intervalului de timp preplătit, în toate parcările publice de pe domeniul public și privat al Municipiului Piatra - Neamț cu plata din Municipiul Piatra - Neamț ce se afla în administrarea aceluiași operator;

(11) Locurile de parcare semnalizate și marcate corespunzător, rezervate parcării autovehiculelor persoanelor cu handicap, vor fi utilizate în exclusivitate de către persoanele care dovedesc cu acte încadrarea într-o grupă de handicap și care au afișat la vedere pe bordul autovehiculului cardul-legitimăție pentru atestarea acestui drept;

(12) În parcările publice de pe domeniul public și privat al Municipiului Piatra - Neamț cu regim mixt de pe domeniul public al Municipiului Piatra - Neamț, vehiculele vor fi așezate unul lângă altul, în limita locurilor libere existente, cu respectarea indicatoarelor și/sau marcajelor de ghidare, a zonelor hașurate, a căilor de rulare, a căilor de acces în și din parcare, etc;

(13) La parcare autovehiculelor utilizatorilor acestora li se recomandă să nu-și lase bunuri de valoare în autovehicule, iar dacă le lasă, au obligația să își asigure bunurile lăsate în interiorul autovehiculului prin închiderea ușilor, capotelor motor și portbagajului, a geamurilor, trapei, bușonului rezervor etc., operatorul de parcare nerăspunzând în niciun fel pentru securitatea acestora;

(14) Utilizatorii autovehiculelor și ceilalți ocupanți ai acestora vor menține curățenia în locurile de parcare și nu vor depozita niciun fel de materiale în parcările publice de pe domeniul public și privat al Municipiului Piatra - Neamț cu plată, resturile și deșeurile fiind aruncate în coșurile de gunoier instalate;

(15) Utilizatorii autovehiculelor și ceilalți ocupanți ai acestora sunt obligați să respecte normele PSI (prevenirea și stingerea incendiilor) specifice, aceștia fiind direct răspunzători pentru eventualele prejudicii cauzate;

(16) Utilizatorii autovehiculelor și ceilalți ocupanți ai acestora sunt obligați să nu întreprindă nimic de natura a genera perturbarea ordinii publice, pagube sau inconveniente, atât parcării cât și utilizatorilor acesteia;

(17) Eventualele avarii produse atât autovehiculelor proprii cât și altor autovehicule sau componente ale parcării pe timpul utilizării acestora vor fi suportate de persoanele vinovate, cu excluderea răspunderii operatorului de parcare;

(18) Prevederile prezentului Regulament se aplică și vehiculelor destinate aprovizionării, transportului de marfă, precum și serviciului de taximetrie;

(19) Vor fi scutite de plata tarifului de parcare, dacă sunt în timpul unei acțiuni de intervenție sau în misiuni care au caracter urgent:

-Autovehiculele aparținând unităților de Poliție, Pompieri, Jandarmerie, Poliție de Frontiera, ANAF, Serviciul de Ambulanță sau Medicină Legală, Protecției Civile, Ministerului Apărării Naționale, Unităților speciale ale Serviciului Român de Informații și ale Serviciului de Protecție și Pază, Administrație Națională a Penitenciarelor din cadrul Ministerului Justiției, Poliției Locale, Primăriei Municipiului Piatra - Neamț precum și autovehiculele de serviciu ale procurorilor din Ministerul Public, cele destinate intervențiilor la avariile drumurilor, rețelelor tehnico-edilitare și care aparțin administratorilor acestor rețele sau cele care desfășoară lucrări de reparații/modernizare, cele destinate tractării autovehiculelor/vehiculelor avariate, abandonate sau staționate neregulamentar, cele aparținând societăților de salubritate și întreținere zone verzi care desfășoară activități specifice.

**Art.96.** (1) Administratorul/Operatorul de servicii de parcare poate introduce, dacă este necesar, abonamente zilnice, lunare, trimestriale sau anuale valabile pentru parcările publice de pe domeniul public și privat al Municipiului Piatra - Neamț cu regim mixt pe care le administrează.

(2) Tarifele pentru abonamente vor fi propuse de către administrator/operator, nu vor depăși tarifele orare cumulate și vor fi aprobate prin Hotărâri ale Consiliului Local al Municipiului Piatra - Neamț.

(3) Abonamentele vor avea tarife diferențiate pentru persoane fizice și persoane juridice.

(4) Tarifele, reducerile și gratuitățile se propun anual de către administratorul/operatorul de parcare și se supun aprobării Consiliului Local al Municipiului Piatra - Neamț.

În parcările cu regim mixt se va atribui câte un loc de parcare pentru fiecare apartament, cu excepția situațiilor în care același utilizator deține în același imobil mai multe apartamente în limita locurilor disponibile.

**Art.97.** (1) Locurile de parcare din parcările cu regim mixt vor fi atribuite numai după amenajarea, semnalizarea verticală și orizontală și numerotarea acestora de către administratorul/operatorul parcării.

(2) Regula generală de atribuire a parcărilor libere constă în atribuirea a câte unui loc de parcare pentru fiecare adresă de domiciliu/reședință/ sediu social sau punct de lucru, astfel:

- la tariful de bază stabilit prin hotărârea Consiliului Local al Municipiului Piatra - Neamț privind stabilirea nivelurilor impozitelor și taxelor locale, în cazul în care numărul de solicitări este mai mic decât numărul de locuri de parcare amenajate;

-la tariful licitat, în cazul în care numărul de solicitări este mai mare decât numărul de locuri de parcare amenajate.

**Art.98** Dispozițiile privind obținerea un loc de parcare, modalitatea de atribuire, facilități fiscale, obligațiile/drepturile deținătorilor/utilizatorilor, obligațiile/drepturile administratorilor/operatorilor de servicii de parcare din cadrul serviciului de administrare, întreținere și exploatare a locurilor de parcare cu regim mixt se aplică în mod corespunzător conform prevederilor Capitolului IV din prezentul regulament.

**Art.99.** Parcările publice de pe domeniul public și privat al Municipiului Piatra - Neamț cu regim mixt vor fi periodic monitorizate de către reprezentanți ai administratorului/operatorului de parcare care vor purta un echipament distinct și ecuson și vor avea următoarele sarcini și atribuții:

1) Verificarea stării părții carosabile, a bordurilor, a marcajelor, a indicatoarelor și panourilor adiționale din parcările administrate;

- 2) Verificarea stării spațiului de parcare în ceea ce privește salubritatea și deszăpezirea acestuia;
- 3) Verificarea distribuitorilor de tichete de parcare și buna funcționare a acestora;
- 4) Luarea măsurilor necesare pentru întreținerea în bune condiții a acestor spații de parcare și a distribuitorilor de tichete de parcare;
- 5) Verificarea modului de parcare a vehiculelor (respectarea efectuării plății tarifelor, expunerea tichetelor sau abonamentelor de parcare și a respectării intervalului orar preplătit, respectarea marcajelor, respectarea rezervării locurilor pentru persoanele cu handicap) și luarea măsurilor corespunzătoare în cazul în care există deficiențe sau abateri (măsura tehnico-administrativă blocare roată vehicul, sancționare utilizator vehicul).

6) Îndrumarea cetățenilor și rezolvarea solicitărilor îndreptățite adresate de către aceștia.

**Art. 100. Verificarea plății tarifelor** este efectuată de către reprezentanți ai **administratorului /operatorului de servicii de parcare** prin verificarea vizuală și constatarea următoarelor:

(1) Expunerea/neexpunerea tichetelor sau abonamentelor de parcare pe bordul vehiculelor, în mod vizibil din exterior, astfel încât să poată fi citite (verificate) informațiile înscrise pe acestea;

(2) Corespunderea numărului de înmatriculare înscris pe abonamentul de parcare cu numărul de înmatriculare al vehiculului pe bordul căruia este afișat abonamentul de parcare;

(3) Valabilitatea tichetelor sau abonamentelor de parcare la data, ora și minutul la care se efectuează verificarea acestora (încadrarea în intervalul de timp preplătit);

(4) Efectuarea/neefectuarea plății tarifelor prin intermediul telefoniei mobile cu utilizarea aplicației de plată prin SMS pentru numărul de înmatriculare a autovehiculului respectiv și încadrarea în intervalul de timp preplătit.

**Art.101. Intrarea în parcările publice de pe domeniul public și privat al Municipiului Piatra - Neamț** cu regim mixt și utilizarea acestora pentru staționarea/parcarea vehiculelor reprezintă acordul tacit al utilizatorului vehiculului privind aplicarea dispozițiilor prezentului Regulament, inclusiv a prevederilor referitoare la blocare și/sau deblocare, precum și cu privire la aplicarea tarifelor aferente.

**Art.102. (1) Încasarea tarifelor** se efectuează de către **administratorul/operatorul de servicii de parcare** sau de către aparate denumite „distribuitor de tichete de parcare”/”parcometre” prin autotaxarea utilizatorilor vehiculelor la începutul perioadei de utilizare a parcării cu regim mixt pentru staționarea vehiculelor, punctul/punctele de încasare fiind în locațiile parcărilor și/sau la sediul operatorului de parcare;

(2) Plata tarifelor (orar/zilnic) poate fi efectuată și prin intermediul telefoniei mobile prin utilizarea Aplicației de plată prin SMS, aceasta plată fiind necesar a fi efectuată la începutul perioadei de utilizare a locurilor de parcare cu regim mixt;

(3) Efectuarea plății tarifelor prin intermediul telefoniei mobile cu utilizarea aplicației de plată prin SMS poate fi verificată de **operatorul de parcare** prin accesarea acestei aplicații și verificarea după numărul de înmatriculare a autovehiculelor;

(4) Abonamentele de parcare sunt valabile numai dacă sunt eliberate de către **administratorul/operatorul de parcare** desemnat și numai pentru vehiculul al cărui număr de înmatriculare este înscris pe acestea.

**Art.103. Utilizatorii parcărilor publice cu regim mixt** de pe domeniul public al Municipiului Piatra - Neamț, pentru staționarea vehiculelor în aceste parcări, sunt obligați să respecte următoarele:

(1) Să opteze pentru unul din tarifele stabilite pentru utilizarea locurilor de parcare cu regim mixt (orar, zilnic, lunar, anual) și să plătească tariful la începutul perioadei de utilizare a locurilor de parcare cu plată pentru staționarea vehiculului;

(2) Să expună tichetul sau abonamentul de parcare valabil pe bordul vehiculului (la interior), vizibil din exterior, astfel încât să poată fi citite (verificate) informațiile înscrise pe acestea, pentru a se face dovada plății tarifului de parcare;

(3) Să nu depășească intervalul de timp preplătit pentru utilizarea locurilor de parcare cu plată;

(4) Să utilizeze parcările cu regim mixt în limita locurilor libere existente, așezând vehiculele unul lângă altul, cu respectarea indicatoarelor și/sau marcajelor de ghidare, a zonelor hașurate, a căilor de rulare, a căilor de acces în și din parcare, etc., fără a afecta dreptul la parcare al celorlalți utilizatori ai parcării;

(5) Să nu utilizeze tichete sau abonamente de parcare contrafăcute sau care au înscris pe acestea un alt număr de înmatriculare decât cel al vehiculului folosit;

(6) Să nu utilizeze locurile de parcare rezervate parcării autovehiculelor persoanelor cu handicap dacă nu dovedesc cu documente încadrarea într-o grupă de handicap și nu au afișat la vedere pe bordul



autovehiculului cardul-legitimatie pentru atestarea acestui drept, card-legitimatie ce este emis de autoritățile teritoriale competente;

(7) Să nu utilizeze parcările cu regim mixt de pe domeniul public al Municipiului Piatra - Neamț pentru parcare a vehiculelor a căror masă maximă autorizată este de peste 3,5 tone;

(8) Este interzisă folosirea de către utilizatori a oricăror dispozitive neautorizate sau a altor mijloace care îngreșesc accesul în locurile de parcare, indiferent de categoria din care face parte.

**Art.104. Încălcarea prevederilor Art. 103 alin. (1) — (8), constituie contravenție și se sancționează cu amendă de la 200 la 1.500 lei sau Avertisment.**

**Art.105. (1) Constatarea săvârșirii contravenției, și aplicarea sancțiunilor prevăzute de Art.103 alin.(1)-(3),(5) al prezentului Regulament se realizează de către reprezentanții administratorului/operatorului de parcare, împuterniciți în acest sens prin dispoziția Primarului Municipiului Piatra - Neamț, denumiți în continuare agenți constatați, care pot aplica și măsura blocării roții autovehiculului.**

**(2) Constatarea săvârșirii contravenției, și aplicarea sancțiunilor prevăzute de Art.103 alin.(4),(6),(7) și (8) al prezentului Regulament se realizează de către polițiștii locali din cadrul Poliției locale Piatra - Neamț potrivit competenței.**

**Art.106. Agentul constatare va încheia un proces-verbal de constatare și sancționare a contravenției care se va înmâna sau, după caz, se va comunica în copie utilizatorului vehiculului. Încheierea și comunicarea procesului-verbal se vor efectua în conformitate cu prevederile OG nr. 2/2002, de către agentul constatare.**

**Art. 107.** Prevederile prezentului capitol se completează cu prevederile O.G. nr.2/2001 privind regimul juridic al contravențiilor, aprobată prin Legea nr.180/2002, cu modificările și completările ulterioare.

### **3. PARCĂRILE PUBLICE DE PE DOMENIUL PUBLIC ȘI PRIVAT AL MUNICIPIULUI PIATRA - NEAMȚ UTILIZATE DE INSTITUȚII PUBLICE-Anexa 20**

**Art.108.** Solicitățile pentru atribuirea de astfel de locuri de parcare se depun la administratorul /operatorul servicii de parcare de pe raza Municipiului Piatra - Neamț, care după verificare le va supune analizei Comisiei de Circulație Rutieră, respectiv Comisiei Tehnice de Circulație din cadrul Poliției Municipiului Piatra - Neamț pentru avizarea organizării și încadrarea în categorie.

**Art.109. (1) După emiterea avizului de încadrare emis de Comisia Tehnică de Circulație a Poliției și adoptarea unei Hotărâri de Consiliu Local privind transmiterea în folosință cu plată a parcării către instituția solicitantă, compartimentul de specialitate al administratorului/operatorului de servicii de parcare va realiza semnalizarea rutieră a parcării.**

Hotărârea își păstrează aplicabilitatea pe perioada de valabilitate a avizului Comisiei Tehnice de Circulație a Poliției Rutiere.

**Art.110. Administratorul/operatorul servicii de parcare va asigura, prin prevederile legale corespunzătoare semnalizarea rutieră verticală și orizontală a parcărilor publice utilizate de instituțiile publice, în conformitate cu avizul Comisiei Tehnice de Circulație a Poliției Rutiere.**

**Art.111.** Instituțiile publice utilizatoare de parcări publice de pe domeniul public și privat al Municipiului Piatra - Neamț în temeiul prezentului Regulament au următoarele obligații:

- să respecte semnalizarea verticală și orizontală a parcărilor;
- să păstreze curățenia în parcări;
- să nu întreprindă nici o acțiune cu scopul de a obține venituri de la alți utilizatori ca urmare a folosirii locurilor de parcare alocate;
- să asigure eliberarea necondiționată a locurilor de parcare în situația necesității efectuării unor lucrări edilitare care impun ocuparea temporară a acestora sau dacă spațiului respectiv i s-a atribuit altă destinație;
- să prezinte necondiționat persoanelor împuternicite să efectueze controlul asupra parcărilor de utilitate publică toate documentele referitoare la acestea.

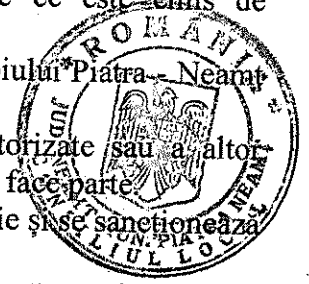

#### 4. PARCĂRILE PUBLICE DE PE DOMENIUL PUBLIC ȘI PRIVAT AL MUNICIPIULUI PIATRA - NEAMȚ CU INTERVAL ORAR REDUS-Anexa 19

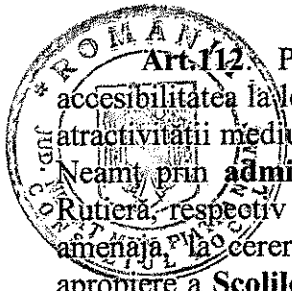

**Art.112.** Pentru asigurarea fluidizării circulației rutiere și siguranța circulației pietonale, accesibilitatea la locuri de parcare pentru autovehicule, eliberarea domeniului public, creșterea calității și atractivității mediului urban și a proiectării urbane în beneficiul cetățenilor, Primăria Municipiului Piatra - Neamț prin **administratorul /operatorul de servicii de parcare**, cu avizele Comisiei de Circulație Rutieră, respectiv al Comisiei Tehnice de Circulație din cadrul Poliției Municipiului Piatra - Neamț va amenaja, la cerere, în urma stabilirii oportunității în funcție de amplasamentul zonal din imediata apropiere a **Școlilor Generale, Liceelor, Grădinițelor, Creșelor** aflate pe domeniul public și privat al Municipiului Piatra - Neamț parcări publice de pe domeniul public și privat al Municipiului Piatra - Neamț cu interval orar redus conform **Anexei 19**

**Art.113.** Utilizatorii parcărilor publice cu interval orar redus au următoarele obligații:

- să folosească strict locurile semnalizate corespunzător parcărilor publice cu interval orar redus;
- să respecte cu strictețe intervalul orar stabilit prin Hotărâre de Consiliu Local al Municipiului Piatra - Neamț în care se pot folosi/utiliza parcărilor publice de pe domeniul public și privat al Municipiului Piatra - Neamț cu interval orar redus;
- să elibereze imediat parcare publică cu interval orar redus pentru a facilita accesul pentru celelalte persoane care doresc utilizarea acestor parcări și pentru asigurarea fluidizării circulației rutiere și siguranța circulației pietonale.

**Art.114.** Nerespectarea prevederilor **Art. 103** poate atrage după sine aplicarea de contravenții și sancțiuni conform prezentului Regulament.

**Art.115.** Sesizările și reclamațiile cu privire la nerespectarea prevederilor prezentului Regulament se transmit în funcție de competență, Departamentului Administrare Parcări din cadrul Primăriei Municipiului Piatra - Neamț, Conducerii **administratorului/operatorului de servicii de parcare**, Poliției Locale a Municipiului Piatra - Neamț.

#### CAP. 5. STAȚIILE DE REÎNCĂRCARE PENTRU VEHICULELE ELECTRICE ÎN MUNICIPIUL PIATRA NEAMȚ

**Art.116** Utilizatorii stațiilor de reîncărcare au următoarele obligații:

- să folosească strict amplasamentul/parcarea pentru reîncărcare / realimentare cu energie electrică;
- să nu blocheze în niciun fel accesul în/din stațiile de reîncărcare;
- să respecte marcajul și semnalizările spațiului de parcare din stațiile de reîncărcare ;
- să nu execute lucrări de reparații auto în locurile de parcare aferente stațiilor de reîncărcare și să nu-l folosească pentru depozitare;

**Art.117** Obligațiile administratorului/operatorului de servicii pentru parcarile din stațiile de reîncărcare:

- Verificarea modului de parcare a autovehiculelor și utilizarea/scopul parcărilor publice ;
- Verificarea stării marcajelor și a indicatoarelor;

#### CAPITOLUL VI-Finanțarea serviciului public de administrare a parcărilor. Asigurare de facilități/gratuități

**Art. 118 (1)** Finanțarea cheltuielilor curente de funcționare și exploatare ale serviciilor de administrare a parcărilor publice, de reședință, cu regim mixt de pe domeniul public și privat al Municipiului Piatra - Neamț se asigură din bugetele de venituri și cheltuieli ale **operatorului/administratorului de servicii de parcare** căruia i-a fost delegată gestiunea, iar finanțarea activităților de natură instituțional – administrativă, respectiv cheltuielile rezultate din facilitățile/gratuitățile la care municipiul Piatra - Neamț este obligat prin legi speciale, se face prin alocații bugetare din bugetul local.

(2) Contravaloarea serviciilor prestate (marcaje/semnalistică/impozit pe teren) pentru asigurarea facilităților/gratuităților aferente se achită lunar în baza unui deviz de lucrări aprobat de UAT Municipiul Piatra Neamț și după emiterea facturilor de către concesionar .

(3) Cheltuielile curente pentru asigurarea funcționării propriu-zise a serviciilor de administrare a parcărilor publice, de reședință, cu regim mixt de pe domeniul public și privat al Municipiului Piatra -

Neamț se asigură prin încasarea de la utilizatori, pe baza tarifelor, reprezentând contravaloarea serviciilor furnizate/prestate sau prin alocații bugetare, cu respectarea următoarelor condiții:

- a) protejarea autonomiei financiare a operatorilor;
- b) reflectarea costului efectiv al furnizării/prestării serviciilor în structura și nivelul tarifelor, practicate;
- c) ajustarea periodică a tarifelor și reflectarea corespunzătoare în nivelul acestora a influențelor generate de cheltuielile de amenajare, întreținere și exploatare a parcarilor de reședință;
- d) recuperarea integrală a cheltuielilor prin tarife, sau din alocații bugetare acordate în baza unor legi speciale;
- e) acoperirea prin tarife sau alocații bugetare a cheltuielilor curente de funcționare și exploatare a serviciilor și a facilităților/gratuităților acordate beneficiarilor prin legi speciale.

**Art.119.** Finanțarea cheltuielilor pentru realizarea de investiții aferente serviciului public de administrare a parcarilor de reședință se asigură din următoarele surse:

- a) fonduri proprii ale operatorului și/sau fonduri de la bugetul local, în conformitate cu obligațiile asumate prin actele juridice pe baza cărora este organizată și se desfășoară gestiunea serviciilor;
- b) credite bancare, ce pot fi garantate de unitatea administrativ-teritorială, de acordarea de garanții bancare;
- c) fonduri speciale constituite pe baza unor taxe speciale, instituite la nivelul autorității administrației publice locale, potrivit legii;
- d) fonduri transferate de la bugetul local;
- e) alte surse, constituite potrivit legii.

## CAP. VII. DISPOZIȚII FINALE

**Art.120.** Prevederile prezentului Regulament se completează cu dispozițiile O.G.nr.71/2002 privind organizarea și funcționarea serviciilor publice de administrare a domeniului public și privat de interes local, cu modificările și completările ulterioare, ale O.U.G. nr. 195/2002 privind circulația pe drumurile publice, H.G. nr. 1391/2006 pentru aprobarea Regulamentului de aplicare a Ordonanței de Urgență a Guvernului României nr. 195/2002 privind circulația pe drumurile publice, O.G. nr. 21/2002 privind gospodărirea localităților urbane și rurale, ale H.G. nr.827/2018 privind blocarea autovehiculelor sau remorcilor staționate neregulamentar pe drumurile publice, cu modificările și completările ulterioare, ale Legii nr.155/2010 - Legea poliției locale, ale O.U.G. nr.57/2019 privind Codul Administrativ, ale prevederilor O.G.nr. 43/1997 privind regimul drumurilor, cu modificările și completările ulterioare, ale prevederilor Legii nr. 203/2018 privind măsuri de eficientizare a achitării amenzilor contravenționale, modificată și completată, ale Legii nr. 448/2006 privind protecția și promovarea drepturilor persoanelor cu handicap, ale Legii nr. 421/2002 privind regimul juridic al vehiculelor fără stăpân sau abandonate pe terenuri aparținând domeniului public sau privat al statului ori al unităților administrativ-teritoriale și H.G. nr. 153/2003 pentru aprobarea Normelor metodologice de aplicare a Legii nr. 421/2002 privind regimul juridic al vehiculelor fără stăpân sau abandonate pe terenuri aparținând domeniului public sau privat al statului ori al unităților administrativ-teritoriale, ale O.G. nr. 2/2001 privind regimul juridic al contravențiilor, precum și cu orice alte prevederi legale incidente.

**Art.121.** Prevederile prezentului Regulament vor putea fi actualizate prin Hotărâri ale Consiliului Local al Municipiului Piatra - Neamț.

**Art.122.** Primăria Municipiului Piatra - Neamț împreună cu operatorul/administratorul de servicii de parcare au obligația de a aduce la cunoștința opiniei publice, prin orice modalitate, prevederile prezentului Regulament.

Direcția Patrimoniu,  
Director executiv  
Irina-Maria Știrbu



Întocmit,  
Șef BACTP  
Florin Pașcu

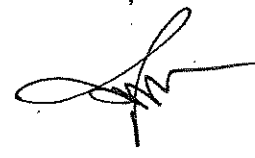



**Anexa 1-** Sectoarele A, B, C, D - Parcările publice de pe domeniul public și privat al Municipiului Piatra - Neamț cu plată orară din zona centrală.

**Anexa 2-** Sectorul E- Parcările publice de pe domeniul public și privat al Municipiului Piatra - Neamț cu regim mixt(plată orară/de reședință).

**Anexa 3-** Sector F- Parcările publice de pe domeniul public și privat al Municipiului Piatra - Neamț de reședință.

**Anexa 4 -** Marcaje speciale, indicatoare și panouri informative.

**Anexa 5 -** Normativ pentru proiectarea și execuția parcajelor pentru autoturisme, indicativ NP 24-97, din 28.11.1997,cu modificările și completările ulterioare ;

**Anexa 6 -** Cererea pentru amenajarea unor spații noi de parcare;

**Anexa 7-** Cerere pentru schimb de locuri între doi titulari de contract de utilizare prestări servicii loc de parcare.

**Anexa 8-** Cereri pentru atribuirea locurilor de parcare de reședință pentru persoane fizice/persoane juridice.

**Anexa 9 -** Comisia de atribuire a locurilor de parcare de reședință.

**Anexa 10 -** Proces verbal de participare la licitație pentru atribuirea locurilor de parcare de reședință.

**Anexa 11-** Contract de utilizare prestări servicii prestabilit loc de parcare de reședință.

**Anexa 12 -** Contract de utilizare prestări servicii prestabilit loc de parcare cu plată.

**Anexa 13 -** Contract de utilizare prestări servicii prestabilit loc de parcare în regim mixt.

**Anexa 14-** Tarifele percepute în cadrul serviciului de administrare, întreținere și exploatare a locurilor de parcare de reședință de pe raza Municipiului Piatra - Neamț.

**Anexa 15-** Proces verbal de constatare, blocare/deblocare a roților al autovehiculelor pe parcările de reședință/spații verzi/trotuare/căi de acces.

**Anexa 16-** Procesul verbal de constatare, blocare/deblocare al autovehiculelor pe parcările cu plată orară/ parcări institutii publice/ trotuare/ spații verzi/ carosabil.

**Anexa 17-** Tarifele percepute în parcările publice de pe domeniul public și privat al Municipiului Piatra - Neamț cu plată orară.

**Anexa 18-**Tarifele percepute în cadrul serviciului de administrare, întreținere și exploatare a locurilor de parcare cu regim mixt de pe raza Municipiului Piatra - Neamț.

**Anexa 19-** Parcările publice de pe domeniul public și privat al Municipiului Piatra - Neamț cu interval orar redus de pe domeniul public și privat al Municipiului Piatra - Neamț.

**Anexa 20-** Parcările publice de pe domeniul public și privat al Municipiului Piatra - Neamț utilizate de instituții publice.

**Anexa 21-**Model cerere asociație de proprietari/locatari.

**Anexa 22-**Model declaratie de consimțământ/acord obținere informații DGTI Piatra - Neamț.

**Anexa 23** Normativ privind adaptarea clădirilor civile și spațiului urban la nevoile individuale ale persoanelor cu handicap, indicativ NP 051-2012- Revizuire NP 051/200







Nr. crt.	Strada, piața, aleea	Repere pentru identificare	Sector	Nr. aparat
1.	Bld. Republicii	Față Gară- Hotel Lido	aparate / A	21
2.	Bld. Republicii	Magazin Mavex - Telegondolă	aparate / A	50
3.	Baltagului	Piața Centrală- Dolinex	aparate / C	106
4.	Baltagului	Ambia Mobila	aparate / B	23
5.	Orhei	Scări Spital	aparate / A	16
6.	Piața M. Kogalniceanu	Restaurant Noir	aparate / B	39
7.	Bld. Decebal	Spate Petrodava	aparate / A	133
8.	Bld. Republicii	Farmacia Ardealul- BRD	aparate / C	15
9.	Str. Alexandru cel Bun	Față Prefectură – Hogas – ISU	aparate / B	63
10.	Str. Postei	Judecătoria Piatra - Neamț	aparate / B	21
11.	Piața Ștefan cel Mare	Parcul Central- Altex	aparate / B	Reorganizate provizoriu 44
12.	Piața Ștefan cel Mare	Față – magazin Unic	aparate / A	Amulate provizoriu 26
13.	Ștrandul Municipal	Zona Ștrandului	apaate / D	26
14.	Str. Ștefan cel Mare	Parcarea subterană	aparate/ A	52
15.	Str. Mihai Eminescu	Casa Vorel/ Muzeu	aparate/A	18
16.	P-ța 22 Decembrie	Agenția de mediu/ City Spa	aparate/B	76
17.	Bd. Decebal	Onym-Aleho-față Temple Club	aparate/B	60
18.	Str. Mihai Viteazu	Orion	aparate/B	23
19.	Str. Petru Rares	Micromedica	aparate/B	42
20.	Str. Calistrat Hogas	Casa de pensii-Casa memorială Calistrat Hogas	aparate/B	70
21.	Str. Cuejdi	sediul Eon- alveolă mall Forum Center- str. Rodnei	aparate/C	în curs de reamenajare 93
22.	Piața Centrală	Mall Forum Center	aparate/C	63
23.	Piața Centrală	parcare stanga str. Baltagului	aparate/C	74
24.	Teren str.Digului	3724 mp pentru amenajare parcări	aparate/C	în curs de amenajare



	<i>Strada, piața, aleea</i>	<i>Repere pentru identificare</i>	<i>Sector</i>	<i>Nr. aparat</i>	<i>Nr. locuri</i>
	<i>Str. M. Eminescu</i>	<i>Mag. Agricola – Pod Căprioara</i>			54
6.	<i>Str. Privighetorii</i>	<i>SystemPro-Liceul de Chimie</i>			223
7.	<i>Bd. Decebal</i>	<i>Spate bloc. I4</i>			180



## Anexa 3.

Nr. Crt.	Zona	Cod Parcare	Total locuri
1.	1 MAI	FERMELOR BL.F5	3
2.	1 MAI	GR. DASCALESCU, CLADIRE DECORLUX	11
3.	1 MAI	GR. DASCALESCU - MUZEELOR NR.11 -AUTOGA	29
4.	1 MAI	GR. DASCALESCU T1(15)	20
5.	1 MAI	GR. DASCALESCU T1 LATERAL	35
6.	1 MAI	GR. DASCALESCU T1-T2- T3(CAROSABIL)	47
7.	1 MAI	GR. DASCALESCU T1-T8	45
8.	1 MAI	GR. DASCALESCU T2	64
9.	1 MAI	GR. DASCALESCU T2-T7	22
10.	1 MAI	GR. DASCALESCU T3	43
11.	1 MAI	GR. DASCALESCU T3 (INTRARE)	11
12.	1 MAI	GR. DASCALESCU T3-T5	32
13.	1 MAI	GR. DASCALESCU T7	10
14.	1 MAI	IULIAN ANTONESCU T11	37
15.	1 MAI	IULIAN ANTONESCU T11(INTERIOR)	17
16.	1 MAI	IULIAN ANTONESCU T13-T14	47
17.	1 MAI	IULIAN ANTONESCU T13-T20	17
18.	1 MAI	IULIAN ANTONESCU T15-T20 (INTERIOR)	40
19.	1 MAI	IULIAN ANTONESCU TR. 1	37
20.	1 MAI	IULIAN ANTONESCU TR. 2	31
21.	1 MAI	IULIAN ANTONESCU TR. 3	17
22.	1 MAI	MUZEELOR BL.T16 SC.A	14
23.	CENTRU	9 MAI A13	23
24.	CENTRU	9 MAI B6-B10-B11	58
25.	CENTRU	9 MAI-BL.B8	17
26.	CENTRU	9 MAI -BL C4	8
27.	CENTRU	AGENTIA MEDIU-SPATE	4
28.	CENTRU	ANA IPATESCU 2A-A4	66
29.	CENTRU	ANA IPATESCU A10-BL.22	45
30.	CENTRU	ANA IPATESCU A11(13)	5
31.	CENTRU	ANA IPATESCU A12-SPATE	24
32.	CENTRU	ANA IPATESCU A14	28
33.	CENTRU	ANA IPATESCU A14 SPATE	42
34.	CENTRU	ANA IPATESCU A6-A7	9
35.	CENTRU	ANA IPATESCU A7-A6-A4-A2	35
36.	CENTRU	ANA IPATESCU A7-A8-CT	26
37.	CENTRU	ANA IPATESCU A8	22
38.	CENTRU	ANA IPATESCU A8-A9	8
39.	CENTRU	ANA IPATESCU A9-A10-BL.13	19
40.	CENTRU	ANA IPATESCU A9-A13 SPATE ALIM	25
41.	CENTRU	ANA IPATESCU (EUROCONFORT)	10
42.	CENTRU	ANA IPATESCU TR. I 1-36	38
43.	CENTRU	ANA IPATESCU TR. II 23-71	57
44.	CENTRU	ANTON VOREL B1-B2	10

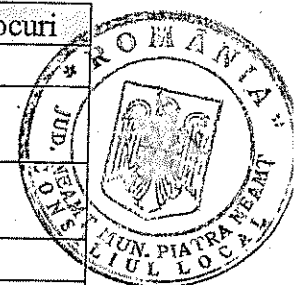



45.	CENTRU	ANTON VOREL B4-B1	21
46.	CENTRU	ANTON VOREL B4-B5	45
47.	CENTRU	ANTON VOREL B9-B4	4
48.	CENTRU	A..RUSSO BL E2-E5	14
49.	CENTRU	A.RUSSO FATA-IRE BL.E2	45
50.	CENTRU	CAISILOR 10-12	10
51.	CENTRU	CAISILOR 14(SPATE ALEX GOLD)	16
52.	CENTRU	CAISILOR 20	3
53.	CENTRU	CEC INTERIOR -8 MARTIE	12
54.	CENTRU	CEC - OZANA	23
55.	CENTRU	COMPLEX AURORA	50
56.	CENTRU	COMPLEX AURORA B12-P.RARES C1	8
57.	CENTRU	COSTACHE NEGRI (CAROSABIL)	48
58.	CENTRU	COSTACHE NEGRI D1-D4	11
59.	CENTRU	COSTACHE NEGRI D6	5
60.	CENTRU	COSTACHE NEGRI D6-D7 SPATE	20
61.	CENTRU	COSTACHE NEGRI D7-CEC	29
62.	CENTRU	COSTACHE NEGRI D8-RODNEI	19
63.	CENTRU	CUEJDI 2	4
64.	CENTRU	CUIEJDI D9(VIP)	26
65.	CENTRU	CUZA VODA	24
66.	CENTRU	CUZA VODA A9-D6-H4	35
67.	CENTRU	CUZA VODA BL.46-DACIA BL.A1	24
68.	CENTRU	CUZA VODA BL.D4, CT24	31
69.	CENTRU	DACIA	20
70.	CENTRU	DACIA 3-4 DSP	9
71.	CENTRU	DACIA 4-5	11
72.	CENTRU	DACIA 5-EUROVOR	8
73.	CENTRU	DACIA A1	16
74.	CENTRU	DACIA A2-PLANTAVOREL	4
75.	CENTRU	DACIA B12	69
76.	CENTRU	DACIA BL.10-13	44
77.	CENTRU	DACIA BL.10-13(TROTUAR)	11
78.	CENTRU	DACIA BL.1-2-3-4-5-GRATARE	44
79.	CENTRU	DACIA BL.13 - 18	85
80.	CENTRU	DACIA BL.13-18(CAROSABIL)	29
81.	CENTRU	DACIA BL 13 -SPATE	24
82.	CENTRU	DACIA BL.15-16-17	32
83.	CENTRU	DACIA BL.18 SPATE	10
84.	CENTRU	DACIA BL.20	33
85.	CENTRU	DACIA BL. 20-FATA	11
86.	CENTRU	DACIA BL.21	4
87.	CENTRU	DACIA BLE1(TURN)-9	60
88.	CENTRU	DACIA EUROCONFORT-BL11 GRATARE	37
89.	CENTRU	DECEBAL 3(E2)-BL. TURN	21
90.	CENTRU	DECEBAL BL10 (UJCM)-BL.18	15
91.	CENTRU	DECEBAL-BL.VIITORULUI	8
92.	CENTRU	DECEBAL C1(31)-SPATE TELEMACH	33
93.	CENTRU	DECEBAL C1(TELEMACH)	14

94.	CENTRU	DECEBAL-CRIDENT	11
95.	CENTRU	DECEBAL D5-H3-B4	70
96.	CENTRU	DECEBAL F1 (SPATE ALEHO)	25
97.	CENTRU	DECEBAL H1-SPATE ONYM	18
98.	CENTRU	DECEBAL I2-I3	41
99.	CENTRU	DECEBAL P+10-SPATE	24
100.	CENTRU	DECEBAL-SPATE MUZEUL DE ISTORIE	52
101.	CENTRU	DURAU LUI CAROSABIL	52
102.	CENTRU	DURAU LUI NR.20A	7
103.	CENTRU	G. COSBUC BL.A10-A11	23
104.	CENTRU	G. COSBUC BL.A2-A3	25
105.	CENTRU	G. COSBUC BL.A6-A12	54
106.	CENTRU	G. COSBUC BL.A6-A4	16
107.	CENTRU	G. COSBUC CAROSABIL	71
108.	CENTRU	G. COSBUC - INTRARE	17
109.	CENTRU	G. COSBUC -INTRARE MARGARETELOR BL A10-1	12
110.	CENTRU	G. COSBUC - PSD	19
111.	CENTRU	LT.DRAGHESCU-APA SERV	14
112.	CENTRU	LT.DRAGHESCU - APA SERV BL.A8	22
113.	CENTRU	LT. DRAGHESCU - C.A.S	35
114.	CENTRU	LT. DRAGHESCU E5-E6	24
115.	CENTRU	LT.DRAGHESCU-HIDROSERV	7
116.	CENTRU	MARGARETELOR 9-10	14
117.	CENTRU	MARGARETELOR 9(17)	11
118.	CENTRU	M. EMINESCU 31-35	23
119.	CENTRU	M. EMINESCU 39-43	10
120.	CENTRU	M. EMINESCU BL. A1	20
121.	CENTRU	M EMINESCU BL.B5-SPATE	28
122.	CENTRU	M. EMINESCU BL. C1	27
123.	CENTRU	M. EMINESCU BL. C1-C2(CARTI DE MUNCA)	9
124.	CENTRU	M. EMINESCU BL. C1 PT163	30
125.	CENTRU	M. EMINESCU BL. C2	11
126.	CENTRU	M. EMINESCU BL. D1	32
127.	CENTRU	M. EMINESCU BL. D10	14
128.	CENTRU	M. EMINESCU BL. D1-D3-D5	69
129.	CENTRU	M. EMINESCU BL. D2-D4-D6	73
130.	CENTRU	M. EMINESCU BL. E1-E2	34
131.	CENTRU	M. EMINESCU BLE3 (SPATE AGRICOLA)	22
132.	CENTRU	M. EMINESCU (CAROSABIL)	24
133.	CENTRU	OBOR O1	16
134.	CENTRU	OBOR O12-O13	16
135.	CENTRU	OBOR O1-O2-O3(CAROSABIL)	28
136.	CENTRU	OBOR O1- P.RARES BL.A4	24
137.	CENTRU	OBOR O2-O3 KAUFFLAND	34
138.	CENTRU	OBOR O2-O7	57
139.	CENTRU	OBOR O8	23

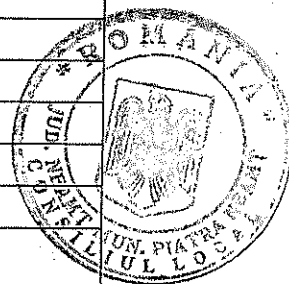



140.	CENTRU	ORHEI BRETEA M.VITEAZU	17
141.	CENTRU	ORHEI -PLATFORMA CUIEJDI	36
142.	CENTRU	ORHEI T1	29
143.	CENTRU	ORHEI T1 (SPATE)	15
144.	CENTRU	ORHEI T2	27
145.	CENTRU	ORHEI T3	12
146.	CENTRU	ORHEI TR.2 BL.V3 (46-64)	19
147.	CENTRU	ORHEI TR.3 BL T3-V3 (65-93)	29
148.	CENTRU	ORHEI V1-V2	41
149.	CENTRU	ORHEI V2	26
150.	CENTRU	ORHEI V3	74
151.	CENTRU	ORHEI V4	18
152.	CENTRU	PAHARNICULUI BL.B3-B4	42
153.	CENTRU	PAHARNICULUI-CRESA	46
154.	CENTRU	PAHARNICULUI-SC ORION	19
155.	CENTRU	PECO PETROM	14
156.	CENTRU	PETRU RARES B7-B8-BL.20	21
157.	CENTRU	PETRU RARES B8(56)-B9(SPATE)	67
158.	CENTRU	PETRU RARES C1, C2, C3, C4	60
159.	CENTRU	PETRU RARES CASA ARMATEI	37
160.	CENTRU	PIATA 22 DECEMBRIE	25
161.	CENTRU	PIATA 22 DECEMBRIE B2-B3	52
162.	CENTRU	PIATA 22 DEC. - SCOALA 3	29
163.	CENTRU	PIATA KOGALNICEANU H4	11
164.	CENTRU	PIATA KOGALNICEANU I2	31
165.	CENTRU	PIATA KOGALNICEANU I3-CAR	18
166.	CENTRU	PIATA KOGALNICEANU I3(SPATE)	29
167.	CENTRU	REPUBLICII CASA DE CULTURA	19
168.	CENTRU	RODNEI	20
169.	CENTRU	RODNEI -GARD POMPIERI	39
170.	CENTRU	SPATE PANORAMIC - BLOC C6	47
171.	CENTRU	STEFAN CEL MARE C1-C2	19
172.	CENTRU	STEFAN CEL MARE C1-LATERAL	10
173.	CENTRU	STEFAN CEL MARE C3	19
174.	CENTRU	STEFAN CEL MARE C4	19
175.	CENTRU	STEFAN CEL MARE C4-C5	55
176.	CENTRU	STEFAN CEL MARE -SPATE ALTEX	15
177.	CENTRU	STR. CODRULUI	6
178.	CENTRU	TRANDAFIRILOR 1-2-3-6	22
179.	CENTRU	VASILE CONTA C1-C2	33
180.	CENTRU	VASILE CONTA O12-O14	2
181.	CENTRU	VASILE CONTA O4	17
182.	CENTRU	VIOLETEI O3-05	39
183.	CENTRU	VIOLETEI O3-O5 SPATE	23
184.	CENTRU	VIORELELOR BL.16-GARAJE	29
185.	CENTRU	VIORELELOR BL.19-CT.1	13
186.	CENTRU	VIORELELOR BL.7	8
187.	DARMANESTI	1 DEC 1918 BL. 13-17	36
188.	DARMANESTI	1 DEC 1918 BL. 14-15-SPATE TOPAZ	49

189.	DARMANESTI	1 DEC 1918 BL.28(U6)-26(G4)	19
190.	DARMANESTI	1 DEC 1918 BL. 35 (TIC-TAC)	11
191.	DARMANESTI	1 DEC 1918 BL. 35 (TIC-TAC) - carosabil	14
192.	DARMANESTI	1 DEC 1918 BL.A1-B1(CASE)	21
193.	DARMANESTI	1 DEC 1918 BL.A2-B6-B8	40
194.	DARMANESTI	1 DEC 1918 BL.B15-B16	19
195.	DARMANESTI	1 DEC 1918 BL.B3-A3- (6 LOCURI)	6
196.	DARMANESTI	1 DEC 1918 BL.B3-BL.25 (5 LOCURI)	5
197.	DARMANESTI	1 DEC 1918 BL.B8-B17	14
198.	DARMANESTI	1 DEC 1918 BL. D4-A10	7
199.	DARMANESTI	1 DEC 1918 BL.E14-SPATE ROMTELECOM	13
200.	DARMANESTI	1 DEC 1918 BL.G1(65)	9
201.	DARMANESTI	1 DEC 1918 BL.G1(66)	43
202.	DARMANESTI	1 DEC 1918 BL.G1-66 (E13)	17
203.	DARMANESTI	1 DEC 1918 BL.G2-G3-U4	52
204.	DARMANESTI	1 DEC 1918 BL.G3	23
205.	DARMANESTI	1 DEC 1918 BL.G4-G5	11
206.	DARMANESTI	1 DEC 1918 BL.G5 (34-36)	52
207.	DARMANESTI	1 DEC 1918 BL.G7-G8 (MACRINA)	22
208.	DARMANESTI	1 DEC 1918 BL.G8(MACRINA)	18
209.	DARMANESTI	1 DEC 1918 BL.U5-U6	14
210.	DARMANESTI	1 DEC 1918 (CAROSABIL) BL.A6-A10	3
211.	DARMANESTI	1 DEC 1918-ROMTELECOM	27
212.	DARMANESTI	1 DEC 1918 + TOPAZ	34
213.	DARMANESTI	1 DECEMBRIE 1918 MAGAZIN PROFI	12
214.	DARMANESTI	APUSULUI BL.C1	9
215.	DARMANESTI	ARMONIEI 46-48-50-51	65
216.	DARMANESTI	ARMONIEI BL. 48	15
217.	DARMANESTI	ARMONIEI BL.51-54-55	29
218.	DARMANESTI	ARMONIEI BL.54-55-56	43
219.	DARMANESTI	ARMONIEI ( CAROSABIL)	14
220.	DARMANESTI	AUOREI B1(1)	45
221.	DARMANESTI	AUOREI B11-B12	9
222.	DARMANESTI	AUOREI B2	19
223.	DARMANESTI	AUOREI B2-B5 (CAROSABIL)	22
224.	DARMANESTI	AUOREI B3-B4	64
225.	DARMANESTI	AUOREI B5-B2-CT37	21
226.	DARMANESTI	AUOREI BL.A5-B11	10
227.	DARMANESTI	AUOREI BL. B3-B8-B7(GARAJE)	42
228.	DARMANESTI	AUOREI(SPITAL VETERINAR)	32
229.	DARMANESTI	CLEMENT POMPILIU(NUFARULUI) 1-2-3-4	65
230.	DARMANESTI	C. MATASE BL. 14-CT	9
231.	DARMANESTI	C. MATASE BL. 14-SPATE	48
232.	DARMANESTI	C. MATASE BL.7-BL.8(GRADINITA 12)	10
233.	DARMANESTI	C. MATASE BL. B6-B12	67
234.	DARMANESTI	C. MATASE TROITA	18

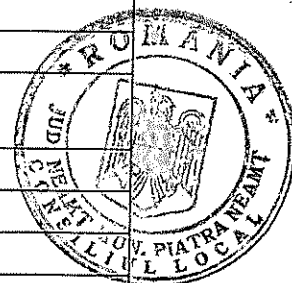

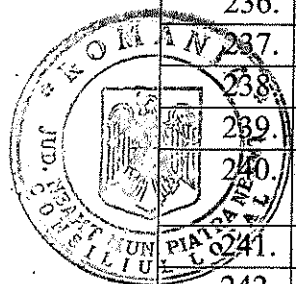

235.	DARMANESTI	DARMANESTI 19-CT33	82
236.	DARMANESTI	DARMANESTI A12(ALVEOLA)	11
237.	DARMANESTI	DARMANESTI A12(CARPATI)	23
238.	DARMANESTI	DARMANESTI A12 -SPATE	10
239.	DARMANESTI	DARMANESTI A7-A6-B9	18
240.	DARMANESTI	DARMANESTI B18-B19-B20 SPATE ORION	46
241.	DARMANESTI	DARMANESTI B9	8
242.	DARMANESTI	DARMANESTI - BISERICA SF. MINA 1	49
243.	DARMANESTI	DARMANESTI-BISERICA SF.MINA 2	18
244.	DARMANESTI	DARMANESTI BL.B1	9
245.	DARMANESTI	DARMANESTI BL.B1(SPATE)	20
246.	DARMANESTI	DARMANESTI BL.B2 - CRESA 5	14
247.	DARMANESTI	DARMANESTI BL. K8 GARSONIERE	22
248.	DARMANESTI	DARMANESTI D4-D5(FOST SPATIU DE JOACA)	6
249.	DARMANESTI	DARMANESTI.K0-K1-K2 (CAROSABIL)	22
250.	DARMANESTI	DARMANESTI K10	113
251.	DARMANESTI	DARMANESTI K10-A10-A9	16
252.	DARMANESTI	DARMANESTI K10 ALEEA LEGATURA	86
253.	DARMANESTI	DARMANESTI K2	15
254.	DARMANESTI	DARMANESTI K4-K5	45
255.	DARMANESTI	DARMANESTI K5-A4	8
256.	DARMANESTI	DARMANESTI K5-K6-54	44
257.	DARMANESTI	DARMANESTI K7-CT.27	36
258.	DARMANESTI	DARMANESTI K7-K8	42
259.	DARMANESTI	DARMANESTI K8-K9	14
260.	DARMANESTI	DARMANESTI -POD (SF. MINA)	9
261.	DARMANESTI	GAROFITEI BL. 27 (B15)	47
262.	DARMANESTI	GAROFITEI BL. B2 (26)	41
263.	DARMANESTI	GAROFITEI -DISPENSAR BL B12-BL.14	7
264.	DARMANESTI	G. GALINESCU 41B(N1)-SPATE CT	18
265.	DARMANESTI	G.GALINESCU-ASE	8
266.	DARMANESTI	G.GALINESCU BL.39B-BLG2	37
267.	DARMANESTI	G.GALINESCU BL.G0-Z2- CT	15
268.	DARMANESTI	G.GALINESCU BL.M1-Z6-Z7	31
269.	DARMANESTI	G. GALINESCU BL.N1-N5	37
270.	DARMANESTI	G. GALINESCU G2	43
271.	DARMANESTI	G.GALINESCU Z2-Z3-Z7	13
272.	DARMANESTI	G.GALINESCU Z3	21
273.	DARMANESTI	G.GALINESCU Z3-Z4-Z5 (43 LOCURI)	43
274.	DARMANESTI	G.GALINESCU Z5-Z6-Z7 (14 LOCURI)	14
275.	DARMANESTI	GRIGORE URECHE BL.G3 -34E	10
276.	DARMANESTI	GRIGORE URECHE BL.G5-G6	17
277.	DARMANESTI	GRIGORE URECHE BL.G7(37C)	7
278.	DARMANESTI	GRIGORE URECHE BL.G9	35
279.	DARMANESTI	GRIGORE URECHE(CAROSABIL)	50

280.	DARMANESTI	M. STAMATIN - M. VITEAZU BL. C5	10
281.	DARMANESTI	M. VITEAZU 1-2	44
282.	DARMANESTI	M. VITEAZU 40(A1) SUS	13
283.	DARMANESTI	M. VITEAZU 4-5	25
284.	DARMANESTI	M. VITEAZU A1 (SPATE AGRICOLA) JOS	11
285.	DARMANESTI	M. VITEAZU A1 SPATE(SPITAL VET)	12
286.	DARMANESTI	M. VITEAZU A3-A4	12
287.	DARMANESTI	M. VITEAZU B24-B25 (STG. CAROSABIL)	21
288.	DARMANESTI	M. VITEAZU BL. C1 INT SPATE	22
289.	DARMANESTI	M. VITEAZU BL. C1 LATERAL (OMV)	26
290.	DARMANESTI	M. VITEAZU BL. C1 SPATE	16
291.	DARMANESTI	M. VITEAZU BL. C2 SPATE	34
292.	DARMANESTI	M. VITEAZU BL. C3 SPATE	38
293.	DARMANESTI	M. VITEAZU BL. C5 SC. C-D-E-F	89
294.	DARMANESTI	M.VITEAZU BL.G10-G11	22
295.	DARMANESTI	M.VITEAZU BL.G11-G12	11
296.	DARMANESTI	M.VITEAZU BL.G12-FATA	3
297.	DARMANESTI	M.VITEAZU C4-C5	99
298.	DARMANESTI	M. VITEAZU C5 (ANL)	38
299.	DARMANESTI	M.VITEAZU -C.MATASE	47
300.	DARMANESTI	M.VITEAZU D05-D03-D02	32
301.	DARMANESTI	M. VITEAZU I3-I4	38
302.	DARMANESTI	M. VITEAZU I4 FATA-T3 SPATE	27
303.	DARMANESTI	M. VITEAZU I4-I3-I2	30
304.	DARMANESTI	M. VITEAZU I4-SC.C	6
305.	DARMANESTI	NEGOIULUI-AUTOSERVICE	17
306.	DARMANESTI	NEGOIULUI D7	26
307.	DARMANESTI	NEGOIULUI E6-D7-B3	36
308.	DARMANESTI	NEGOIULUI E6-E8	18
309.	DARMANESTI	NEGOIULUI E8-K6	8
310.	DARMANESTI	NEGOIULUI K6-RATUC	16
311.	DARMANESTI	N. IORGA BL. 35-51	99
312.	DARMANESTI	N. IORGA BL. 41(A1) CT	13
313.	DARMANESTI	N.IORGA BL. 41(A1) SPATE	10
314.	DARMANESTI	N. IORGA BL. 42	18
315.	DARMANESTI	N. IORGA BL. 43	14
316.	DARMANESTI	N. IORGA BL. 43-49	10
317.	DARMANESTI	N. IORGA BL. 44 (F8)-45-46	23
318.	DARMANESTI	N. IORGA BL. 45	12
319.	DARMANESTI	N. IORGA BL. 49	15
320.	DARMANESTI	N. IORGA BL. 52-53	25
321.	DARMANESTI	N. IORGA BL. 52B-G.GALINESCU N3	21
322.	DARMANESTI	N. IORGA BL. 53B-53C	28
323.	DARMANESTI	N. IORGA BL. 57	7
324.	DARMANESTI	NUFARULUI 10- B13 -FOST CAMIN DE BATRANI	15
325.	DARMANESTI	NUFARULUI A3-A4-B4 TR.2(60-125)	75
326.	DARMANESTI	NUFARULUI B2-B3-B8 N1-A	54



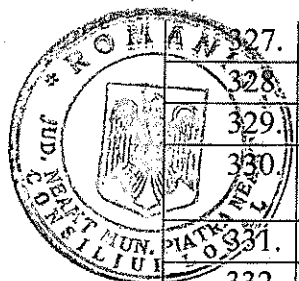

327.	DARMANESTI	NUFARULUI B8-LATERAL	17
328.	DARMANESTI	NUFARULUI B8 LATERAL CASE	13
329.	DARMANESTI	NUFARULUI B9-B13	15
330.	DARMANESTI	NUFARULUI( CLEMENT POMPILIU)- PENSIUNE	40
331.	DARMANESTI	NUFARULUI D04-B4	22
332.	DARMANESTI	NUFARULUI N1-N2-N3	60
333.	DARMANESTI	NUFARULUI N2-N4-CT	19
334.	DARMANESTI	ROZELOR D5-D6-D7	48
335.	DARMANESTI	ROZELOR D5-D6 D7 TR 2	18
336.	DARMANESTI	STAMATIN BL.S1-S2-S3	37
337.	DARMANESTI	STAMATIN CAROSABIL SPATE OMV	37
338.	DARMANESTI	TIPARULUI BL.B1-B2 CT	14
339.	DARMANESTI	TIPARULUI BL.B3	6
340.	DARMANESTI	TIPARULUI BL.C2	18
341.	DARMANESTI	TIPARULUI BL. D2 LATERAL	17
342.	DARMANESTI	TIPARULUI BL. D2 SPATE	11
343.	DARMANESTI	TIPARULUI BL. D3	9
344.	DARMANESTI	TIPARULUI BL. I2-I3	51
345.	DARMANESTI	TIPARULUI CAROSABIL	21
346.	DARMANESTI	TIPARULUI INTRE BL.I1-I2-IREXIM	54
347.	DARMANESTI	TIPARULUI LATERAL LICEU INFORMATICA	33
348.	DARMANESTI	ULMILOR 15-19-20-22 SPATE	52
349.	DARMANESTI	ULMILOR 19 (D9)	9
350.	DARMANESTI	ULMILOR 30-33-45 -SPATE ALIM.86	73
351.	DARMANESTI	ULMILOR 30-ALIMENTARA 86	54
352.	DARMANESTI	ULMILOR 32	14
353.	DARMANESTI	ULMILOR 33	21
354.	DARMANESTI	ULMILOR 34(C18)	34
355.	DARMANESTI	ULMILOR 35	12
356.	DARMANESTI	ULMILOR 36 A	22
357.	DARMANESTI	ULMILOR 36 C	8
358.	DARMANESTI	ULMILOR A0	32
359.	DARMANESTI	ULMILOR A0-CT	4
360.	DARMANESTI	ULMILOR A0 - SENS GIRATORIU	14
361.	DARMANESTI	ULMILOR B17	11
362.	DARMANESTI	ULMILOR BL.21-48	15
363.	DARMANESTI	ULMILOR BL.22(SPATE)	21
364.	DARMANESTI	ULMILOR BL.38-39	32
365.	DARMANESTI	ULMILOR BL.39 (SPATE)	24
366.	DARMANESTI	ULMILOR BL40(E0)	35
367.	DARMANESTI	ULMILOR - MAELVI	8
368.	DARMANESTI	ULMILOR TR.1 (CAROSABIL)	62
369.	DARMANESTI	ULMILOR TR.2 BL.25-33 (53-82)	30
370.	DARMANESTI	ULMILOR TR.3 BL.34-36 (83-94)	11
371.	DARMANESTI	VALEA ALBĂ 2(A3)	27
372.	DARMANESTI	VALEA ALBĂ BL .B6	35
373.	DARMANESTI	VIFORULUI BLOC A1 FATA	16
374.	DARMANESTI	VIFORULUI C1	39



375.	DARMANESTI	VIFORULUI-POLITIA LOCALA	20
376.	DARMANESTI	VIFORULUI -POLITIA LOCALA SPATE	24
377.	MARATEI	ANTON NAUM BL.A1-B1	36
378.	MARATEI	BIRUINTEI(CAROSABIL)	14
379.	MARATEI	BIRUINTEI FATA BL. D18	14
380.	MARATEI	BRINDUSELOR BL. D26-D27	55
381.	MARATEI	BRINDUSELOR BL.M1-D27-CT46	71
382.	MARATEI	BRINDUSELOR-NALBEI	6
383.	MARATEI	BUZESTI	23
384.	MARATEI	BUZESTI BL. 144-146	7
385.	MARATEI	CASTANILOR	14
386.	MARATEI	D. LEONIDA BL. D4 (SPATE PIRITEX)	54
387.	MARATEI	D.LEONIDA BL. D5-D14-D17	45
388.	MARATEI	D.LEONIDA BL. D5-D17-D1-D'6	41
389.	MARATEI	D. LEONIDA BL. D5 MONASIL	7
390.	MARATEI	D.LEONIDA BL. D7 SPATE	33
391.	MARATEI	D.LEONIDA BL. D8 (INTRARE CERAGEM)	39
392.	MARATEI	D.LEONIDA BL. G6	3
393.	MARATEI	D.LEONIDA BL. G7	5
394.	MARATEI	D.LEONIDA BL. G7-SPATE	17
395.	MARATEI	D. LEONIDA D10-M4-101	44
396.	MARATEI	D. LEONIDA D1(105)-CT31	35
397.	MARATEI	D. LEONIDA D3-D10 (SPATE LISA COM)	27
398.	MARATEI	DR. IACOMI (CAROSABIL)	45
399.	MARATEI	DR. IACOMI H12-H13	43
400.	MARATEI	DR. IACOMI H12-ITM	24
401.	MARATEI	DR. IACOMI H14 FATA	19
402.	MARATEI	DR. IACOMI S3	11
403.	MARATEI	DR. IACOMI S5	17
404.	MARATEI	DR. IACOMI S7-S8-H12	33
405.	MARATEI	LAMAITEI BL. C8	18
406.	MARATEI	LAMAITEI BL. C9	4
407.	MARATEI	LAMAITEI BL. D23 SPATE	53
408.	MARATEI	LAMAITEI BL. D25-D26	21
409.	MARATEI	LAMAITEI BL. D'8-D23 - D26(CAROSABIL)	22
410.	MARATEI	MARATEI BL.152-160	25
411.	MARATEI	MARATEI BL.154(D1)-156(D2)	16
412.	MARATEI	MARATEI BL B11(116)	27
413.	MARATEI	MARATEI BL B11-A14	30
414.	MARATEI	MARATEI BL B4-B5-B6	107
415.	MARATEI	MARATEI BL B6-B7	37
416.	MARATEI	MARATEI BL.E0-M7	43
417.	MARATEI	MARATEI BL F3-D15	8
418.	MARATEI	MARATEI BL F8	21
419.	MARATEI	MARATEI BL F8-FATA	12
420.	MARATEI	MARATEI BL F9	30

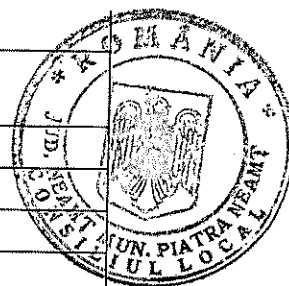



421.	MARATEI	MARATEI BL H1-H2	9
422.	MARATEI	MARATEI BL H2-H3	14
423.	MARATEI	MARATEI BL H3-H4	7
424.	MARATEI	MARATEI BL H4-H5	11
425.	MARATEI	MARATEI BL H5-H6	11
426.	MARATEI	MARATEI BL H6(CAROSABIL)	6
427.	MARATEI	MARATEI BL M7	40
428.	MARATEI	MARATEI BL.S1-S2	26
429.	MARATEI	MARATEI BL.S1-S2-CT36	26
430.	MARATEI	MARATEI BL.S3-S4	28
431.	MARATEI	MARATEI BL.S7 , SC.B	4
432.	MARATEI	MARATEI S7-S8-S9	40
433.	MARATEI	MARATEI TR.1 BLS7-H3 (0-69)	89
434.	MARATEI	MARATEI TR.2 BL H3-M7(70-118)	57
435.	MARATEI	OZANA	10
436.	MARATEI	OZANA M2-M3	21
437.	MARATEI	OZANA M3-M4	8
438.	MARATEI	PALTINILOR BL. B1- CT14 BL. C4	42
439.	MARATEI	PALTINILOR BL.B1-SPATE D31	48
440.	MARATEI	PALTINILOR BL.B2 FATA	50
441.	MARATEI	PALTINILOR BL.C1-C2-C3	48
442.	MARATEI	PALTINILOR BL.C1-C2 SPATE MARKET	32
443.	MARATEI	PLAIULUI A1-BO	76
444.	MARATEI	PLAIULUI A2-A4 CIUPERCA	52
445.	MARATEI	PLAIULUI A4	22
446.	MARATEI	PLAIULUI B0 SPATE	41
447.	MARATEI	PLAIULUI B1-B2	30
448.	MARATEI	PLAIULUI B2-B3	18
449.	MARATEI	PLAIULUI BL E2-E3 -C1	26
450.	MARATEI	PLAIULUI- CAROSABIL( BL. B2-B3)	14
451.	MARATEI	POSTA MARATEI	19
452.	MARATEI	PRIVIGHETORII	108
453.	MARATEI	PRIVIGHETORII A3	16
454.	MARATEI	PRIVIGHETORII A3 SPATE	8
455.	MARATEI	PRIVIGHETORII A9 (TEHNOUTILAJ)	33
456.	MARATEI	PRIVIGHETORII B10-B11	15
457.	MARATEI	PRIVIGHETORII B12-B13	19
458.	MARATEI	PRIVIGHETORII B13-B14-B15-B16- SPATE	23
459.	MARATEI	PRIVIGHETORII B1-B2	7
460.	MARATEI	PRIVIGHETORII B1-B2-B3	63
461.	MARATEI	PRIVIGHETORII B3	27
462.	MARATEI	PRIVIGHETORII B8	3
463.	MARATEI	PRIVIGHETORII B8-B9	12
464.	MARATEI	PRIVIGHETORII B9-B10	16
465.	MARATEI	PRIVIGHETORII-BCR	18
466.	MARATEI	PRIVIGHETORII, BL. B17	7
467.	MARATEI	PROGRESULUI 114-118( GARSONIERE)	29

468.	MARATEI	PROGRESULUI 120-D8	6
469.	MARATEI	PROGRESULUI 121(48)	27
470.	MARATEI	PROGRESULUI 121(48)-BAR	6
471.	MARATEI	PROGRESULUI 122	29
472.	MARATEI	PROGRESULUI 124-126	13
473.	MARATEI	PROGRESULUI 126-128 BL.NEFAMILISTI	21
474.	MARATEI	PROGRESULUI ALIMENTARA-28- ORION	6
475.	MARATEI	PROGRESULUI ALIMENTARA 28- SPATE	21
476.	MARATEI	PROGRESULUI-ALVEOLA D28	19
477.	MARATEI	PROGRESULUI B3 (ALVEOLA)	14
478.	MARATEI	PROGRESULUI BL. 126-128-114	5
479.	MARATEI	PROGRESULUI BL. B9	14
480.	MARATEI	PROGRESULUI BL. D10-D11	13
481.	MARATEI	PROGRESULUI BL. D12-D13	21
482.	MARATEI	PROGRESULUI BL. D14	3
483.	MARATEI	PROGRESULUI BL. D15	31
484.	MARATEI	PROGRESULUI BL. D'18-D14-D28(25- 67)	55
485.	MARATEI	PROGRESULUI BL. D18-D19	39
486.	MARATEI	PROGRESULUI BL. D19	22
487.	MARATEI	PROGRESULUI BL. D20-D21	29
488.	MARATEI	PROGRESULUI BL. D20-D23 SC.D	11
489.	MARATEI	PROGRESULUI BL. D22-D21	64
490.	MARATEI	PROGRESULUI BL. D24-D33(1-18)	20
491.	MARATEI	PROGRESULUI BL. D30-E4-(1-24)	33
492.	MARATEI	PROGRESULUI BL. D30-FATA ALVEOLA	26
493.	MARATEI	PROGRESULUI BL. D31	26
494.	MARATEI	PROGRESULUI BL. D33	3
495.	MARATEI	PROGRESULUI BL. D33-SC.26	39
496.	MARATEI	PROGRESULUI BL. D4-D5	27
497.	MARATEI	PROGRESULUI BL. D4 D.LEONIDA	22
498.	MARATEI	PROGRESULUI BL. D5-D6	56
499.	MARATEI	PROGRESULUI BL. D5 -FATA	10
500.	MARATEI	PROGRESULUI BL. D' 6-D7	10
501.	MARATEI	PROGRESULUI BL. D8- BL.140(BUZESTI)	17
502.	MARATEI	PROGRESULUI BL. D8-D9	6
503.	MARATEI	PROGRESULUI BL. G4-110-132	47
504.	MARATEI	PROGRESULUI BL. S10-S11	18
505.	MARATEI	PROGRESULUI BL. S10 SPATE	10
506.	MARATEI	PROGRESULUI BL. S11 DISPENSAR	15
507.	MARATEI	PROGRESULUI BL. S11 LATERAL	8
508.	MARATEI	PROGRESULUI BL. S9-BL.D13	64
509.	MARATEI	PROGRESULUI-BUZESTI	9
510.	MARATEI	PROGRESULUI G4 FATA-SCOALA 26	9
511.	MARATEI	PROGRESULUI PIATA MARATEI	7
512.	MARATEI	PROGRESULUI TR.1 BL.D8-BL.120(1-	15

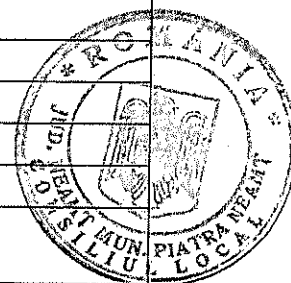

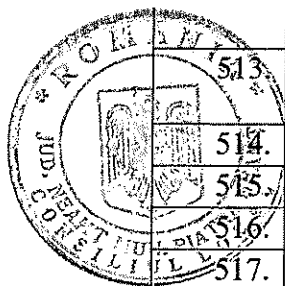

		16)	
513.	MARATEI	PROGRESULUI TR.2 BL.D7-D9-D10(16-35)	20
514.	MARATEI	PROGRESULUI-VESELIEI (68-99)	30
515.	MARATEI	TRAIAN A1	41
516.	MARATEI	TRAIAN A2	11
517.	MARATEI	TRAIAN A2-SPATE	5
518.	MARATEI	TRAIAN A4	9
519.	MARATEI	TRAIAN A4 SPATE	10
520.	MARATEI	TRAIAN A5	4
521.	MARATEI	TRAIAN A5-A6	12
522.	MARATEI	TRAIAN A6-A7	46
523.	MARATEI	TRAIAN A7-A8	10
524.	MARATEI	TRAIAN A8-A9 INTERIOR	11
525.	MARATEI	TRAIAN H1-H2 (INTERIOR)	37
526.	MARATEI	TRAIAN H2-H3 (INTERIOR)	42
527.	MARATEI	TRAIAN H4-H5 (INTERIOR)	42
528.	MARATEI	TRAIAN H4 ( INTERIOR)	20
529.	MARATEI	TRAIAN H5 INTERIOR	12
530.	MARATEI	TRAIAN H6 INTERIOR	20
531.	MARATEI	TRAIAN S5-S6	43
532.	MARATEI	TRAIAN-SPATE STOMATOLOGIE	14
533.	MARATEI	VESELIEI D12(SPATE)	17
534.	MARATEI	VESELIEI D34(FATA - PIRITEX)	7
535.	MARATEI	VESELIEI D4-D11 SPATE PIRITEX	26
536.	MARATEI	VESELIEI S11(ALVEOLA)	11
537.	PRECISTA	ADANCATA (CAROSABIL)	67
538.	PRECISTA	ADANCATA F 34	6
539.	PRECISTA	ADANCATA G13-G15-CT 48	17
540.	PRECISTA	ADANCATA G14-G15	32
541.	PRECISTA	AL. LAPUSNEANU 35(INTERIOR)	13
542.	PRECISTA	AL. LAPUSNEANU A5	16
543.	PRECISTA	AL. LAPUSNEANU B1	29
544.	PRECISTA	AL. LAPUSNEANU B1 LATERAL	13
545.	PRECISTA	AL. LAPUSNEANU B5	13
546.	PRECISTA	AL.LAPUSNEANU C4'-C"5-B6	18
547.	PRECISTA	AL. LAPUSNEANU D2 SPATE	37
548.	PRECISTA	AL. LAPUSNEANU D3 SPATE	18
549.	PRECISTA	AL. LAPUSNEANU TR. I	50
550.	PRECISTA	AL. LAPUSNEANU TR. II	49
551.	PRECISTA	AL. LAPUSNEANU TR. III	43
552.	PRECISTA	AL. LAPUSNEANU TR. IV	23
553.	PRECISTA	ARDELUTA (CAROSABIL)	23
554.	PRECISTA	ARDELUTA G11-G12-G13	31
555.	PRECISTA	ARTELOR	3
556.	PRECISTA	AUREL VLAICU (CAROSABIL)	34
557.	PRECISTA	AUREL VLAICU F29-F30	21
558.	PRECISTA	AUREL VLAICU F36-F42	20
559.	PRECISTA	BISTRITA F26(SPATE ECOMAG)	39
560.	PRECISTA	BISTRITEI BL.F29 INTRARE	45

		A.VLAICU	
561.	PRECISTA	BISTRITEI F11-F14	23
562.	PRECISTA	BISTRITEI F24-F25	7
563.	PRECISTA	BISTRITEI F25-F27-F39 SPATE PTA	18
564.	PRECISTA	BISTRITEI G11-G12	20
565.	PRECISTA	BISTRITEI TR.1 (1-70) F24-F29	70
566.	PRECISTA	BISTRITEI TR.2 (71-) F20-F11	59
567.	PRECISTA	BISTRITEI TR.3(128-153) F14-F15	39
568.	PRECISTA	BRADULUI	25
569.	PRECISTA	BUREBISTA G1-G2 SPATE	46
570.	PRECISTA	BUREBISTA G2-G7	14
571.	PRECISTA	BUREBISTA G3-B2	19
572.	PRECISTA	BUREBISTA G6	13
573.	PRECISTA	BUREBISTA G8-G9	39
574.	PRECISTA	BUREBISTA II + T. MAIORESCU	81
575.	PRECISTA	BUREBISTA K'1-CT50	40
576.	PRECISTA	BUREBISTA L12	23
577.	PRECISTA	BUREBISTA TR.1 (1-62') BL.K	68
578.	PRECISTA	BUREBISTA TR.2 (63-104) BL.G1-G8	45
579.	PRECISTA	C.HOGAS (CAROSABIL)	14
580.	PRECISTA	DECEBAL A1-C6 SPATE LAGUNA	58
581.	PRECISTA	DECEBAL A1 (SPATE AGRICOLA)	51
582.	PRECISTA	DECEBAL BL. D4 - D5	27
583.	PRECISTA	DECEBAL BL D5	12
584.	PRECISTA	DECEBAL G3	7
585.	PRECISTA	DECEBAL G4-G5(FATA)	31
586.	PRECISTA	DECEBAL G4(SPATE)	27
587.	PRECISTA	DECEBAL G5-G6	27
588.	PRECISTA	DECEBAL G6(92)	12
589.	PRECISTA	DECEBAL G6 B-C	23
590.	PRECISTA	DECEBAL I4-BUREBISTA I7-K14	94
591.	PRECISTA	DECEBAL I4 SC.G	11
592.	PRECISTA	DECEBAL - RESTAURANT LAGUNA	91
593.	PRECISTA	DECEBAL- SPATE E2 ALEE CARTIER	29
594.	PRECISTA	DECEBAL SPATE GOSTAT	48
595.	PRECISTA	E. COSTINESCU / BISERICA NOUA	4
596.	PRECISTA	E.COSTINESCU BL.E12	4
597.	PRECISTA	E.COSTINESCU(CAROSABIL)	70
598.	PRECISTA	E.COSTINESCU E12 SPATE CT.E10	21
599.	PRECISTA	E. COSTINESCU F6-F7-F8-F10	31
600.	PRECISTA	ECOULUI(CAROSABIL)	90
601.	PRECISTA	ECOULUI F19-F21-F22	42
602.	PRECISTA	ECOULUI F26-K15(FATA ECOMAG)	19
603.	PRECISTA	ECOULUI F5-F6-F9	9
604.	PRECISTA	ECOULUI F6-STR.UNIRII BL.F4-F5	46
605.	PRECISTA	ECOULUI G10-G12-F22	17
606.	PRECISTA	EROILOR A2	20
607.	PRECISTA	EROILOR A2-AL.LAPUSNEANU A3-A4	27
608.	PRECISTA	INDEPENDENTEI (CAROSABIL)	60

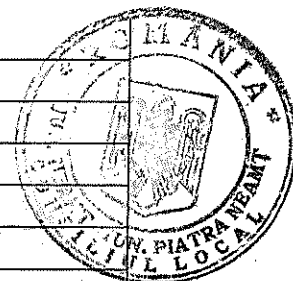

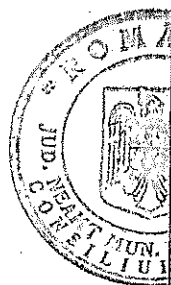

609.	PRECISTA	INDEPENDENTEI -CASE	2
610.	PRECISTA	INDEPENDENTEI F23	27
611.	PRECISTA	INDEPENDENTEI G1	17
612.	PRECISTA	INDEPENDENTEI G4-G6	29
613.	PRECISTA	INDEPENDENTEI K11	31
614.	PRECISTA	INDEPENDENTEI K11 SPATE (CASA)	5
615.	PRECISTA	INDEPENDENTEI K8	30
616.	PRECISTA	INDEPENDENTEI K8-UNIRII K11	9
617.	PRECISTA	ION NEGRE A5-C2	53
618.	PRECISTA	ION NEGRE C2-SPATE	11
619.	PRECISTA	LILACULUI (CAROSABIL)	66
620.	PRECISTA	LUCEAFARULUI BL. C3-C4	4
621.	PRECISTA	LUCEAFARULUI (CAROSABIL)	37
622.	PRECISTA	M. SADOVEANU C7 SPATE	12
623.	PRECISTA	M. SADOVEANU (CAROSABIL)	27
624.	PRECISTA	M. SADOVEANU D2	13
625.	PRECISTA	OITUZ C6	9
626.	PRECISTA	OITUZ CAROSABIL	26
627.	PRECISTA	PACII BL.E13-CT10	33
628.	PRECISTA	PACII BL.E6	40
629.	PRECISTA	PACII BL.E8-E9 SPATE	21
630.	PRECISTA	PACII (CAROSABIL)	33
631.	PRECISTA	PALTINIS(CAROSABIL)	33
632.	PRECISTA	PICTOR GRIG.BL.E10-CT10	23
633.	PRECISTA	PICTOR GRIGORESCU (CAROSABIL)	75
634.	PRECISTA	PICTOR GRIGORESCU-E6	5
635.	PRECISTA	PICTOR GRIGORESCU-FATA BL.G9	15
636.	PRECISTA	PLEVNEI (CAROSABIL)	24
637.	PRECISTA	PLEVNEI F10-L3	43
638.	PRECISTA	PLEVNEI F11	6
639.	PRECISTA	PLEVNEI F12-F13-F15	39
640.	PRECISTA	PLEVNEI G10-G11-BISTRITEI G12	30
641.	PRECISTA	PLEVNEI L3	15
642.	PRECISTA	PLUGARULUI	12
643.	PRECISTA	PLUTASULUI -FATA SIGMA	64
644.	PRECISTA	PLUTASULUI I4-I5-K5-K6-K14	31
645.	PRECISTA	PLUTASULUI K4	12
646.	PRECISTA	PLUTASULUI K7	3
647.	PRECISTA	ROVINE BL.E4- E5	31
648.	PRECISTA	ROVINE (CAROSABIL)	36
649.	PRECISTA	TITU MAIORESCU (CAROSABIL)	72
650.	PRECISTA	TITU MAIORESCU F36-UZINEI F35- SPATE FARM	44
651.	PRECISTA	TITU MAIORESCU II	9
652.	PRECISTA	T. MAIORESCU BISERICA BAPTISTA	30
653.	PRECISTA	UNIRII(CAROSABIL) TR.1 (1-36)	42
654.	PRECISTA	UNIRII(CAROSABIL) TR.2 (37-59)	28
655.	PRECISTA	UNIRII F1	4
656.	PRECISTA	UNIRII F1-G3	17
657.	PRECISTA	UNIRII F3-F4	17

658.	PRECISTA	UNIRII F3-SPATE	24
659.	PRECISTA	UNIRII K10-K12	22
660.	PRECISTA	UNIRII K6	8
661.	PRECISTA	UZINEI F35 (BISERICA LIPOVENEASCA)	38
662.	SPERANTA	CARTIER SPERANTA H13-H15SC.B	30
663.	SPERANTA	CARTIER SPERANTA H13-H17 SC.B	47
664.	SPERANTA	CARTIER SPERANTA H16-H17	13
665.	SPERANTA	CARTIER SPERANTA H6-H9	18
666.	SPERANTA	CARTIER SPERANTA H7 SPATE	1
667.	SPERANTA	CARTIER SPERANTA TR.I SCA	43
668.	SPERANTA	CARTIER SPERANTA VILA1-VILA2	16
669.	TARANCUTA	FLORILOR	10

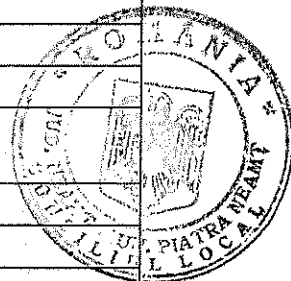

Anexa 4- Marcaje speciale, indicatoare și panouri informative.



Anexa 5.

GEOMETRIA PARCĂRII

IV.6.1. Dimensiuni - cf. Fig. 6.1 și Tabel 6.1.

Figura 6.1. - AUTOTURISMUL STANDARD

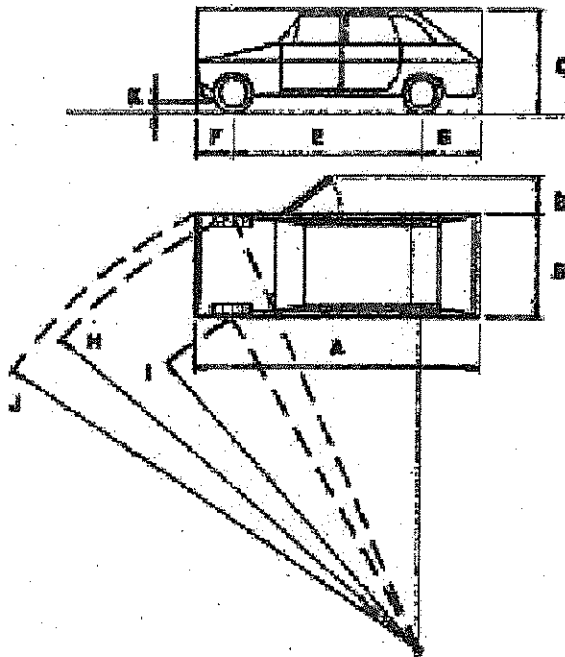

Tabelul 6.1.

DIMENSIUNI ȘI PERFORMANȚE (mm)	INDEX	Autoturisme europene	Autoturisme mari (SUA)
Lungime	A	4750	5500
Lățime	B	1800	2030
Înălțime	C	1700	1630
Deschiderea ușii	D	500	NEPRECIZAT
Ampatament	E	2900	3250
Consolă față	F	900	890
Consolă spate	G	1100	1350
Rază bracaj la roata exterioară	H	6500	6550
Rază bracaj la roata interioară	I	5600	NEPRECIZAT
Rază bracaj între pereți	J	7000	7010
Garda la sol	K	100	125



#### IV.6.2 Dimensiuni minime și dispunere geometrică

Elementele dimensionale ce sunt descrise în continuare pot să nu corespundă necesităților pentru parcajele aferente unor dotări urbane specifice, cum ar fi centre comerciale, gări și aeroporturi, centre sportive și de recreere etc., în care sunt posibil de manevrat bagaje (cu sau fără ajutorul cărucioarelor de transport) sau echipament de orice natură.

##### IV.6.2.1. Categoriile de locuri de parcare

Într-un parcaj, funcție de dimensiunile locurilor de parcare și a căilor de acces, se admit 3 (trei) categorii de locuri.

Se consideră că un parcaj este corespunzător cerințelor prezentei norme atunci când dimensiunile locurilor de parcare sunt mai mari sau cel puțin egale cu dimensiunile precizate în continuare.

Unele din dimensiunile normate sau recomandate vor putea fi reduse zonform tabelului 6.2.1.

Tabel 6.2.1.

Categoria locului de parcare	Număr de locuri (%)	Dimensiuni	Reduceri admisibile* (cm)
1	80	Oricare dimensiune	-
2	10	Lățimi ale locurilor de parcare sau	10
		Lungimea unui loc de parcare plus lățimea de circulație care îl deservește	50
		Diverse (obstacole la spatele locului de parcare și retrageri ale stâlpilor)	10
3	10**	Lățimi ale locurilor de parcare sau	10
		Lungimea unui loc de parcare plus lățimea de circulație care îl deservește	150
		Diverse (obstacole la spatele locului de parcare și/sau retrageri ale stâlpilor)	20

\*) În măsura în care aceste dimensiuni nu afectează funcționalitatea generală a construcției.  
\*\*) Cel mult 10 locuri pe nivelul de parcare.

##### NOTĂ la Tabel 6.2.1.

1. Dacă un potențial loc de parcare nu are forma regulată, Se pornește de la premiza că i se poate înscrie un dreptunghi cu dimensiunile din tabelul 6.2.2. și 6.2.3.

2. Atunci când un loc de parcare se conformează unora din dimensiuni, care îl fac inscriptibil într-unul din categoriile mai sus menționate dar nu în totalitate, locul de parcare se încadrează în categoria inferioară în care poate fi încadrat.

##### IV.6.2.2. Geometria platformelor de staționare



Tabel 6.2.2. Dimensiuni și unghiuri ale locurilor de parcare

Unghiul de parcare în raport cu calea de circulație (grade)	Lățimea căii de circulație - (m)****		Lungimea locului de parcare (m)	Lățimea locului de parcare (m)
	sens unic	[ dublu sens *****		
90	5,00	5,00	5,00*	2,30**
75	4,50	5,00	5,10*	2,25**
60	4,00	5,00	5,15*	2,25**
45	3,50	5,00	4,80*	2,20**
0 (paralel)	3,50	4,50	5,00	2,50 (stânga)*** 2,00 (dreapta)***

\*) Dimensiunea este măsurată perpendicular pe calea de circulație.

Vezi Fig. 6.2.3.3.a-6.2.3.7. \*\*) Dimensiunea măsurată

perpendicular pe axa locului de parcare.

\*\*\*) Vezi figura 6.2.3.7.

\*\*\*\*) În cazul în care unghiurile de parcare sunt diferite pe cele două laturi ale unei căi de circulație, se folosește lățimea de circulație corespunzătoare celui mai mare unghi de parcare

\*\*\*\*\*) În cazul în care circulația pe calea de acces la locurile de parcare se face în dublu sens, iar numărul de locuri de parcare pe care le alimentează este mai mare de 20, lățimea căii de circulație corespunzătoare unghiului de parcare cel mai mare se va majora cu 20%, dar nu va fi mai mică de 5,00 m.

#### NOTĂ:

1. Sunt utilizabile ca limite pentru măsurarea locurilor de parcare:

- fața pereților;
- axul fâșiei vopsite ce delimitează locurile de parcare între ele sau de calea de circulație;
- linia separatoare între culorile vopsitoriei pardoselii folosite pentru marcarea aceluiași limite mai sus menționate;
- orice alt element de construcție sau protecție ce materializează aceleași limite.

Tabel 6.2.3. Variația lățimii locului de parcare la staționarea lângă elemente de construcție

Distanța stâlpului și marginea căii de circulație (cm)*	Valoarea cu care se mărește lățimea locului de parcare (cm)**
65	0
40	10
25	15

\*) Pentru alăturarea de alte elemente de construcție sau obstacole, se vor respecta dimensiunile din Fig: 6.2.3.1, 6.2.3.2 și 6.2.3.7,  
 \*\*) În cazul în care un loc de parcare se află situat între doi stâlpi, lățimea locului de parcare se mărește o singură dată cu valoarea corespunzătoare stâlpului cel mai apropiat de marginea căii de circulație.



Figura 6.2.3.1. Parcarea la 90° alăturată elementelor de construcție



Figura 6.2.3.2. Parcarea la 90° alăturată elementelor de construcție. Detaliu.

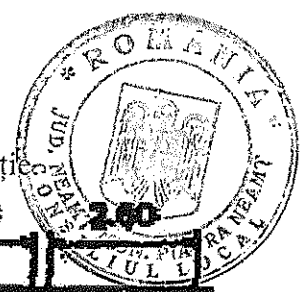

Figura 6.2.3.3.a. Parcarea la 90° - sens unic

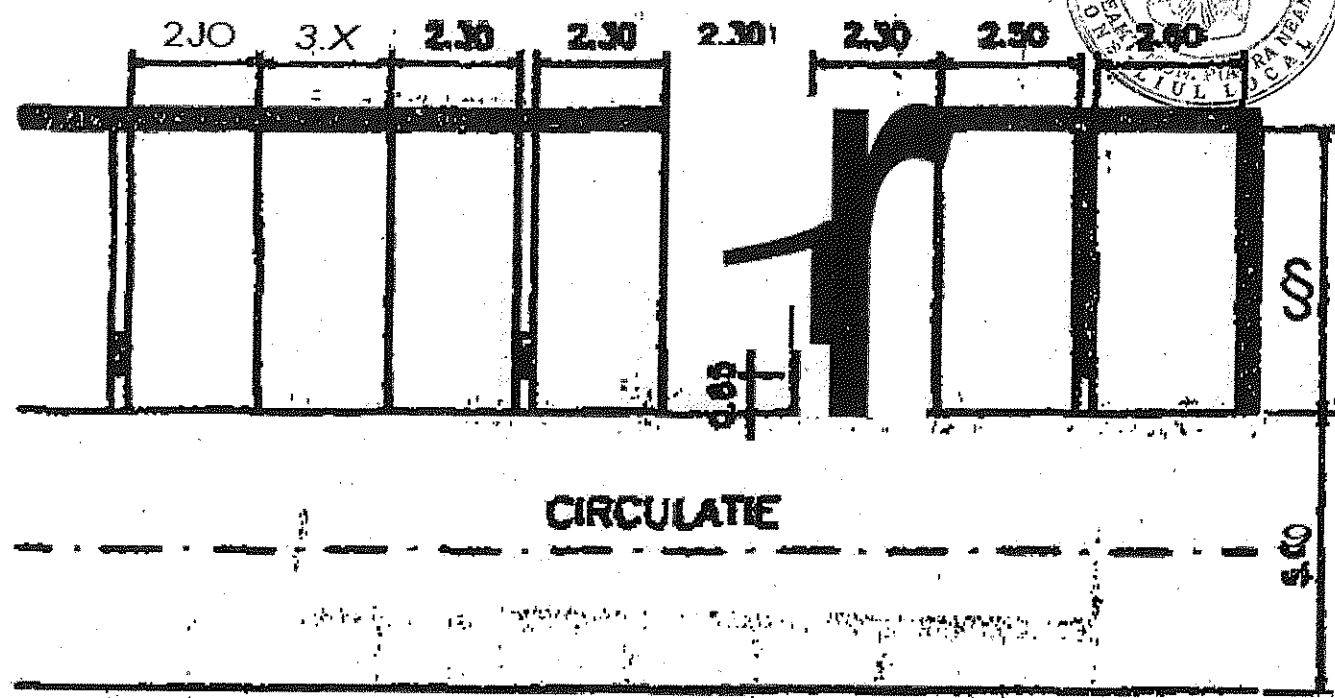

Figura 6.2.3.3.b. Parcarea la 90° - dublu sens

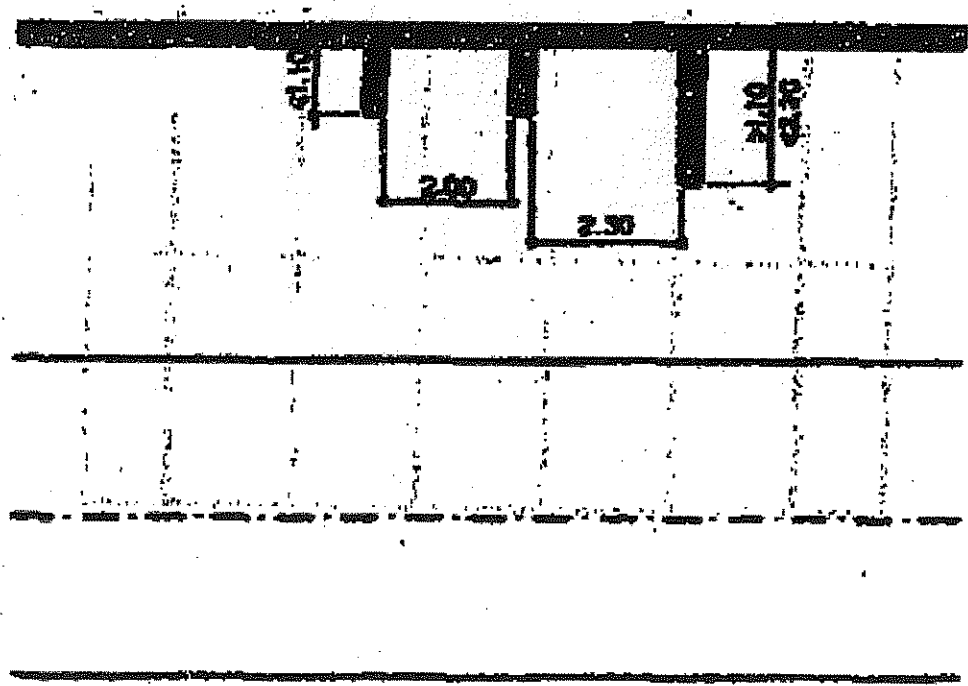

Figura 6.2.3.4.a. Parcarea la 75° - sens unic

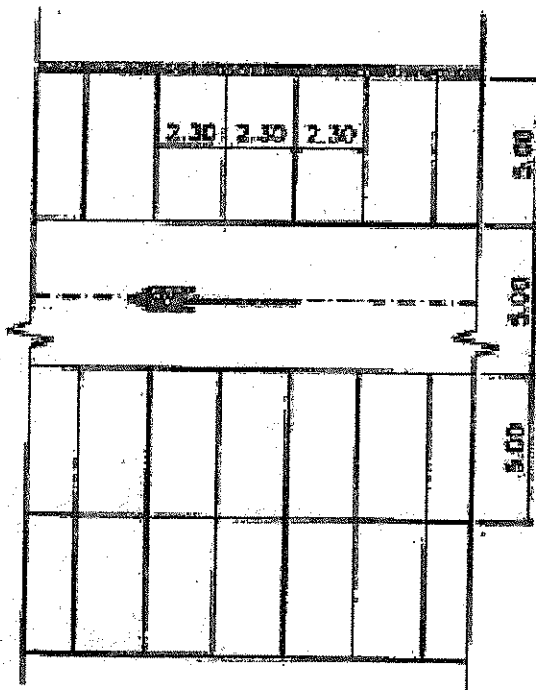

Figura 6.2.3.4.b. Parcarea la 75° - dublu sens



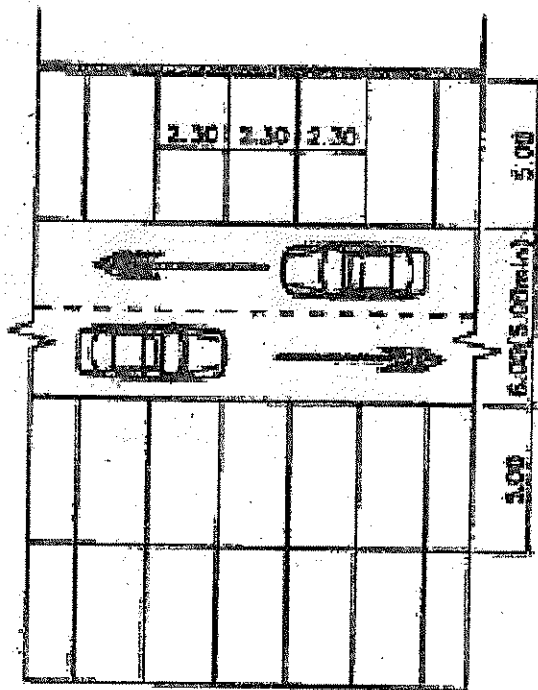

Figura 5.2.3.5.a. Parcarea la 60° - sens unic

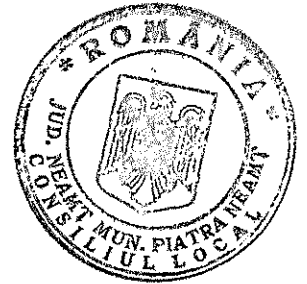
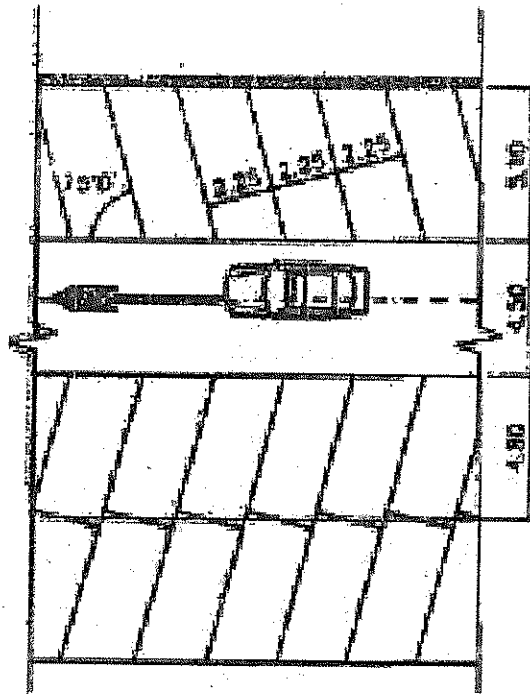

Figura 6.2.3.5.b. Parcarea la 60° - dublu sens

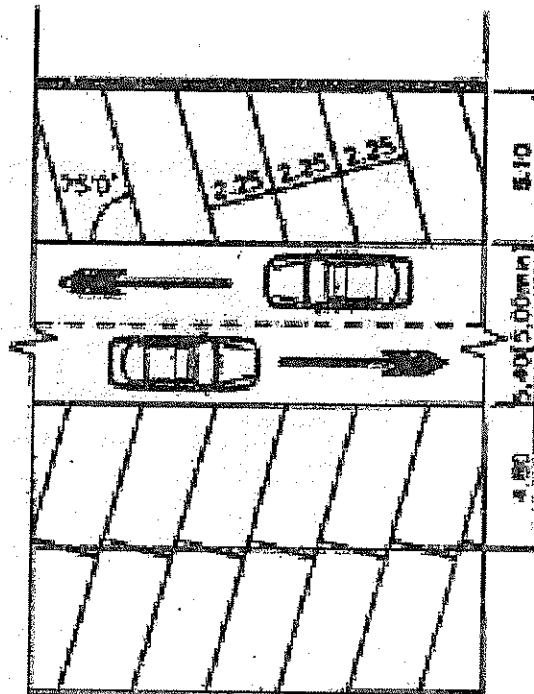

Figura 6.2.3.6.a. Parcare la 45° - sens unic

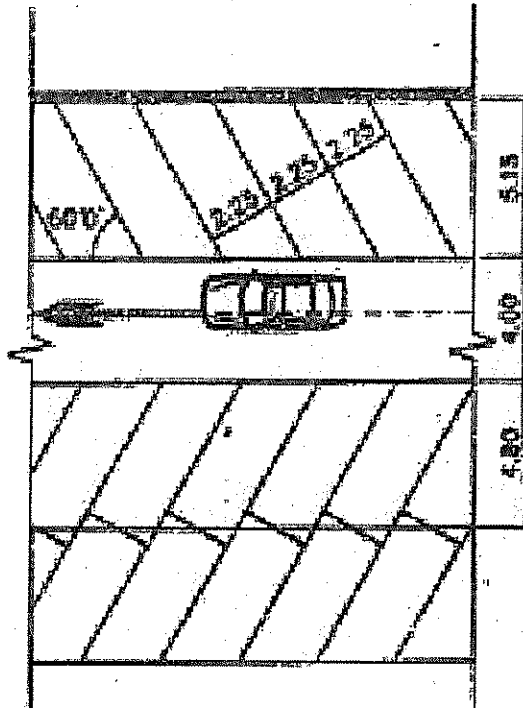

Figura 6.2.3.6.b. Parcare la 45° - dublu sens

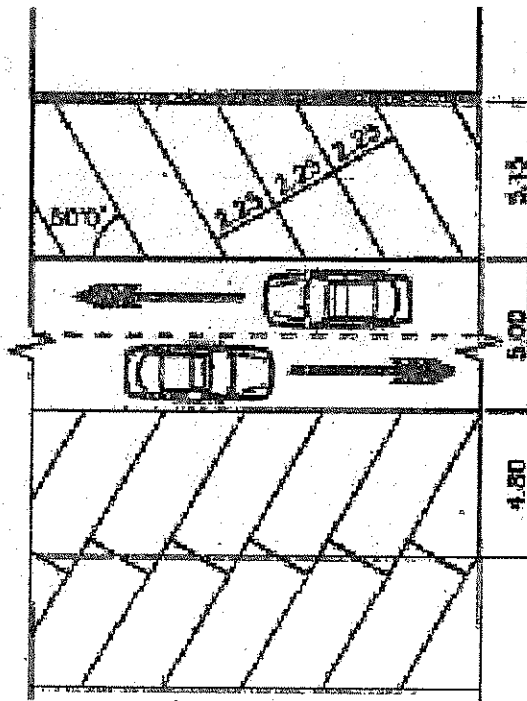

Figura 6.2.3.7.a. Parcarea longitudinală - sens unic (și dublu sens)

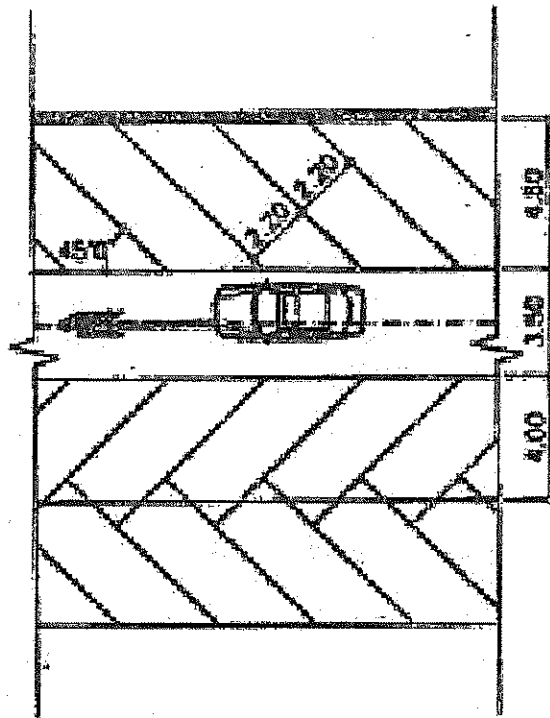
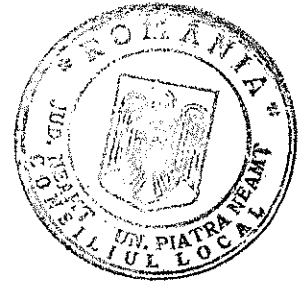

#### IV.6.2.4. Înălțimea liberă

La oricare dintre nivelele parcajului, înălțimea liberă trebuie să fie:

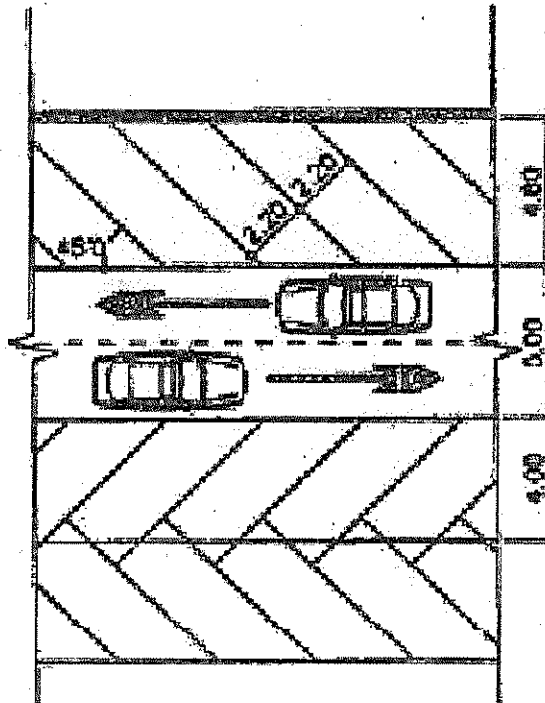
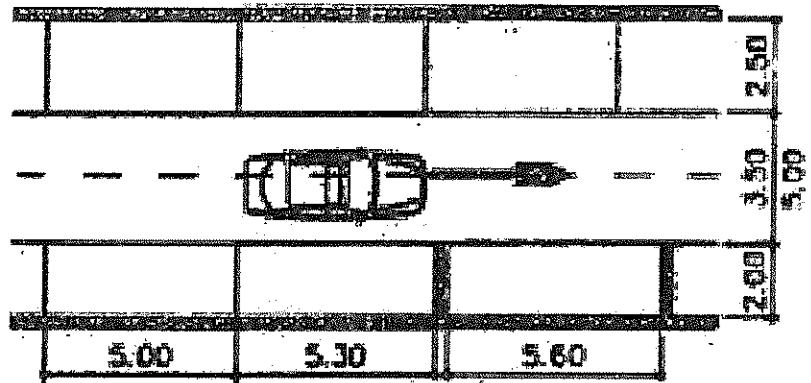
- minimum 2,20 m sub planșeu;
- minimum 2,05 m sub obstacole, indiferent de natura lor (grinzi, conducte de canalizare, echipamente de orice natură și elemente de semnalizare, coborâri locale ale planșeului, etc).

Rampele și căile de circulație trebuie să fie libere de orice obstacol pe toată lățimea lor și pe o înălțime de minimum 2,05 m, măsurată perpendicular pe rampă.

La racordările rampelor cu căile orizontale de circulație, înălțimea se majorează cu săgeata corespunzătoare ampatamentului vehiculelor. Pentru calculul săgeții se ia în considerare un ampatament de 3,00 m.

Partea posterioară a locurilor de parcare poate fi ocupată cu elemente de construcții sau instalații păstrându-se liber gabaritul precizat în FIG. 6.2.4.

Figura 6.2.4. Gabaritul părții posterioare a locului de parcare

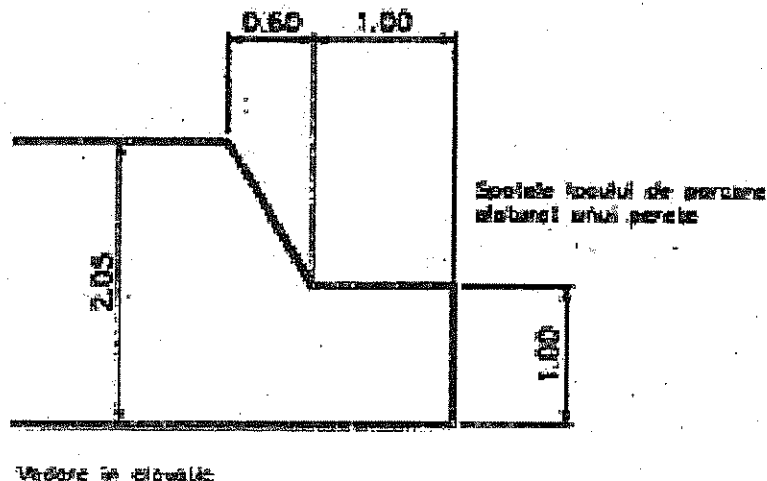

#### NOTĂ:

Această facilitate se aplică exclusiv pentru categoria 1 precizată în Tabelul 6.2.1., fiind limitată la 40% din numărul total de locuri din parcaj.

#### IV.6.3. Căi de circulație și rampe

Căile de circulație și rampele de acces între, niveluri, cu excepția zonelor de staționare și a zonelor de plată pentru staționare, vor avea lățimile precizate în tabelul 4.6.3.



Tabelul 6.3.

LĂȚIMEA RAMPEI CĂILOR D		E CIRCULAȚIE (m)
RAMPE DREPTE	SENS	
RAMPE DREPTE	DUBLU	
RAMPE CURBE	SENS	
RAMPE CURBE	DUBLU	

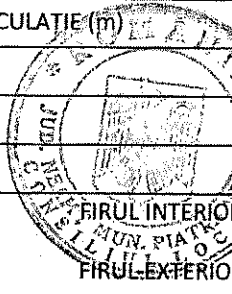

N

- Circulațiile în curbă, amplasate pe un plan orizontal sau inclinat, vor avea raza de curbură exterioară pentru sens unic de minimum 8,50 m.
- Circulațiile în curbă, amplasate pe un plan orizontal sau inclinat, vor avea raza exterioară a firului de circulație interior curbei de minimum 8,50 m.
- În cazul rampelor elicoidale razele se măsoară în proiecție orizontală.
- Dacă rampele de circulație în dublu sens sunt prevăzute cu insulă de separare între sensuri, lățimea totală a rampei se mărește cu lățimea insulei de separare între sensuri.

#### IV.6.4. Fanta planșeelor de staționare

Inclinarea axului longitudinal pe locul de parcare va fi de maximum 5%.

Panta locului de staționare pe celelalte direcții va fi de maximum 7,5%.

Panta planșeului pe locurile de staționare rezervate persoanelor handicapate va fi de maximum 1,5%.

Panta căii de circulație în dreptul zonelor de plată pentru staționare va fi de maximum 3%.

#### IV.6.5. Panta căilor de circulație (rampe)

Panta rampelor de circulație este de maximum 18% pentru:

- rampe drepte;
- rampe curbe - circulație în sens unic, măsurată în axa căii de circulație sau în dublu sens, măsurată în axa firului de circulație interior curbei.

Pentru rampele de circulație curbe ale parcajelor de folosință privată, se poate folosi pentru calculul lățimii pantei și veziabacul din Figura 6.5.

Figura 6.5.

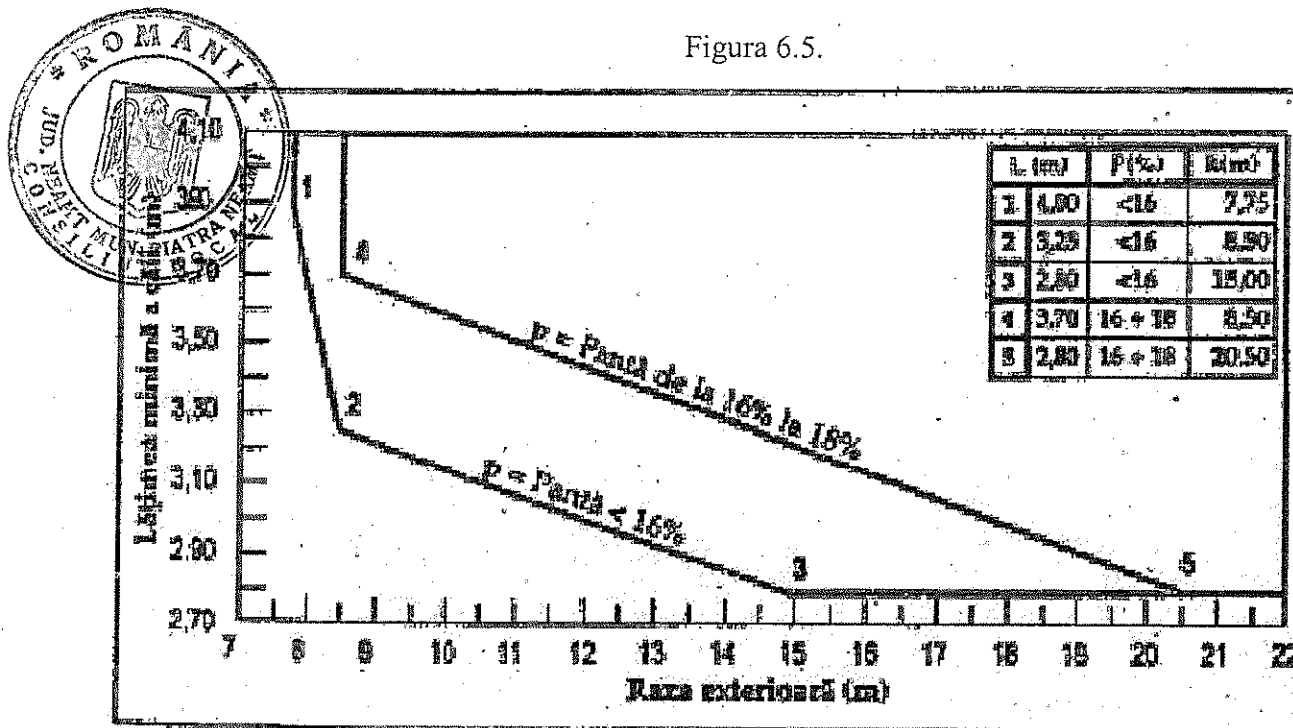

**NOTĂ:**

Lățimea minimă se stabilește în funcție de raza exterioară a căii și de panta rampei avută în vedere.

Pe ultimii 4,00 m ai rampei de ieșire din parcaj, măsurați de la aliniamentul fațadei parcajului, panta căii de circulație carosabilă va fi de maximum 5%. Această prevedere nu se aplică rampelor ce deșeuzează direct în căile de circulație carosabilă; acestea vor avea o rugozitate pronunțată a căii de rulare și se vor lua măsuri de protecție la înzăpezire și îngheț.

Conformarea acestor rampe se va face după cum este indicat în Fig. 6.6.

Figura 6.6. Ieșirile în căile de circulație adiacente parcajelor (dimensiuni în metri)

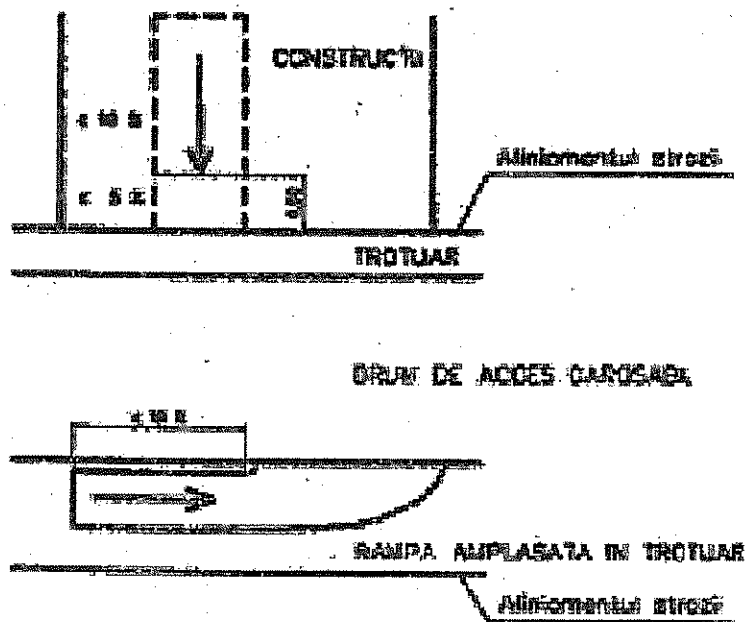



#### IV.6.7. Racordarea rampelor

Rampele de circulație carosabilă se racordează la platformele de staționare sau la porțiunile de circulație cu altă pantă cu razele de curbă, diferite pentru amonte și aval, după cum sunt precizate în figura 6.7. Figura 6.7. Racordarea pantelor

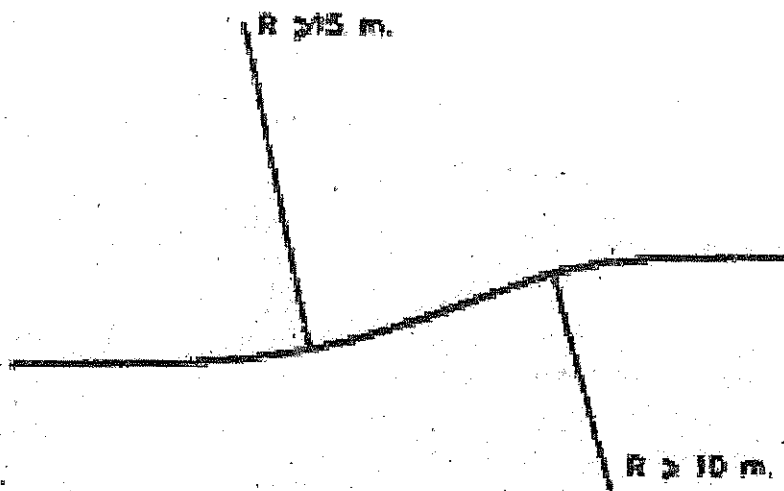

#### NOTĂ:

Razele de racordare se măsoară în axul rampei sau în axul firului de circulație cel mai defavorizat, după caz..

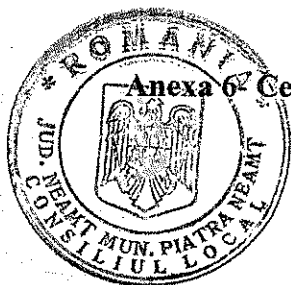

Anexa 6 Cererea pentru amenajarea unor spații noi de parcare;

## CERERE DE ÎNFIINȚARE LOC DE PARCARE DE REȘEDINȚĂ

NR. / ,

Către:

Subsemnatul \_\_\_\_\_, domiciliat în Piatra - Neamț, str.

\_\_\_\_\_, nr. \_\_, bloc \_\_, sc. \_\_, ap. \_\_, tel. fix \_\_\_\_\_,  
tel. mobil \_\_\_\_\_, e-mail \_\_\_\_\_, posesor al autoturismului cu nr. de  
înmatriculare \_\_\_\_\_, prin prezenta cerere solicit **înființarea** unui loc de parcare de reședință  
în str. \_\_\_\_\_, poziția \_\_\_\_\_.

**Declar pe propria răspundere că nu dețin : garaj amplasat pe domeniul public sau privat,  
curte cu alte posibilități de parcare sau loc de parcare de reședință domeniul public la aceeași  
adresa .**

**Notă : Contractele pentru utilizarea locurilor de parcare de reședință se pot încheia doar  
pentru autovehiculele a căror masă maxim autorizată nu depășește 3,5 tone.**

**Anexez prezentei cereri următoarele documente , după cum urează :**

- C.I. – pentru dovada domiciliului în zona parcării;
- Certificat de înmatriculare auto cu ITP valabil ;
- Fotografii cu locul de înființat .

Data,

Semnătură,

.....  
Anunțat tel. pentru licitație Data licitației \_\_\_\_\_

Ora \_\_\_\_\_ ziua \_\_\_\_\_

Anexa 7- Cerere pentru schimb de locuri între doi titulari de contract de utilizare a locurilor de parcare de reședință domeniu public sau privat al Municipiului Piatra - Neamț



**CERERE PENTRU SCHIMB DE LOCURI ÎNTRE DOI TITULARI DE CONTRACT PENTRU UTILIZAREA LOCURILOR DE PARCARE DE REȘEDINȚĂ DOMENIU PUBLIC SAU PRIVAT AL MUNICIPIULUI PIATRA - NEAMȚ**

NR. \_\_\_\_\_ / \_\_\_\_\_,

Către:  
S.C. PARKING.S.A.

Subsemnatul \_\_\_\_\_, domiciliat în Piatra - Neamț, str. \_\_\_\_\_, nr. \_\_, bloc \_\_, sc. \_\_, ap. \_\_, tel. fix \_\_\_\_\_, tel. mobil \_\_\_\_\_, e-mail \_\_\_\_\_, posesor al autoturismului cu nr. de înmatriculare \_\_\_\_\_, prin prezenta cerere solicit schimbul unui loc de parcare de reședință în str. \_\_\_\_\_, poziția \_\_\_\_\_, cu locul de parcare de reședință din str. \_\_\_\_\_ poziția \_\_\_\_\_.

Declar pe propria răspundere că nu dețin : garaj amplasat pe domeniul public sau privat, curte cu alte posibilități de parcare sau loc de parcare de reședință domeniul public la aceeași adresa.

*Notă : Contractele de prestări servicii pentru utilizarea locurilor de parcare de reședință se pot încheia doar pentru autovehiculele a căror masă maxim autorizată nu depășește 3,5 tone.*

**Anexez prezentei cereri următoarele documente, după cum urmează :**

- C.I. – pentru dovada domiciliului în zona parcării ;
- Certificat de înmatriculare auto cu ITP valabil ;
- Contractul de prestări servicii pentru utilizarea locului de parcare de reședință valabil.

Data,

Semnătură,

**Anexa 8 - Cereri pentru atribuirea locurilor de parcare de reședință pentru persoane fizice/persoane juridice.**

**CERERE PENTRU ATRIBUIRE LOC DE PARCARE DE REȘEDINȚĂ**

Nr \_\_\_\_\_ / \_\_\_\_\_

Către: \_\_\_\_\_

Subsemnatul \_\_\_\_\_, domiciliat în Piatra - Neamț, str. \_\_\_\_\_, nr. \_\_, bloc \_\_, sc. \_\_, ap. \_\_, tel. fix \_\_\_\_\_, tel. mobil \_\_\_\_\_, e-mail \_\_\_\_\_, posesor al autoturismului cu nr. de înmatriculare \_\_\_\_\_, prin prezenta cerere solicit



unui loc de parcare de reședință în \_\_\_\_\_, poziția \_\_\_\_\_.

**Declar pe propria răspundere că nu dețin : garaj amplasat pe domeniul public sau privat, curte cu alte posibilități de parcare sau loc de parcare de reședință domeniul public la aceeași adresa .**

*Notă: Contractele de închiriere a locurilor de parcare de reședință se pot încheia doar pentru autovehiculele a căror masă maxim autorizată nu depășește 3,5 tone.*

**Anexez prezentei cereri următoarele documente, după cum urmează :**

**Persoane fizice**

- Cerere tip solicitare loc de parcare de reședință ;
- C.I.- pentru dovada domiciliului în zona parcării de reședință- original ;
- Documente privind domiciliul/reședință (după caz- contract vânzare cumpărare, mutație pe verso C.I. valabilă, contract de închiriere înregistrat la ANAF, certificat moștenitor, succesiune, hotărâre de divorț, act partaj, contract de comodat pe imobil)- original
- Certificat de înmatriculare al autoturismului cu ITP valabil pe numele solicitantului- original
- Contract de leasing, dacă este cazul- original
- Certificat fiscal eliberat de Direcția de Taxe și Impozite Mun.Piatra - Neamț- original
- În cazul autoturismului de serviciu- împuternicire/adeverință de la firma angajatoare/instituție publică (tipizat societate)- original
- Documente privind dreptul de folosință (utilizare) autoturism (contract comodat auto, procură notarială, certificat moștenitor, succesiune, hotărâre de divorț, act partaj)-original
- Certificat de încadrare în grad de handicap (în cazul persoanelor minore, decizie asistent personal și/sau insoțitor)-original
- Dovadă membru AFDPR, certificat revoluționar, veteran de război, urmași veterani de război, deportați politic)

**Persoane juridice**

- Cerere tip solicitare loc de parcare de reședință
- C.I. administrator societate/împuternicit- original
- Certificat de înregistrare fiscală (CUI)- original
- Act de proprietate, contract de închiriere imobil, dovadă sediu social, punct de lucru- original
- Certificat emis de Registrul Comerțului care să ateste că societatea nu este radiată
- Certificat de înmatriculare autoturism cu ITP valabil- original
- Contract de leasing, dacă este cazul- original
- Procură pentru persoanele delegate din partea persoanelor juridice ;
- Certificat fiscal eliberat de Direcția de Taxe și Impozite Mun.Piatra - Neamț-original pentru participanții la licitație

Data,

Semnătură,

Anunțat tel. pentru licitație : \_\_\_\_\_

Data licitației \_\_\_\_\_

Ora \_\_\_\_\_ ziua \_\_\_\_\_



**Anexa 9- Comisia de atribuire a locurilor de parcare de reședință.**

Comisia de licitație/atribuire locuri de parcare în baza H.C.L. , cu modificările ulterioare, este constituită din:

1. Președinte – directorul/împuternicitul societății
2. Președinte/ Administrator/ Împuternicit Asociația de Proprietari/locatari din zona arondată parcării.
3. Reprezentant al Municipiului Piatra-Neamț,
4. Membru .

**Anexa 10- Proces verbal de participare la licitație pentru atribuirea locurilor de parcare de reședință.**

Proces-verbal al comisiei de licitație  
Incheiat astăzi \_\_\_\_\_ orele \_\_\_\_\_

În cadrul ședinței de licitație privind utilizarea parcării de reședință, situată în :

Comisia de licitație în baza HCL ....., cu modificările ulterioare, constituită din:

- Președinte dl/dna
- membru dl/dna
- reprezentant al Municipiului Piatra –Neamț ;
- reprezentant al Asociației de Proprietari

constată că au fost îndeplinite condițiile legale privind înștiințarea persoanelor care trebuie să liciteze pentru spațiul de parcare numărul...zona....., respectiv

1. dl/dna....., domiciliat în Piatra - Neamț, str....., nr....., bl....., sc....., ap.....,

2. dl/dna....., domiciliat în Piatra - Neamț, str....., nr....., bl....., sc....., ap.....,

3. dl/dna....., domiciliat în Piatra - Neamț, str....., nr....., bl....., sc....., ap.....,



Participanții prezenți la licitație:

Semnătura:

Conform H.C.L....., cu modificările ulterioare, prețul de pornire al unui loc de parcare de reședință domeniul public, este de ....lei/an/persoană fizică și ..... /an/persoană juridică, prețul incluzând și TVA.

Licitația este deschisă și cu strigare.

Pasul minim stabilit pentru licitație este de 10% din prețul de pornire.

LICITATORI - oferă prețul de .....	Persoane fizice	Persoane juridice
	...	...
	...	...

Deoarece nu a fost oferit un preț mai mare decât al dlui....., comisia constată că locul de parcare de reședință nr....., din zona....., a fost adjudecat la prețul de pornire de ....., de către dl./dna.....

Obs. Comisiei de licitație sau ale participanților.  
 .....  
 .....  
 .....



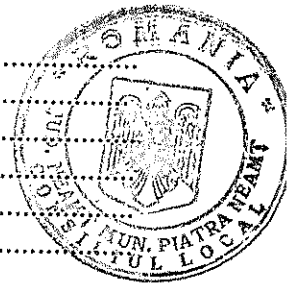

.....  
.....  
.....  
.....  
.....  
.....  
.....  
.....  
.....  
.....  
.....  
.....  
.....  
.....  
.....  
.....  
.....  
.....  
.....

Termenul de contestație al licitației este de 24 de ore de la încheierea acesteia. Eventualele contestații se vor depune la Biroul Relații cu Publicul, din cadrul .....și vor fi soluționate în termen de 1 (una) zi lucrătoare.

Comisia pune în vederea adjudecatorului, ca în termen de 48 de ore de la data licitației să se prezinte la sediul administratorului în vederea semnării contractului de prestări servicii parcare de reședință domeniul public, la prețul adjudecat.

În cazul în care adjudecătarul licitației nu achită suma la termenul sus menționat, locul de parcare de reședință nr....., din zona....., va reveni participantului la licitație care a oferit prețul echivalent cu pasul inferior sumei adjudecate în termen de 1 (una) zi lucrătoare de la data anunțării telefonice sau prin poștă de către administrator.

În cazul neachitării sumei către niciunul dintre Participanții la licitație, locul rămâne vacant.

Comisia declară licitația închisă, drept pentru care s-a încheiat prezentul proces-verbal într-un exemplar.

Comisia de licitație,

Semnătura,

\_\_\_\_\_  
\_\_\_\_\_  
\_\_\_\_\_  
\_\_\_\_\_

Participanți,

Semnătura,

\_\_\_\_\_  
(Am primit un exemplar, xerocopie)

\_\_\_\_\_  
(Am primit un exemplar, xerocopie)

\_\_\_\_\_  
(Am primit un exemplar, xerocopie)



**Anexa 11- Contract de prestări servicii utilizare loc de parcare de reședință.**

**CONTRACT DE PRESTĂRI SERVICII PENTRU UTILIZAREA  
LOCURILOR DE PARCARE DE REȘEDINȚĂ DOMENIU PUBLIC SAU  
PRIVAT AL MUNICIPIULUI PIATRA - NEAMȚ**

Expiră la data .....

**I. PĂRȚILE CONTRACTULUI**

Art. 1. Între.....cod fiscal..... înregistrată la  
Oficiul Registrului Comerțului de pe lângă Tribunalul Neam....., cu sediul în  
..... având contul IBAN ....., deschis la  
..... cap.social ....., reprezentată legal prin Director, în calitate  
de OPERATOR al parcărilor de reședință de pe raza municipiului Piatra - Neamț

Și

D-nul/D-na. ....CNP .....cu  
.....seria ..... nr. .... cu domiciliul în Piatra - Neamț, strada  
..... Nr.....BI. ....Sc.....Etaj ..... Ap. ...., județul Neamț, tel.  
fix ....., tel. mobil ....., e-mail ....., în calitate de UTILIZATOR,

s-a încheiat astăzi, .....următorul contract:

**II. OBIECTUL CONTRACTULUI**

Art.2.

Obiectul contractului îl constituie utilizarea de către utilizator a locului de parcare de  
reședință ....., în parcare ....., zona ....., aferent imobilului din Piatra -  
Neamț, ....., pentru autovehiculul marca .....cu număr înmatriculare .....

**III. TERMENUL**

Art.3.

- a. Prezentul contract are durată de valabilitate de ..... luni, de la data ....., cu  
posibilitatea reînnoirii.
- b. Reînnoirea prezentului contract se va face la cererea solicitantului, depusă cu cel  
mult 60 de zile și cel puțin 15 zile înainte de expirarea duratei contractului și doar după  
plata tarifului de utilizare aferent, în cazul în care sunt întrunite condițiile cumulative  
de atribuire a locului de parcare stabilite prin Regulamentul de organizare și  
funcționare a serviciului și de actele normative în vigoare. În caz contrar, prezentul  
contract încetează prin ajungerea la termen și locul de parcare poate fi atribuit altui  
solicitant.

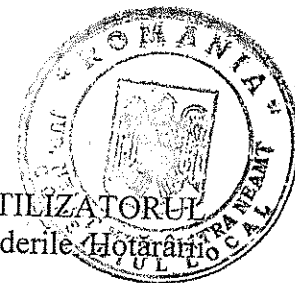

#### IV. PLATA

Art.4. Tariful de utilizare a parcarii de reședință datorat de către UTILIZATORUL locului de parcare este de ..... lei/loc de parcare în conformitate cu prevederile Hotărârii Consiliului Local al Municipiului Piatra - Neamț nr. ....

#### V. OBLIGAȚIILE PĂRȚILOR

##### Art.5. *Obligațiile OPERATORULUI:*

1. OPERATORUL pune la dispoziția UTILIZATORULUI locul ce urmează a fi utilizat ca parcare de reședință și va semna împreună cu UTILIZATORUL prezentul contract;
2. OPERATORUL va marca corespunzător locurile de parcare și va reface periodic marcajele și indicatoarele de parcare (în funcție de condițiile meteorologice) atunci când este nevoie și unde este necesar;
3. În cazul în care spațiul utilizat ca loc de parcare va primi o altă destinație publică, sumele achitate anticipat pentru folosirea locului de parcare, vor fi restituite UTILIZATORULUI, în termen de 30 de zile de la solicitarea acestuia;
4. să blocheze la sesizarea UTILIZATORULUI, autovehiculele care parchează pe locul de parcare de reședință contractat de acesta;

##### Art.6. *Obligațiile UTILIZATORULUI:*

- a. Să achite tariful de utilizare a locului de parcare;
- b. Să nu înregistreze debite către bugetul local al Mun. Piatra - Neamț la data de 31.12 a anului anterior încheierii contractului. Declarația în fals va duce la rezilierea unilaterală a contractului fără a fi restituită către UTILIZATOR contravaloarea tarifului de utilizare achitat aferentă perioadei contractuale rămase;
- c. UTILIZATORULUI îi este interzis să transmită unei terțe persoane sub orice formă de împrumut dreptul de utilizare a locului de parcare, în caz contrar contractul urmând a fi declarat reziliat de drept, corelativ cu limitarea dreptului respectivei persoane de a mai putea primi un loc de parcare de reședință pe o durată de 1 an;
- d. În cazul în care UTILIZATORUL locului de parcare își achiziționează un alt autoturism, schimbă numărul de înmatriculare al autoturismului sau utilizează un alt autoturism în baza unui contract de comodat auto, acesta este obligat să se prezinte în termen de 30 de zile la sediul OPERATORULUI cu documentele autoturismului achiziționat sau utilizat;
- e. În situația în care, urmare a unor reclamații sau a verificărilor realizate de către personalul OPERATORULUI se constată faptul că UTILIZATORUL nu a adus la cunoștință modificările prezentate la punctul c., intervine rezilierea unilaterală a prezentului contract, locul de parcare devenind disponibil și putând fi redistribuit altui solicitant, urmând a fi restituită către utilizatorul locului de parcare contravaloarea tarifului de utilizare achitat aferentă perioadei contractuale rămase;
- f. să întrețină corespunzător spațiul utilizat ca loc de parcare, nu va ridica nici un fel de construcții pe terenul utilizat pentru parcare autoturismului, în caz contrar fiind răspunzător contravențional, civil sau penal; să nu folosească spațiul ocupat în alte scopuri decât cele stabilite prin prezentul contract;
- g. va menține curățenia și nu va depozita produse, mărfuri sau materiale diverse pe locul de parcare și în perioada sezonului rece va avea obligația să deszăpezească locul de parcare;
- h. nu va efectua lucrări de reparații compexe generatoare de zgomote, poluare și deșeuri pe locul utilizat, iar reparațiile admise sunt cele minore și numai pentru autoturismul propriu;



va elibera necondiționat locul de parcare în situația efectuării unor lucrări edilitare care necesită ocuparea temporară a spațiului de parcare sau dacă locului i s-a stabilit o altă destinație publică;

în situația în care terenul, ce face obiectul contractului, va fi revendicat și restituit persoanei îndreptățite printr-o hotărâre judecătorească definitivă sau prin Dispoziția Primarului, beneficiarul locului de parcare este obligat să elibereze spațiul ocupat în maxim 3 zile de la data notificării sale de către OPERATOR;

- k. în cazul în care UTILIZATORUL locului de parcare își schimbă domiciliul sau vinde autoturismul prevăzut în prezentul contract, va face cunoscut în scris în termen de 60 de zile acest aspect, în vederea rezilierii contractului și repărțirii locului de parcare unui alt solicitant;
- l. este interzisă spălarea autoturismului pe locul închiriat, abandonarea autoturismului sau blocarea intrării și ieșirii celorlalte mașini din parcările limitrofe;
- m. este obligat să aducă la cunoștința OPERATORULUI în termenul cel mai scurt posibil orice probleme sau evenimente nedorite care perturbă zona parcării și care îi pot produce prejudicii, în caz contrar, acesta din urmă este absolvit de orice responsabilitate;
- n. intenția de renunțare la contractul de utilizare, înainte de expirarea de drept a acestuia, se aduce la cunoștința OPERATORULUI de către utilizator cu cel puțin 30 de zile înainte, data de reziliere fiind 01 a lunii următoare depunerii cererii de reziliere;
- o. sub sancțiunea rezilierii contractului de utilizare a locului de parcare, UTILIZATORUL este obligat să comunice în scris OPERATORULUI, în maxim 30 de zile de la momentul producerii, orice modificare intervenită în perioada de valabilitate a contractului cu privire la schimbarea numărului de înmatriculare, a numelui, a actului de identitate, sau a altor date de identificare, titularul urmând a fi înștiințat în scris asupra rezilierii, locul de parcare devenind disponibil și putând a fi redistribuit altui solicitant;
- p. în situația în care în parcările atribuite utilizării se efectuează diverse lucrări/amenajări ce fac impracticabil locul de parcare pentru o perioadă mai mare de 10 zile, titularul contractului poate solicita suspendarea plății tarifului de utilizare pe perioada lucrărilor. Suspendarea se va realiza în baza unui act constatator încheiat de către personalul OPERATORULUI parcării, urmându-se a se prelungi durata contractului cu durata de suspendare a acestuia;
- q. să elibereze spațiul de parcare în situații de urgență care prevăd operațiuni de intervenție ale ISU, SMURD, POLIȚIE, APASERV, etc;
- r. să elibereze locul de parcare la solicitarea OPERATORULUI, pentru executarea lucrărilor de inscripționare și trasare a locurilor de parcare de reședință;
- s. Să comunice administratorului orice modificare intervenită în statutul său juridic sau în datele de identificare sub sancțiunea rezilierii contractului de la data constatării;;
- t. Să respecte marcasele și semnalizările spațiului de parcare de reședință închiriat;
- u. Să întrețină corespunzător spațiul de parcare de reședință închiriat, să nu producă distrugerea acestuia, să nu execute lucrări de reparații auto, să mențină curățenia atât pe timp de vară cât și pe timp de iarnă;
- v. Să predea spațiul de parcare de reședință la expirarea contractului (să elibereze amplasamentul);
- w. Să comunice în scris, cu cel puțin 10 zile înainte intenția de a renunța la contractul de închiriere, cu documente justificative (contract de vânzare-cumpărare, certificat de radiere autoturism, alte motive plauzibile), urmând să se restituie contravaloarea perioadei din contract rămasă neexecutată;



- x. Să folosească spațiul de parcare de reședință domeniu public încheiat conform destinației acestuia (să nu-l folosească pentru depozitare, etc) sub sancțiunea rezilierii contractului de la data constatării;
- y. Să utilizeze parcare de reședință domeniu public, în condițiile în care se află acesta la momentul încheierii contractului;
- z. Să prezinte, la încheierea unui nou contract de prestări servicii parcare de reședință, certificatul de înmatriculare al autoturismului, cu inspecția tehnică periodică valabilă, care face obiectul contractului și BI/CI cu dovada domiciliului în zona arondată parcării, sau alte documente doveditoare; {order.docs}

Art. 7. În cazul în care UTILIZATORUL nu respectă clauzele menționate la art.6, lit.d), e), f) și j), OPERATORUL va lua măsura avertizării în scris UTILIZATORULUI, urmată de aplicare unei amenzi contravenționale sau, după caz, rezilierea contractului.

Art. 8. Contractul de utilizare al unui loc de parcare nu este transmisibil. Este interzisă schimbarea locurilor de parcare între titularii contractelor de utilizare, fără înștiințarea OPERATORULUI.

#### VI. ÎNCETAREA CONTRACTULUI

Art. 9. Contractul încetează la împlinirea termenului pentru care a fost încheiat, dacă nu există o solicitare de prelungire din partea utilizatorului în termenul stipulat la art.3.

Art. 10. Prezentul contract se poate rezilia prin acordul părților în condițiile prevăzute la art.6 litera. l).

Art.11. Rezilierea contractului pentru neîndeplinirea obligațiilor contractuale de către utilizator operează de drept, în termen de 15 zile de la primirea notificării trimise de OPERATOR.

Art. 12. Rezilierea unilaterală a contractului, la inițiativa operatorului poate fi făcută în cazuri justificative de interes public, pentru motive de utilitate publică, în cazul deființării locului de parcare ca urmare a implementării unor proiecte de mobilitate urbană, în cazul unor revendicări ale foștilor proprietari, în cazul în care UTILIZATORUL nu respectă clauzele menționate la art.6 sau în cazul în care nu îndeplinește condițiile cumulative de atribuire a locului de parcare pe perioada valabilității contractului.

Art. 13. În eventualitatea modificării situației juridice a terenului ca urmare a Hotărârii Consiliului Local al municipiului Piatra - Neamț (proprietarul de drept a terenului) ori a altor acte normative, prezentul contract este reziliat de drept și va fi restituită către UTILIZATOR contravaloarea tarifului de utilizare achitat aferentă perioadei contractuale rămase.

Art. 14. În situația în care pe suprafața de teren care face obiectul contractului sau pe suprafețele de teren învecinate cu acesta se vor realiza lucrări aprobate, autorizate și/sau avizate de către Primăria Mun. Piatra - Neamț, a căror durată sau specific împiedică realizarea în totalitate a obiectului contractului, contractul va înceta de plin drept la data înștiințării UTILIZATORULUI de către OPERATOR despre existența acestor lucrări și va fi restituită către UTILIZATOR contravaloarea tarifului de utilizare achitat aferentă perioadei contractuale rămase.

Art. 15. Rezilierea unilaterală a contractului din inițiativa ..... poate fi făcută în cazul în care se constată că UTILIZATORUL înregistrează debite către bugetul local al Mun. Piatra - Neamț la data de 31.12 a anului anterior încheierii contractului.

#### VI. FORȚA MAJORĂ.

Art. 16. Orice împrejurare independentă de voința părților, intervenită după data semnării contractului și care împiedică executarea acestuia, este considerat ca forță majoră și exonerează de răspundere partea care o invocă. Sunt considerate ca forță majoră, în sensul acestei clauze, împrejurări ca: razburi, revoluție, cutremur, mari inundații.



## VII. LITIGII.

Art. 17. Părțile convin ca litigiile ce apar din interpretarea și executarea prezentului contract, care pot fi soluționate pe cale amiabilă, să fie supuse instanțelor judecătorești competente de la domiciliul/sediul pârâtului.

## VIII. NOTA DE INFORMARE PRIVIND PROTECȚIA DATELOR CU CARACTER PERSONAL:

Potrivit cerintelor Regulamentului UE nr. 2016/679(GDPR) privind protecția persoanelor fizice în ceea ce privește prelucrarea datelor cu caracter personal și libera circulație a acestor date, SC Parking SA, are obligația de a obține în mod direct și de a administra datele personale ale clientului-beneficiar al serviciilor prestate în temeiul contractului încheiat.

### 1. Scopul/Destinația colectării datelor cu caracter personal

Prelucrarea datelor personale obținute prin consimțământul locatarului și utilizarea lor de către ....., se face în scopul stabilirii raporturilor juridice privind utilizare prestări servicii locului de parcare de reședință domeniul public, pe baza CONTRACTULUI DE PRESTĂRI SERVICII, în calitate de Beneficiar/Locatar.

Prelucrarea datelor personale obținute prin consimțământul locatarului și utilizarea lor de către ..... se face în scopul stabilirii raporturilor juridice privind utilizarea locului de parcare de reședință, pe baza CONTRACTULUI DE PRESTĂRI SERVICII, în calitate de Beneficiar/utilizator.

#### a. Scopul colectării datelor cu caracter personal este:

- Îndeplinirea atribuțiilor legale ale operatorului de servicii;
- Derularea activității contractuale a societății prestatoare;
- Facturarea și încasarea valorii serviciilor prestate;
- Gestionarea relațiilor cu clienții și asigurarea comunicării cu clienții prin orice mijloc de comunicare;
- Comunicarea cu organisme/autoritățile/instituțiile publice sau de interes public;
- Realizarea de situații statistice cu privire la performanța serviciului public.

Prestatorul poate considera toate informațiile colectate ca fiind confidențiale și nu le va partaja cu terții, cu excepția unor solicitări exprese din partea instituțiilor abilitate.

#### b. Destinatării datelor pot fi, după cum urmează:

- Poliție, Parchet, Primăria municipiului Piatra - Neamț, alte institutii ale statului (în limitele prevederilor legale și/sau ca urmare a unor cereri expres formulate);

Informațiile înregistrate, sunt destinate utilizării de către Prestator și sunt comunicate numai în vederea îndeplinirii obligațiilor legale/contractuale ce revin societății .....

Datele cu caracter personal ale utilizatorilor locurilor de parcare pot fi comunicate și Primăriei municipiului Piatra - Neamț, în urma unei solicitări exprese din partea acesteia, în scopul îmbunătățirii serviciilor oferite și pentru adaptarea politicilor publice la necesitățile de pe plan local.

### 2. Date colectate/durata prelucrării datelor cu caracter personal

Datele personale puse la dispoziție de către Beneficiarul/Locatar prelucrate în temeiul acestui contract sunt:

Pentru prestarea serviciilor-utilizare prestări servicii loc de parcare reședință domeniul public, operatorul va proceda la colectarea datelor personale care apar pe documente, cum ar fi: nume, prenume, persoana contact, reprezentant legal și datele de identificare ale acestora extrase din actele de stare civilă, B.I./C.I., Certificat de casatorie, Contracte de vânzare – cumpărare/schimb, leasing, utilizare prestări servicii, certificat de înmatriculare autovehicul, alte documente necesare, email, telefon, conform prevederilor legale aplicabile;

În vederea realizării scopului menționat, ..... va prelucra datele cu caracter personal pe toată perioada de valabilitate a contractului de prestări servicii parcare de reședință, datele fiind arhivate de către operatorul de servicii pe durata de timp prevăzută în procedurile interne ale societății.

3. Drepturile Beneficiarului/Locatar privind protecția datelor cu caracter personal

Dreptul de a solicita accesul la datele personale, permite beneficiarului de contract să primească o copie a datelor personale pe care locatorul le deține și să verifice dacă a fost procesată în mod legal.

Dreptul de a solicita corectarea oricărui date puse la dispoziție despre beneficiarul-locatar.

Acest lucru va permite ca orice date incomplete sau inexacte pe care le deținem despre titularul de contract să fie corectate, prin verificarea corectitudinii datelor noi furnizate cu documentele prezentate în original.

Dreptul de a solicita restricționarea prelucrării datelor personale.

Aceasta permite ca beneficiarul/locatarul, să solicite suspendarea procesării datelor personale în următoarele situații:

- a. în cazul în care se consideră că utilizarea datelor se face ilegal;
- b. în cazul în care s-a formulat opoziție din partea titularului de contract asupra utilizării datelor personale;

Dreptul de a solicita ștergerea datelor personale.

Acest drept permite solicitarea ștergerii sau eliminării datelor personale acolo unde nu există motive întemeiate să continue procesarea acestora. De asemenea, se poate exercita acest drept în cazul în care au fost prelucrate informațiile persoane în mod ilegal sau dacă s-a instituit obligația ștergerii datelor personale pentru a respecta actele de autoritate administrativă.

Dreptul de a opune prelucrării datelor personale în cazul în care va bazati pe un interes legitim (sau pe al unui tert), pentru evitarea unui impact particular asupra drepturilor și libertăților fundamentale.

Dreptul de retragere în orice moment a consimțământului privind prelucrarea datelor personale.

Acest drept, nu afectează legalitatea oricărei prelucrări care a fost efectuată în realizarea raportului juridic contractual, pe baza consimțământului dat anterior încheierii contractului.

Acceptul privind utilizarea datelor cu caracter personal de către ..... poate fi revocat oricând, revocarea producând efecte numai pentru viitor.

Prin citirea și semnarea prezentului contract, Beneficiarul/Locatarul confirmă că a fost informat cu privire la drepturile de care beneficiază, conform prevederilor legale aplicabile, respectiv: dreptul de acces, dreptul la rectificare, dreptul la ștergerea datelor, dreptul la restricționarea prelucrării, dreptul la opoziție și dreptul de retragere a datelor.

Prin citirea acestei anexe la contract, titularul a luat la cunoștință și înțelege faptul că datele cu caracter personal furnizate către ..... constituie elemente determinante pentru realizarea atribuțiilor stabilite de lege în asigurarea derulării activității contractuale și/sau accesarea serviciilor oferite .....

## IX. DISPOZIȚII FINALE:

Art.18. Prezentul contract s-a încheiat în 2 exemplare azi câte unul pentru fiecare parte contractantă și devine aplicabil începând cu data de .....



**REPREZENTARE HARTĂ**

**Loc Parcure:**

**Număr înmatriculare:**

**Parcare:**

**Zonă:**

OPERATOR

UTILIZATOR

Întocmit,





**CONTRACT DE PRESTĂRI SERVICII PENTRU UTILIZAREA  
LOCURILOR DE PARCARE CU PLATĂ ORARĂ DE PE DOMENIUL PUBLIC  
AL MUNICIPIULUI PIATRA - NEAMȚ**

Expiră la data .....

**I. PĂRȚILE CONTRACTULUI**

Art. 1. Între.....cod fiscal..... înregistrată la Oficiul Registrului Comerțului de pe lângă Tribunalul Neam....., cu sediul în ..... având contul IBAN ....., deschis la ..... cap.social ....., reprezentată legal prin Director, în calitate de OPERATOR al parcărilor de reședință de pe raza municipiului Piatra - Neamț

Și

D-nul/D-na. ....CNP .....cu .....seria ..... nr. .... cu domiciliul în Piatra - Neamț, strada ..... Nr.....BI. ....Sc.....Etaj .... Ap. ...., județul Neamț, tel. fix ....., tel. mobil ....., e-mail ....., în calitate de UTILIZATOR,

s-a încheiat astăzi, .....următorul contract:

**II. OBIECTUL CONTRACTULUI**

Art.2.

Obiectul contractului îl constituie utilizarea de către UTILIZATOR al locurilor de parcare cu plată orară de pe raza Municipiului Piatra - Neamț, folosind autovehiculul cu nr. de înmatriculare .....

**III. TERMENUL**

Art.3.

- a. Prezentul contract are durată de valabilitate de .....luni, de la data ....., cu posibilitatea reinnoirii.
- b. Reinnoirea prezentului contract se va face la cererea solicitantului. În caz contrar, prezentul contract încetează prin ajungerea la termen și folosirea parcărilor cu plată orară după aceasta data poate duce la blocarea autovehiculului.

**IV. PLATA**

Art.4. Tariful de utilizare al locurilor de parcare cu plată orară este de ..... conformitate cu prevederile Hotărârii Consiliului Local al Municipiului Piatra - Neamț .....



## V. OBLIGAȚIILE PĂRȚILOR

### Art.5. Obligațiile OPERATORULUI:

1. OPERATORUL pune la dispoziția UTILIZATORULUI locurile de parcare și va semna împreună cu UTILIZATORUL prezentul contract;
2. OPERATORUL va marca corespunzător locurile de parcare și va reface periodic marcajele și indicatoarele de parcare (în funcție de condițiile meteorologice) atunci când este nevoie și unde este necesar;
3. În cazul în care spațiul utilizat ca loc de parcare va primi o altă destinație publică, sumele achitate anticipat pentru folosirea locului de parcare, vor fi restituite UTILIZATORULUI, în termen de 30 de zile de la solicitarea acestuia;

### Art.6. Obligațiile UTILIZATORULUI:

- a. Să achite tariful de utilizare a locului de parcare.
- b. Să nu înregistrează debite către bugetul local al Mun. Piatra - Neamț la data de 31.12 a anului anterior încheierii contractului. Declarația în fals va duce la rezilierea unilaterală a contractului fără a fi restituită către UTILIZATOR contravaloarea tarifului de utilizare achitat aferentă perioadei contractuale rămase;
- c. UTILIZATORULUI îi este interzis să transmită unei terțe persoane sub orice formă de imprutat dreptul de utilizare a locului de parcare, în caz contrar contractul urmând a fi declarat reziliat de drept, corelativ cu limitarea dreptului respectivei persoane de a mai putea contracta locuri de parcare cu plată orară în Mun. Piatra - Neamț.
- d. În cazul în care UTILIZATORUL locului de parcare își achiziționează un alt autoturism, schimbă numărul de înmatriculare al autoturismului sau utilizează un alt autoturism în baza unui contract de comodat auto, acesta este obligat să se prezinte în termen de 30 de zile la sediul OPERATORULUI cu documentele autoturismului achiziționat sau utilizat;
- e. În situația în care, urmare a unor reclamații sau a verificărilor realizate de către personalul OPERATORULUI se constată faptul că UTILIZATORUL nu a adus la cunoștință modificările prezentate la punctul c., intervine rezilierea unilaterală a prezentului contract, locul de parcare devenind disponibil și putând fi redistribuit altui solicitant, urmând a fi restituită către utilizatorul locului de parcare contravaloarea tarifului de utilizare achitat aferentă perioadei contractuale rămase;
- f. să întrețină corespunzător spațiul utilizat ca loc de parcare, nu va ridica nici un fel de construcții pe terenul utilizat pentru parcare autoturismului, în caz contrar fiind răspunzător contravențional, civil sau penal; să nu folosească spațiul ocupat în alte scopuri decât cele stabilite prin prezentul contract;
- g. va menține curățenia și nu va depozita produse, mărfuri sau materiale diverse pe locul de parcare și în perioada sezonului rece va avea obligația să deszăpezească locul de parcare;
- h. nu va efectua lucrări de reparații complexe generatoare de zgomote, poluare și deșeuri pe locul utilizat, iar reparațiile admise sunt cele minore și numai pentru autoturismul propriu;
- i. va elibera necondiționat locul de parcare în situația efectuării unor lucrări edilitare care necesită ocuparea temporară a spațiului de parcare sau dacă locului i s-a stabilit o altă destinație publică;
- j. în situația în care terenul, ce face obiectul contractului, va fi revendicat și restituit persoanei îndreptățite printr-o hotărâre judecătorească definitivă sau prin Dispoziția Primarului, beneficiarul locului de parcare este obligat să elibereze spațiul ocupat în maxim 3 zile de la data notificării sale de către OPERATOR;
- k. în cazul în care UTILIZATORUL locului de parcare vinde autoturismul prevăzut în prezentul contract, va face cunoscut în scris în termen de 60 de zile acest aspect, în vederea rezilierii contractului și repărțizării locului de parcare unui alt solicitant;
- l. este interzisă spălarea autoturismului pe locul închiriat, abandonarea autoturismului sau blocarea intrării și ieșirii celorlalte mașini din parcările limitrofe;
- m. este obligat să aducă la cunoștința OPERATORULUI în termenul cel mai scurt posibil orice probleme sau evenimente nedorite care perturbă zona parcarii și care îi pot produce prejudicii, în caz contrar, acesta din urmă este absolvit de orice responsabilitate;

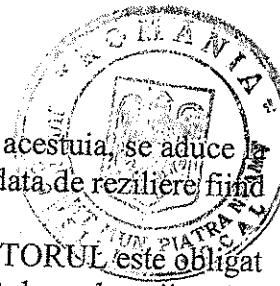

- n. intenția de renunțare la contractul de utilizare, înainte de expirarea de drept a acestuia, se aduce la cunoștința OPERATORULUI de către utilizator cu cel puțin 30 de zile înainte, data de reziliere fiind 01 a lunii următoare depunerii cererii de reziliere;
- o. sub sancțiunea rezilierii contractului de utilizare a locului de parcare, UTILIZATORUL este obligat să comunice în scris OPERATORULUI, în maxim 30 de zile de la momentul producerii, orice modificare intervenită în perioada de valabilitate a contractului cu privire la schimbarea numărului de înmatriculare, a numelui, a actului de identitate, sau a altor date de identificare, titularul urmând a fi înștiințat în scris asupra rezilierii;
- p. în situația în care în parcurile atribuite utilizării se efectuează diverse lucrări/amenajări ce fac impracticabil locul de parcare pentru o perioadă mai mare de 10 zile, titularul contractului poate solicita suspendarea plății tarifului de utilizare pe perioada lucrărilor. Suspendarea se va realiza în baza unui act constatator încheiat de către personalul OPERATORULUI parcurii, urmându-se a se prelungi durata contractului cu durata de suspendare a acestuia;
- q. să elibereze spațiul de parcare în situații de urgență care prevăd operațiuni de intervenție ale ISU, SMURD, POLIȚIE, APASERV, etc;
- r. să elibereze locul de parcare la solicitarea OPERATORULUI, pentru executarea lucrărilor de inscripționare și trasare a locurilor de parcare;
- s. Să comunice administratorului orice modificare intervenită în statutul său juridic sau în datele de identificare sub sancțiunea rezilierii contractului de la data constatării;
- t. Să respecte marcajele și semnalizările spațiului de parcare închiriat;
- u. Să întrețină corespunzător spațiul de parcare închiriat, să nu producă distrugerea acestuia, să nu execute lucrări de reparații auto, să mențină curățenia atât pe timp de vară cât și pe timp de iarnă;
- v. Să comunice în scris, cu cel puțin 10 zile înainte intenția de a renunța la contractul de închiriere, cu documente justificative (contract de vânzare-cumpărare, certificat de radiere autoturism, alte motive plauzibile), urmând să se restituie contravaloarea perioadei din contract rămasă neexecutată;
- w. Să folosească spațiul de parcare domeniu public încheiat conform destinației acestuia (să nu-l folosească pentru depozitare, etc) sub sancțiunea rezilierii contractului de la data constatării;
- y. Să utilizeze parcare domeniu public, în condițiile în care se află acesta la momentul încheierii contractului;
- z. Să prezinte, la încheierea unui nou contract de prestări servicii parcare cu plată orară, certificatul de înmatriculare al autoturismului, cu inspecția tehnică periodică valabilă, care face obiectul contractului și BI/CI;

Art. 7. În cazul în care UTILIZATORUL nu respectă clauzele menționate la art.6, lit.d), e), f) și j)), OPERATORUL va lua măsura avertizării în scris UTILIZATORULUI, urmată de aplicare unei amenzi contravenționale sau, după caz, rezilierea contractului.

Art. 8. Contractul de utilizare al unui loc de parcare nu este transmisibil;

## VI. INCETAREA CONTRACTULUI

Art. 9. Contractul încetează la împlinirea termenului pentru care a fost încheiat, dacă nu există o solicitare de prelungire din partea utilizatorului în termenul stipulat la art.3.

Art. 10. Prezentul contract se poate rezilia prin acordul părților în condițiile prevăzute la art.6 litera. 1).

Art.11. Rezilierea contractului pentru neindeplinirea obligațiilor contractuale de către utilizator operează de drept, în termen de 15 zile de la primirea notificării trimise de OPERATOR.

Art. 12. Rezilierea unilaterală a contractului din inițiativa municipiului Piatra - Neamț poate fi făcută în cazuri justificative de interes public, pentru motive de utilitate publică, în cazul deființării locului de parcare ca urmare a implementării unor proiecte de mobilitate urbană, în cazul unor revendicări ale foștilor proprietari, în cazul în care UTILIZATORUL nu respectă clauzele menționate la art.6 sau în cazul în care nu îndeplinește condițiile cumulative de atribuire a locului de parcare pe perioada valabilității contractului.



Art. 13. În eventualitatea modificării situației juridice a terenului ca urmare a Hotărârii Consiliului Local al municipiului Piatra - Neamț (proprietarul de drept a terenului) ori a altor acte normative, prezentul contract este reziliat de drept și va fi restituită către UTILIZATOR contravaloarea tarifului de utilizare achitat aferentă perioadei contractuale rămase.

Art. 14. În situația în care pe suprafața de teren care face obiectul contractului sau pe suprafețele de teren învecinate cu acesta se vor realiza lucrări aprobate, autorizate și/sau avizate de către Primăria Mun. Piatra - Neamț, a căror durată sau specific împiedică realizarea în totalitate a obiectului contractului, contractul va înceta de plin drept la data înștiințării UTILIZATORULUI de către OPERATOR despre existența acestor lucrări și va fi restituită către UTILIZATOR contravaloarea tarifului de utilizare achitat aferentă perioadei contractuale rămase.

Art. 15. Rezilierea unilaterală a contractului din inițiativa ..... poate fi făcută în cazul în care se constată că UTILIZATORUL înregistrează debite către bugetul local al Mun. Piatra - Neamț la data de 31.12 a anului anterior încheierii contractului.

## VI. FORȚA MAJORĂ.

Art. 16. Orice împrejurare independentă de voința părților, intervenită după data semnării contractului și care împiedică executarea acestuia, este considerat ca forta majoră și exonerează de răspundere partea care o invocă. Sunt considerate ca forta majoră, în sensul acestei clauze, împrejurări ca: război, revoluție, cutremur, mari inundații.

## VII. LITIGII.

Art. 17. Părțile convin ca litigiile ce apar din interpretarea și executarea prezentului contract, care pot fi soluționate pe cale amiabilă, să fie supuse instanțelor judecătorești competente de la domiciliul/sediul paratului.

## VIII. NOTA DE INFORMARE PRIVIND PROTECȚIA DATELOR CU CARACTER PERSONAL:

Potrivit cerințelor Regulamentului UE nr. 2016/679 (GDPR) privind protecția persoanelor fizice în ceea ce privește prelucrarea datelor cu caracter personal și libera circulație a acestor date, ..... are obligația de a obține în mod direct și de a administra datele personale ale clientului-beneficiar al serviciilor prestate în temeiul contractului încheiat.

### 1. Scopul/Destinația colectării datelor cu caracter personal

Prelucrarea datelor personale obținute prin consimțământul locatarului și utilizarea lor de către ...., se face în scopul stabilirii raporturilor juridice privind utilizare prestări servicii locului de parcare de reședință domeniul public, pe baza CONTRACTULUI DE PRESTĂRI SERVICII, în calitate de Beneficiar/Locatar.

Prelucrarea datelor personale obținute prin consimțământul locatarului și utilizarea lor de către ....., se face în scopul stabilirii raporturilor juridice privind utilizare prestări servicii locului de parcare de reședință domeniul public, pe baza CONTRACTULUI DE PRESTĂRI SERVICII, în calitate de Beneficiar/Locatar.

#### a. Scopul colectării datelor cu caracter personal este:

- Îndeplinirea atribuțiilor legale ale operatorului de servicii;
- Derularea activității contractuale a societății prestatoare;
- Facturarea și încasarea valorii serviciilor prestate;
- Gestionarea relațiilor cu clienții și asigurarea comunicării cu clienții prin orice mijloc de comunicare;
- Comunicarea cu organisme/autoritățile/instituțiile publice sau de interes public;



Prestatorul poate considera toate informațiile colectate ca fiind confidențiale și nu le va partaja cu terții.

*b. Destinatării datelor* pot fi, după cum urmează:

- Poliție, Parchet, alte instituții ale statului (în limitele prevederilor legale și/sau ca urmare a unor cereri expres formulate);

Informațiile înregistrate, sunt destinate utilizării de către Prestator și sunt comunicate numai în vederea îndeplinirii obligațiilor legale/contractuale ce revin societății .....

Datele cu caracter personal ale utilizatorilor locurilor de parcare pot fi comunicate și Primăriei municipiului Piatra - Neamț, în urma unei solicitări exprese din partea acesteia, în scopul îmbunătățirii serviciilor oferite și pentru adaptarea politicilor publice la necesitățile de pe plan local.

## 2. Date colectate/durata prelucrării datelor cu caracter personal

Datele personale puse la dispoziție de către Beneficiarul/Locatar prelucrate în temeiul acestui contract sunt:

Pentru prestarea serviciilor-utilizare prestări servicii loc de parcare reședință domeniul public, operatorul va proceda la colectarea datelor personale care apar pe documente, cum ar fi: nume, prenume, persoana contact, reprezentant legal și datele de identificare ale acestora extrase din actele de stare civilă, B.I./C.I., Certificat de casătorie, Contracte de vânzare -cumpărare/schimb, leasing, utilizare prestări servicii, certificat de înmatriculare autovehicul, alte documente necesare, email, telefon, conform prevederilor legale aplicabile;

În vederea realizării scopului menționat, ..... va prelucra datele cu caracter personal pe toată perioada de de valabilitate a contractului de prestări servicii parcare de reședință, datele fiind arhivate de către operatorul de servicii pe durata de timp prevăzută în procedurile interne ale societății.

## 3. Drepturile Beneficiarului/Locatar privind protecția datelor cu caracter personal

Dreptul de a solicita accesul la datele personale, permite beneficiarului de contract să primească o copie a datelor personale pe care locatorul le deține și să verifice dacă a fost procesată în mod legal.

Dreptul de a solicita corectarea oricărui date puse la dispoziție despre beneficiarul-locatar.

Acest lucru va permite ca orice date incomplete sau inexacte pe care le deținem despre titularul de contract să fie corectate, prin verificarea corectitudinii datelor noi furnizate cu documentele prezentate în original.

Dreptul de a solicita restricționarea prelucrării datelor personale.

Aceasta permite ca beneficiarul/locatarul, să solicite suspendarea procesării datelor personale în următoarele situații:

- a. în cazul în care se consideră ca utilizarea datelor se face ilegal;
- b. în cazul în care s-a formulat opoziție din partea titularului de contract asupra utilizării datelor personale;

Dreptul de a solicita ștergerea datelor personale.

Acest drept permite solicitarea ștergerii sau eliminării datelor personale acolo unde nu există motive întemeiate să continue procesarea acestora. De asemenea, se poate exercita acest drept în cazul în care au fost prelucrate informațiile persoane în mod ilegal sau dacă s-a instituit obligația ștergerii datelor personale pentru a respecta actele de autoritate administrativă.

Dreptul de a opune prelucrării datelor personale în cazul în care va bazati pe un interes legitim (sau pe al unui tert), pentru evitarea unui impact particular asupra drepturilor și libertăților fundamentale.

Dreptul de retragere în orice moment a consimțământului privind prelucrarea datelor personale.

Acest drept, nu afectează legalitatea oricărei prelucrări care a fost efectuată în realizarea raportului juridic contractual, pe baza consimțământului dat anterior încheierii contractului.

Acceptul privind utilizarea datelor cu caracter personal de către ..... poate fi revocat oricând, revocarea producând efecte numai pentru viitor.

Prin citirea și semnarea prezentului contract, Beneficiarul/Locatarul confirmă ca a fost informat cu privire la drepturile de care beneficiază, conform prevederilor legale aplicabile, respectiv: dreptul de acces,



dreptul la rectificare, dreptul la stergerea datelor, dreptul la restrictionarea prelucrării, dreptul la opoziție și dreptul de retragere a datelor.

Prin citirea acestei anexe la contract, titularul a luat la cunostință și înțelege faptul că datele cu caracter personal furnizate către ..... constituie elemente determinate pentru realizarea atribuțiilor stabilite de lege în asigurarea derulării activității contractuale și/sau accesarea serviciilor oferite de .....

#### **IX. DISPOZIȚII FINALE:**

Art.18. Prezentul contract s-a încheiat în 2 exemplare azi câte unul pentru fiecare parte contractantă și devine aplicabil începând cu data de.

#### **REPREZENTARE HARTĂ**

**Loc Parcure:**

**Număr înmatriculare:**

**Parcure:**

**Zonă:**

OPERATOR

UTILIZATOR

Întocmit,

Anexa 13- Contract de prestări servicii utilizare loc de parcare în regim mixt.



**CONTRACT DE PRESTĂRI SERVICII PENTRU UTILIZAREA  
LOCURILOR DE PARCARE CU REGIM MIXT DE PE DOMENIUL PUBLIC SAU  
PRIVAT AL MUNICIPIULUI PIATRA - NEAMȚ**

Expiră la data .....

**I. PĂRȚILE CONTRACTULUI**

Art. 1. Între.....cod fiscal..... înregistrată la Oficiul Registrului  
Comerțului de pe lângă Tribunalul Neamț....., cu sediul în ..... având  
contul IBAN ....., deschis la ..... cap.social .....,  
reprezentată legal prin Director, în calitate de OPERATOR al parcărilor de reședință de pe raza  
municipiului Piatra - Neamț

Și

D-nul/D-na. ....CNP .....cu .....seria  
..... nr. .... cu domiciliul în Piatra - Neamț, strada ..... Nr.....BI.  
.....Sc.....Etaj ..... Ap. ...., județul Neamț, tel. fix ....., tel. mobil ....., e-mail  
....., în calitate de UTILIZATOR,

**II. OBIECTUL CONTRACTULUI**

Art.2.

Obiectul contractului îl constituie utilizarea de către utilizator a unui loc de parcare în regim mixt,  
....., în parcare ....., zona ....., aferent imobilului din Piatra - Neamț, ....., pentru  
autovehiculul marca ..... cu număr înmatriculare .....

**III. TERMENUL**

Art.3.

- a. Prezentul contract are durată de valabilitate de ....., de la data ....., cu posibilitatea  
reînnoirii.
- b. Reînnoirea prezentului contract se va face la cererea solicitantului, depusă cu cel mult 60 de zile și  
cel puțin 15 zile înainte de expirarea duratei contractului și doar după plata tarifului de utilizare  
aferent, în cazul în care sunt întrunite condițiile cumulative de atribuire a locului de parcare stabilite  
prin Regulamentul de organizare și funcționare a serviciului și de actele normative în vigoare. În caz  
contrar, prezentul contract încetează prin ajungerea la termen și locul de parcare poate fi atribuit altui  
solicitant.



#### IV. PLATA

Art.4. Tariful de utilizare a parcării cu regim mixt datorat de către UTILIZATORUL locului de parcare este de ..... lei/loc de parcare în conformitate cu prevederile Hotărârii Consiliului Local al Municipiului Piatra - Neamț .....

#### V. OBLIGAȚIILE PĂRȚILOR

##### Art.5. *Obligațiile OPERATORULUI:*

1. OPERATORUL pune la dispoziția UTILIZATORULUI locurile ce urmează a fi utilizate ca parcare cu regim mixt pentru intervalul orar 18<sup>00</sup>-08<sup>00</sup> de luni până vineri, și 24h/24h sâmbătă, duminică și sărbătorile legale, și va semna împreună cu UTILIZATORUL prezentul contract;
2. OPERATORUL va marca corespunzător locurile de parcare și va reface periodic marcajele și indicatoarele de parcare (în funcție de condițiile meteorologice) atunci când este nevoie și unde este necesar;
3. În cazul în care spațiul utilizat ca loc de parcare va primi o altă destinație publică, sumele achitate anticipat pentru folosirea locului de parcare, vor fi restituite UTILIZATORULUI, în termen de 30 de zile de la solicitarea acestuia;
4. OPERATORUL va pune la dispoziția UTILIZATORULUI un card/ticket/legitimație care să conțină datele necesare identificării acestuia. Acesta poate fi folosit exclusiv de către UTILIZATOR în zona arondată. Falsificarea acestuia de către UTILIZATOR sau orice altă persoană va fi adusă la cunoștința organelor competente și se va pedepsi conform legilor în vigoare, concomitent cu rezilierea contractului.

##### Art.6. *Obligațiile UTILIZATORULUI:*

- a. Să achite tariful de utilizare a locului de parcare.
- b. Să nu înregistreze debite către bugetul local al Mun. Piatra - Neamț la data de 31.12 a anului anterior încheierii contractului. Declarația în fals va duce la rezilierea unilaterală a contractului fără a fi restituită către UTILIZATOR contravaloarea tarifului de utilizare achitat aferentă perioadei contractuale rămase;
- c. UTILIZATORULUI îi este interzis să transmită unei terțe persoane sub orice formă de imprumut dreptul de utilizare a locului de parcare, în caz contrar contractul urmând a fi declarat reziliat de drept, corelativ cu limitarea dreptului respectivei persoane de a mai putea primi un loc de parcare în reședință pe o durată de 1 an;
- d. În cazul în care UTILIZATORUL locului de parcare își achiziționează un alt autoturism, schimbă numărul de înmatriculare al autoturismului sau utilizează un alt autoturism în baza unui contract de comodat auto, acesta este obligat să se prezinte în termen de 30 de zile la sediul OPERATORULUI cu documentele autoturismului achiziționat sau utilizat;
- e. În situația în care, urmare a unor reclamații sau a verificărilor realizate de către personalul OPERATORULUI se constată faptul că UTILIZATORUL nu a adus la cunoștință modificările prezentate la punctul c., intervine rezilierea unilaterală a prezentului contract, locul de parcare devenind disponibil și putând fi redistribuit altui solicitant, urmând a fi restituită către utilizatorul locului de parcare contravaloarea tarifului de utilizare achitat aferentă perioadei contractuale rămase;
- f. să întrețină corespunzător spațiul utilizat ca loc de parcare, nu va ridica nici un fel de construcții pe terenul utilizat pentru parcare autoturismului, în caz contrar fiind răspunzător contravențional, civil sau penal; să nu folosească spațiul ocupat în alte scopuri decât cele stabilite prin prezentul contract;
- g. va menține curățenia și nu va depozita produse, mărfuri sau materiale diverse pe locul de parcare și în perioada sezonului rece va avea obligația să dezghezească locul de parcare;



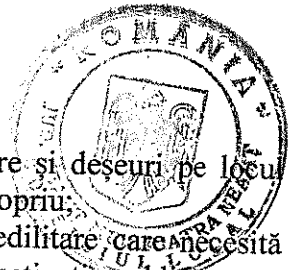

- h. nu va efectua lucrări de reparații complexe generatoare de zgomote, poluare și deșeuri pe locul utilizat, iar reparațiile admise sunt cele minore și numai pentru autoturismul propriu;
- i. va elibera necondiționat locul de parcare în situația efectuării unor lucrări edilitare care necesită ocuparea temporară a spațiului de parcare sau dacă locului i s-a stabilit o altă destinație publică;
- j. în situația în care terenul, ce face obiectul contractului, va fi revendicat și restituit persoanei îndreptățite printr-o hotărâre judecătorească definitivă sau prin Dispoziția Primarului, beneficiarul locului de parcare este obligat să elibereze spațiul ocupat în maxim 3 zile de la data notificării sale de către OPERATOR;
- k. în cazul în care UTILIZATORUL locului de parcare își schimbă domiciliul sau vinde autoturismul prevăzut în prezentul contract, va face cunoscut în scris în termen de 60 de zile acest aspect, în vederea rezilierii contractului și repărțirii locului de parcare unui alt solicitant;
- l. este interzisă spălarea autoturismului pe locul închiriat, abandonarea autoturismului sau blocarea intrării și ieșirii celorlalte mașini din parcările limitrofe;
- m. este obligat să aducă la cunoștința OPERATORULUI în termenul cel mai scurt posibil orice probleme sau evenimente nedorite care perturbă zona parcării și care îi pot produce prejudicii, în caz contrar, acesta din urmă este absolvit de orice responsabilitate;
- n. intenția de renunțare la contractul de utilizare, înainte de expirarea de drept a acestuia, se aduce la cunoștința OPERATORULUI de către utilizator cu cel puțin 30 de zile înainte, data de reziliere fiind 01 a lunii următoare depunerii cererii de reziliere;
- o. sub sancțiunea rezilierii contractului de utilizare a locului de parcare, UTILIZATORUL este obligat să comunice în scris OPERATORULUI, în maxim 30 de zile de la momentul producerii, orice modificare intervenită în perioada de valabilitate a contractului cu privire la schimbarea numărului de înmatriculare, a numelui, a actului de identitate, sau a altor date de identificare, titularul urmând a fi înștiințat în scris asupra rezilierii, locul de parcare devenind disponibil și putând a fi redistribuit altui solicitant;
- p. în situația în care în parcările atribuite utilizării se efectuează diverse lucrări/amenajări ce fac impracticabil locul de parcare pentru o perioadă mai mare de 10 zile, titularul contractului poate solicita suspendarea plății tarifului de utilizare pe perioada lucrărilor. Suspendarea se va realiza în baza unui act constatator încheiat de către personalul OPERATORULUI parcării, urmându-se a se prelungi durata contractului cu durata de suspendare a acestuia;
- q. să elibereze spațiul de parcare în situații de urgență care prevăd operațiuni de intervenție ale ISU, SMURD, POLIȚIE, APASERV, etc;
- r. Să elibereze locul de parcare la solicitarea OPERATORULUI, pentru executarea lucrărilor de inscripționare și trasare a locurilor de parcare;
- s. Să comunice administratorului orice modificare intervenită în statutul său juridic sau în datele de identificare sub sancțiunea rezilierii contractului de la data constatării;
- t. Să respecte marcajele și semnalizările spațiului de parcare cu regim mixt închiriat;
- u. Să întrețină corespunzător spațiul de parcare cu regim mixt închiriat, să nu producă distrugerea acestuia, să nu execute lucrări de reparații auto, să mențină curățenia atât pe timp de vară cât și pe timp de iarnă;
- v. Să predea spațiul de parcare cu regim mixt la expirarea contractului (să elibereze amplasamentul);
- w. Să comunice în scris, cu cel puțin 10 zile înainte intenția de a renunța la contractul de închiriere, cu documente justificative (contract de vânzare-cumpărare, certificat de radiere autoturism, alte motive plauzibile), urmând să se restituie contravaloarea perioadei din contract rămasă neexecutată;
- x. Să folosească spațiul de parcare cu regim mixt de pe domeniul public în intervalul orar stabilit 18<sup>00</sup>-08<sup>00</sup> de luni până vineri, 24h/24h sâmbătă, duminică și sărbătorile legale, conform destinației acestuia (să nu-l folosească pentru depozitare, etc) sub sancțiunea rezilierii contractului de la data constatării; Pentru intervalul orar 08<sup>00</sup>-18<sup>00</sup> de luni până vineri, utilizatorul poate folosi spațiul de parcare cu regim mixt din zona arondata dacă locurile de parcare sunt disponibile/libere.(nu sunt ocupate de către alți utilizatori care dețin ticket/abonament pentru plată orară.

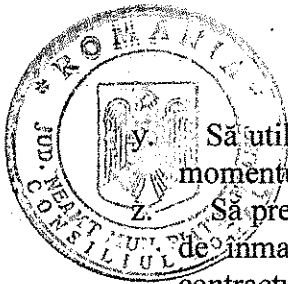

Să utilizeze parcare cu regim mixt de pe domeniul public, în condițiile în care se află acesta la momentul încheierii contractului;

Să prezinte, la încheierea unui nou contract de prestări servicii parcare cu regim mixt certificatul de înmatriculare al autoturismului, cu inspecția tehnică periodică valabilă, care face obiectul contractului și BI/CI cu dovada domiciliului în zona arondată parcării, sau alte documente doveditoare, conform legilor în vigoare;

Art. 7. În cazul în care UTILIZATORUL nu respectă clauzele menționate la art.6, lit.d), e), f) și j), OPERATORUL va lua măsura avertizării în scris UTILIZATORULUI, urmată de aplicare unei amenzi contravenționale sau, după caz, rezilierea contractului.

Art. 8. Contractul de utilizare al unui loc de parcare nu este transmisibil. Este interzisă schimbarea locurilor de parcare între titularii contractelor de utilizare, fără înștiințarea OPERATORULUI.

#### VI. INCETAREA CONTRACTULUI

Art. 9. Contractul încetează la împlinirea termenului pentru care a fost încheiat, dacă nu există o solicitare de prelungire din partea utilizatorului în termenul stipulat la art.3.

Art. 10. Prezentul contract se poate rezilia prin acordul părților în condițiile prevăzute la art.6 litera. I).

Art. 11. Rezilierea contractului pentru neindeplinirea obligațiilor contractuale de către utilizator operează de drept, în termen de 15 zile de la primirea notificării trimise de OPERATOR.

Art. 12. Rezilierea unilaterală a contractului din inițiativa municipiului Piatra - Neamț poate fi făcută în cazuri justificative de interes public, pentru motive de utilitate publică, în cazul deființării locului de parcare ca urmare a implementării unor proiecte de mobilitate urbană, în cazul unor revendicări ale foștilor proprietari, în cazul în care UTILIZATORUL nu respectă clauzele menționate la art.6 sau în cazul în care nu îndeplinește condițiile cumulative de atribuire a locului de parcare pe perioada valabilității contractului.

Art. 13. În eventualitatea modificării situației juridice a terenului ca urmare a Hotărârii Consiliului Local al municipiului Piatra - Neamț (proprietarul de drept a terenului) ori a altor acte normative, prezentul contract este reziliat de drept și va fi restituită către UTILIZATOR contravaloarea tarifului de utilizare achitat aferentă perioadei contractuale rămase.

Art. 14. În situația în care pe suprafața de teren care face obiectul contractului sau pe suprafețele de teren învecinate cu acesta se vor realiza lucrări aprobate, autorizate și/sau avizate de către Primăria Mun. Piatra - Neamț, a căror durată sau specific împiedică realizarea în totalitate a obiectului contractului, contractul va înceta de plin drept la data înștiințării UTILIZATORULUI de către OPERATOR despre existența acestor lucrări și va fi restituită către UTILIZATOR contravaloarea tarifului de utilizare achitat aferentă perioadei contractuale rămase.

Art. 15. Rezilierea unilaterală a contractului din ..... poate fi făcută în cazul în care se constată că UTILIZATORUL înregistrează debite către bugetul local al Mun. Piatra - Neamț la data de 31.12 a anului anterior încheierii contractului.

#### VI. FORȚA MAJORĂ.

Art. 16. Orice împrejurare independentă de voința părților, intervenită după data semnării contractului și care împiedică executarea acestuia, este considerat ca forță majoră și exonerează de răspundere partea care o invocă. Sunt considerate ca forță majoră, în sensul acestei clauze, împrejurări ca: războri, revoluție, cutremur, mari inundatii.

#### VII. LITIGII.

Art. 17. Părțile convin ca litigiile ce apar din interpretarea și executarea prezentului contract, care pot fi solutionate pe cale amiabila, sa fie supuse instanțelor judecatoresti competente de la domiciliul/sediul paratului.

Art. 17.1 Clauza al doilea loc

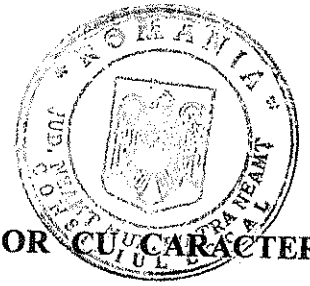

## VIII. NOTA DE INFORMARE PRIVIND PROTECȚIA DATELOR CU CARACTER PERSONAL:

Potrivit cerințelor Regulamentului UE nr. 2016/679(GDPR) privind protecția persoanelor fizice în ceea ce privește prelucrarea datelor cu caracter personal și libera circulație a acestor date, ....., are obligația de a obține în mod direct și de a administra datele personale ale clientului-beneficiar al serviciilor prestate în temeiul contractului încheiat.

### 1. Scopul/Destinația colectării datelor cu caracter personal

Prelucrarea datelor personale obținute prin consimțământul utilizatorului și utilizarea lor de către ....., se face în scopul stabilirii raporturilor juridice privind utilizare prestări servicii locului de parcare de reședință domeniul public, pe baza CONTRACTULUI DE PRESTĂRI SERVICII, în calitate de Beneficiar/Locatar.

Prelucrarea datelor personale obținute prin consimțământul utilizatorului și utilizarea lor de către S.C. PARKING S.A., se face în scopul stabilirii raporturilor juridice privind utilizare prestări servicii locului de parcare de reședință domeniul public, pe baza CONTRACTULUI DE PRESTĂRI SERVICII, în calitate de Beneficiar/Locatar.

#### a. Scopul colectării datelor cu caracter personal este:

- Îndeplinirea atribuțiilor legale ale operatorului de servicii;
  - Derularea activității contractuale a societății prestatoare;
  - Facturarea și încasarea valorii serviciilor prestate;
  - Gestionarea relațiilor cu clienții și asigurarea comunicării cu clienții prin orice mijloc de comunicare;
  - Comunicarea cu organismele/autoritățile/instituțiile publice sau de interes public;
- Prestatorul poate considera toate informațiile colectate ca fiind confidențiale și nu le va partaja cu terții.

#### b. Destinatării datelor pot fi, după cum urmează:

- Poliție, Parchet, Primăria Municipiului Piatra - Neamț, alte instituții ale statului (în limitele prevederilor legale și/sau ca urmare a unor cereri expres formulate);
- Informațiile înregistrate, sunt destinate utilizării de către Prestatorul/Locator și sunt comunicate numai în vederea îndeplinirii obligațiilor legale/contractuale ce revin societății .....
- Datele cu caracter personal ale utilizatorilor locurilor de parcare pot fi comunicate și Primăriei municipiului Piatra - Neamț, în urma unei solicitări exprese din partea acesteia, în scopul îmbunătățirii serviciilor oferite și pentru adaptarea politicilor publice la necesitățile de pe plan local.

### 2. Date colectate/durata prelucrării datelor cu caracter personal

Datele personale puse la dispoziție de către Beneficiarul/Locatar prelucrate în temeiul acestui contract sunt:

Pentru prestarea serviciilor-utilizare prestări servicii loc de parcare reședință domeniul public, operatorul va proceda la colectarea datelor personale care apar pe documente, cum ar fi: nume, prenume, persoana contact, reprezentant legal și datele de identificare ale acestora extrase din actele de stare civilă, B.I./C.I., Certificat de casatorie, Contracte de vânzare -cumparare/schimb, leasing, utilizare prestări servicii, certificat de înmatriculare autovehicul, alte documente necesare, email, telefon, conform prevederilor legale aplicabile;

În vederea realizării scopului menționat, ..... va prelucra datele cu caracter personal pe toată perioada de valabilitate a contractului de prestări servicii parcare de reședință, datele fiind arhivate de către operatorul de servicii pe durata de timp prevăzută în procedurile interne ale societății.

### 3. Drepturile Beneficiarului/Locatar privind protecția datelor cu caracter personal

Dreptul de a solicita accesul la datele personale, permite beneficiarului de contract să primească o copie a datelor personale pe care locatorul le detine și să verifice dacă a fost procesată în mod legal.



Dreptul de a solicita corectarea oricaror date puse la dispozitie despre beneficiarul-locatar. Acest lucru va permite ca orice date incomplete sau inexacte pe care le detinem despre titularul de contract sa fie corectate, prin verificarea corectitudinii datelor noi furnizate cu documentele prezentate în original.

Dreptul de a solicita restrictionarea prelucrării datelor personale.

Aceasta permite ca beneficiarul/locatarul, sa solicite suspendarea procesării datelor personale în următoarele situații:

- a. în cazul în care se consideră ca utilizarea datelor se face ilegal
- b. b. în cazul în care s-a formulat opoziție din partea titularului de contract asupra utilizării datelor personale;

Dreptul de a solicita ștergerea datelor personale.

Acest drept permite solicitarea ștergerii sau eliminării datelor personale acolo unde nu exista motive întemeiate sa continue procesarea acestora. De asemenea, se poate exercita acest drept în cazul în care au fost prelucrate informațiile persoane în mod ilegal sau dacă s-a instituit obligația ștergerii datelor personale pentru a respecta actele de autoritate administrativă.

Dreptul de a va opune prelucrării datelor personale în cazul în care va bazati pe un interes legitim (sau pe al unui tert), pentru evitarea unui impact particular asupra drepturilor și libertatilor fundamentale.

Dreptul de retragere în orice moment a consimțământului privind prelucrarea datelor personale.

Acest drept, nu afectează legalitatea oricarei prelucrări care a fost efectuată în realizarea raportului juridic contractual, pe baza consimțământului dat anterior încheierii contractului.

Acceptul privind utilizarea datelor cu caracter personal de către ..... poate fi revocat oricând, revocarea producând efecte numai pentru viitor.

Prin citirea și semnarea prezentului contract, Beneficiarul/Locatarul confirmă ca a fost informat cu privire la drepturile de care beneficiază, conform prevederilor legale aplicabile, respectiv: dreptul de acces, dreptul la rectificare, dreptul la ștergerea datelor, dreptul la restrictionarea prelucrării, dreptul la opoziție și dreptul de retragere a datelor.

Prin citirea acestei anexe la contract, titularul a luat la cunostinta și intelege faptul ca datele cu caracter personal furnizate către ..... constituie elemente determinante pentru realizarea atributiilor stabilite de lege în asigurarea derularii activității contractuale și/sau accesarea serviciilor oferite ...

## **IX. DISPOZIȚII FINALE:**

Art.18. Prezentul contract s-a încheiat în 2 exemplare azi câte unul pentru fiecare parte contractantă și devine aplicabil începând cu data de.

### **REPREZENTARE HARTĂ**

**Loc Parcare:**

**Număr înmatriculare:**

**Parcare:**

**Zonă:**

OPERATOR

UTILIZATOR

Întocmit,

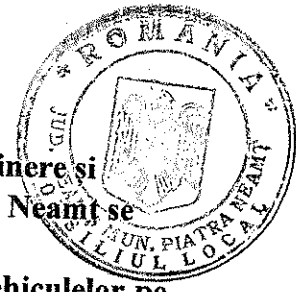

Anexa 14-Tarifele percepute în cadrul serviciului de administrare, întreținere și exploatare a locurilor de parcare de reședință de pe raza Municipiului Piatra - Neamt se stabilesc prin hotărâre de consiliul local.

Anexa 15-Proces verbal de constatare, blocare/deblocare a roților autovehiculelor pe parcările de reședință/spații verzi/trotuare/căi de acces

PROCES VERBAL DE CONSTATARE ȘI BLOCARE A VEHICULELOR

Încheiat astăzi, ziua \_\_\_\_\_ luna \_\_\_\_\_ anul \_\_\_\_\_, ora \_\_\_\_\_, loc: Municipiul Piatra-Neamt. Subsemnatul \_\_\_\_\_, în calitate de operator parcare în cadrul \_\_\_\_\_ Piatra-Neamt, împreună cu \_\_\_\_\_ în calitate de operator deblocare, aflați în interes de serviciu, în timpul programului de lucru, am constatat că autovehiculul marca \_\_\_\_\_ cu nr. de înmatriculare \_\_\_\_\_ a parcat/staționat pe raza Municipiului Piatra-Neamt, în parcare de reședință domeniu public din strada \_\_\_\_\_ poziția \_\_\_\_\_, cu încălcarea reglementării administrative publice:

Nerespectarea marcajelor parcării de reședință domeniu public, indentificată prin numărul de înmatriculare al posesorului de contract;

Nerespectarea semnelor care indică parcare de reședință domeniu public;

Nerespectarea marcajelor parcării de reședință domeniu public datorită gabaritului depășit al autovehiculului (mai mare de 3.5 tone);

Alte prevederi normative administrative: \_\_\_\_\_

Față de cele constatate, în temeiul H.C.L nr. .... cu modificările și completările ulterioare se aplica măsura complementară a blocării autovehiculului, cu dispozitivul de blocare nr. \_\_\_\_\_. În dovedirea faptei, s-a efectuat un numar de 2 fotografii și s-au lipit fluturași de avertizare și informare pe geamul adiacent șoferului autovehiculului blocat. Tariful de blocare-deblocare, în valoare de ..... a fost achitat potrivit bonului fiscal nr. \_\_\_\_\_ din \_\_\_\_\_

Blocarea autoturismului s-a efectuat pentru situația prevăzută la poziția :  
A B C D

Solicitant-Martor \_\_\_\_\_ Operator deblocare \_\_\_\_\_  
Operator parcare \_\_\_\_\_

.....  
-olicitant blocare titular contract \_\_\_\_\_ Seria PK.PVBD nr. \_\_\_\_\_  
Numele și Prenumele \_\_\_\_\_, domiciliat în \_\_\_\_\_, str. \_\_\_\_\_, nr. \_\_\_\_\_, bl. \_\_\_\_\_, ap. \_\_\_\_\_, județul \_\_\_\_\_, posesor al BI/CI seria \_\_\_\_\_, nr. \_\_\_\_\_ eliberat la data de \_\_\_\_\_ de către \_\_\_\_\_, contract de prestări servicii parcare nr. \_\_\_\_\_

Solicitant \_\_\_\_\_ Data \_\_\_\_\_



**Anexa 16- Procesul verbal de constatare, blocare/deblocare al autovehiculelor pe parcările cu plata orară/ parcări institutii publice/ trotuare/ spații verzi/ carosabil.**

**PROCES-VERBAL  
DE CONSTATARE ȘI SANȚIONARE A CONTRAVENTIILOR**

Încheiat astăzi, ziua \_\_\_\_\_, luna \_\_\_\_\_, anul \_\_\_\_\_, în Municipiul Piatra - Neamț.

Agent constator \_\_\_\_\_, în calitate de \_\_\_\_\_ în cadrul ..... Piatra - Neamț, în baza

Regulamentului de organizare și funcționare a serviciului public de administrare, întreținere și exploatare a parcarilor cu plată pe domeniul public al Municipiului Piatra-Neamț, conform H.C.L. .... și a Contractului nr. .... de delegare de gestiune prin concesiune a serviciului public de amenajare, întreținere și exploatare a parcarilor publice cu plată orară situate pe raza Mun. Piatra - Neamț, (cu concesiunea infrastructurii aferente), precum și a celui de blocare a autovehiculelor care sunt staționate neregulamentar, am constatat ca :

d-nul/d-na. \_\_\_\_\_, CNP \_\_\_\_\_, cu act de identitate \_\_\_\_\_, seria \_\_\_\_\_, nr. \_\_\_\_\_, eliberat de \_\_\_\_\_, la data de \_\_\_\_\_, cu domiciliul în loc. \_\_\_\_\_, str. \_\_\_\_\_, nr. \_\_\_\_\_, bl. \_\_\_\_\_, sc. \_\_\_\_\_, ap. \_\_\_\_\_, sector/județ \_\_\_\_\_, a parcat/staționat autovehiculul cu nr. de înmatriculare \_\_\_\_\_ în data de \_\_\_\_\_, ora \_\_\_\_\_, în Mun. Piatra - Neamț, str. \_\_\_\_\_, punct de reper \_\_\_\_\_, în următoarele condiții:

fără să aibă afișat pe bordul autovehiculului bonul sau tichetul de parcare.

fără să poată fi citit bonul sau tichetul de parcare datorită neafișării acestuia la loc vizibil pe bordul autovehiculului.

cu bonul sau tichetul de parcare expirat cu mai mult de:  1 oră;  2 ore;  3 ore;

Drept dovadă pentru cele constatate, am efectuat un număr de 3 fotografii și am lipit fluturașul de avertizare și informare pe geamul autovehiculului.

**Agentul constator a înștiințat astfel conducătorul autovehiculului asupra obligației de achitare a tarifului de blocare / deblocare în cuantum de \_\_\_\_\_ lei, ( \_\_\_\_\_ ) către .... în conformitate cu prevederile legale .**

Conform Regulamentului de organizare și funcționare a serviciului public de administrare, întreținere și exploatare a parcarilor cu plată pe domeniul public al. Mun. Piatra - Neamț, menținerea dispozitivului de blocare mai mult de 24 ore, atrage după sine majorarea tarifului de blocare-deblocare cu 25% pentru fiecare zi de reținere, după cum urmează.

\_\_\_\_\_ lei/zi X \_\_\_\_\_ nr. zile reținere dispozitiv= \_\_\_\_\_ lei.

Conducătorul autovehiculului va achita suma totală de \_\_\_\_\_ lei, în numerar la angajații ....., la casieria societății ..... (. sau prin virament bancar în contul ....., deschis de către societatea ..... la banca .....

Conducătorul autovehiculului a achitat pe loc cu bonul fiscal nr. \_\_\_\_\_ suma de \_\_\_\_\_ lei.

Autovehiculul a fost deblocat în data de \_\_\_\_\_, la ora \_\_\_\_\_.

Cu excepția încasărilor în numerar (la angajații ..... care efectuează operațiunea de blocare-deblocare), se va prezenta obligatoriu dovada plății.

Alte mențiuni :

Conducătorul autovehiculului refuz / nu poate să semneze procesul verbal.



În aceste condiții procesul verbal s-a încheiat în prezența unui martor, care atestă acest fapt, domiciliat în  
Martor asistent \_\_\_\_\_, str. \_\_\_\_\_ nr. \_\_\_\_\_ bl. \_\_\_\_\_  
ap. \_\_\_\_\_, sector/judet, \_\_\_\_\_, cu act de identitate \_\_\_\_\_ seria \_\_\_\_\_  
eliberat de \_\_\_\_\_ la data de \_\_\_\_\_

Conducătorul autovehiculului poate formula plângere împotriva procesului-verbal de constatare a  
contravenției în termen de 15 zile de la data înmânării/comunicării, carea se depune la Judecătoria Piatra -  
Neamț.

Procesul verbal neatacat în termen legal constituie titlu executoriu, fără altă formalitate.  
Prezentul proces verbal conține 1(una) pagină și a fost întocmit în 3(trei) exemplare.

**AGENT CONSTATATOR**

**MARTOR**  
Asistent

**CONDUCĂTOR AUTO**  
Am luat la cunoștință

**Anexa 17- Tarifele percepute în parcurile publice de pe domeniul public și privat al  
Municipiului Piatra - Neamț cu plată orară se stabilesc prin hotărâre de consiliul local.**

**Anexa 18-Tarifele percepute în cadrul serviciului de administrare, întreținere și exploatare a  
locurilor de parcare cu regim mixt- de reședință de pe raza Municipiului Piatra - Neamț se stabilesc  
prin hotărâre de consiliul local .**

**Anexa 19 – Parcurile publice de pe domeniul public și privat al Municipiului Piatra - Neamț cu  
orar redus .**

Spațiile de parcare cu destinația respectivă vor fi amenajate după ce vor fi supuse analizei Comisiei  
pentru analiză și asigurarea fluidizării circulației din cadrul Primăriei Municipiului Piatra - Neamț și a  
Comisiei Rutiere din cadrul Poliției Municipale Piatra - Neamț și vor fi aprobate prin HCL.





## Anexa 20- PARCĂRILE PUBLICE DE PE DOMENIUL PUBLIC ȘI PRIVAT AL MUNICIPIULUI PIATRA - NEAMȚ UTILIZATE DE INSTITUȚII PUBLICE

Spațiile de parcare cu destinația respectivă vor fi amenajate după ce vor fi supuse analizei Comisiei pentru analiză și asigurarea fluidizării circulației din cadrul Primăriei Municipiului Piatra - Neamț și a Comisiei Rutiere din cadrul Poliției Municipale Piatra - Neamț și vor fi aprobate prin HCL.







## Anexa 21- MODEL CERERE ASOCIAȚIE DE PROPRIETARI/LOCATARI

Către, Asociația de proprietari nr.: .....

Domnule Președinte,

Conform HCL ...../..... și Regulament organizare parcări , prin prezenta, ..... vă solicită ca în termen de 10 zile, să ne transmiteți următoarele **informații**:

- adeverință care sa ateste ca dl/dna .....locuiește cel puțin 6 luni pe an la adresa:  
.....
- .....
- .....

Informațiile solicitate de către ....., pot fi transmise în format electronic la una din adresele de e-mail: ..... sau în scris la adresa de corespondență din: .....

Penru informații suplimentare vă stăm la dispoziție la nr.de contact.....- Departament Relatii cu Publicul

## Anexa 22-Model declarație de consimțământ/acord obținere informații DTI Piatra - Neamț.

### DECLARAȚIE DE CONSIMȚĂMÂNT

Subsemnatul/Subsemnata, .....

CNP .....

....., declar pe propria răspundere că îmi dau acordul cu privire la utilizarea și prelucrarea datelor mele personale de către ..... prealabilă pentru utilizare prestări servicii locului de parcare de reședință în Mun. Piatra - Neamț.

Am luat la cunoștință că datele cuprinse în acest formular vor fi tratate confidențial, în conformitate cu prevederile Directivei CE/95/46 privind protecția persoanelor fizice în ceea ce privește prelucrarea datelor cu caracter personal și liberă circulație a acestor date, precum și prevederile Directivei 2002/58/CE privind prelucrarea datelor cu caracter personal și protecția vieții private în sectorul comunicațiilor electronice, transpuse prin Legea nr. 506/2004.

Data,

Semnătura,



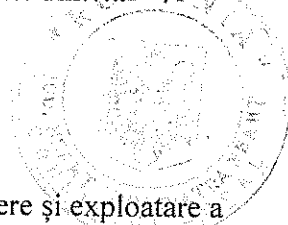

## CONTRACT CADRU

de delegare de gestiune prin concesiune a serviciului public de administrare, întreținere și exploatare a parcarilor de reședință, a parcarilor cu plată, a parcarilor cu regim mixt amplasate pe domeniul public și privat al Municipiului Piatra-Neamț, precum și a celui de blocare/deblocare a autovehiculelor parcate/staționate neregulamentar, a vehiculelor expuse la vânzare în locuri neamenajate în acest sens, pe domeniul public și privat al Municipiului Piatra-Neamț

### CAPITOLUL I Părțile contractante

**Municipiul Piatra-Neamț**, cu sediul în str. Ștefan cel Mare nr. 6-8, din municipiul Piatra Neamț, județul Neamț, România, CIF: 2612790, tel: +40(0)233/218991, fax: +40(0)233/215374, prin reprezentant legal dl. Andrei Carabelea - Primar, în calitate de concedent, pe de o parte,  
și

S.C. .... codul unic de înregistrare ....., număr de ordine în Registrul comerțului ....., cu sediul în Piatra Neamț, str. ...., județul Neamț, reprezentată legal prin ....., având funcția de ....., în calitate de concesionar, pe de alta parte, la data de ....., la sediul concedentului Municipiul Piatra Neamț, în temeiul O.G. nr. 71/2002 privind organizarea și funcționarea serviciilor publice de administrare a domeniului public și privat de interes local și al Hotărârii Consiliului Local nr. ....din .....privind delegare de gestiune prin concesiune a serviciului public de administrare, întreținere și exploatare a parcarilor de reședință, a parcarilor cu plată, a parcarilor cu regim mixt amplasate pe domeniul public și privat al Municipiului Piatra-Neamț, precum și a celui de blocare/deblocare a autovehiculelor parcate/staționate neregulamentar, a vehiculelor expuse la vânzare în locuri neamenajate în acest sens, pe domeniul public și privat al Municipiului Piatra-Neamț, s-a încheiat prezentul contract de concesiune.

### CAPITOLUL II Obiectul contractului

#### ARTICOLUL 1

1.1. Obiectul contractului este delegarea de gestiune prin concesiune a serviciului public de administrare, întreținere și exploatare a parcarilor de reședință, a parcarilor cu plată, a parcarilor cu regim mixt amplasate pe domeniul public și privat al Municipiului Piatra-Neamț, precum și a celui de blocare/deblocare a autovehiculelor parcate/staționate neregulamentar, a vehiculelor expuse la vânzare în locuri neamenajate în acest sens, pe domeniul public și privat al Municipiului Piatra-Neamț.

1.2 Gestiunea serviciului vizează următoarele activități:

- a) administrarea, întreținerea și exploatarea locurilor de parcare publică de reședință, a parcarilor cu plată, a parcarilor cu regim mixt amplasate pe domeniul public și privat al Municipiului Piatra-Neamț, precum și a celui de blocare/deblocare a autovehiculelor

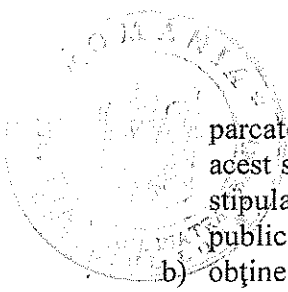

parcate/staționate neregulamentar, a vehiculelor expuse la vânzare în locuri neamenajate în acest sens, pe domeniul public și privat al Municipiului Piatra-Neamț, conform prevederilor stipulate în Caietul de sarcini, Regulamentul de organizare și funcționare a serviciului public;

- b) obținerea dreptului de utilizare și exploatare a infrastructurii publice (parcărilor de reședință, a parcărilor cu plată, a parcărilor cu regim mixt, căile de acces la drumurile publice, etc.) și a instalațiilor auxiliare aferente acestora, în conformitate cu obiectivele concedentului.

1.3. În derularea contractului de concesiune, concesionarul va utiliza următoarele categorii de bunuri :

- a) bunuri de retur - bunurile aparținând domeniului public sau privat al municipiului Piatra Neamț, precum și cele realizate de către concesionar în conformitate cu programele de investiții. Bunurile de retur revin deplin drept, gratuit și libere de orice sarcini concedentului la încetarea contractului de concesiune;
- b) bunuri de proprii - bunurile care aparțin concesionarului și sunt utilizate de către acesta pe întreaga perioadă a concesiunii;
- c) bunuri de preluare - bunurile achiziționate de concesionar pe perioada contractului de concesiune din veniturile realizate din activitatea de administrare, întreținere și exploatare a locurilor de parcare de reședință, a parcărilor cu plată și a parcărilor mixte situate pe raza Municipiului Piatra Neamț, precum și din activitatea de blocare/deblocare a autovehiculelor parcate/staționate neregulamentar, a vehiculelor expuse la vânzare în locuri neamenajate în acest sens, pe domeniul public și privat al Municipiului Piatra-Neamț, care vor fi preluate după expirarea contractului de concesiune, după cum se va conveni între părți prin act adițional.

1.4 Concedentul va preda operatorului pe baza de proces verbal de predare-primire, ca bunuri de retur următoarele:

- locurile de parcare de reședință, locurile de parcare cu plată și locurile de parcare cu regim mixt de pe raza Municipiului Piatra Neamț;
- aplicația informatică cu baza de date aferentă;

1.5 Aplicația informatică, proprietatea Municipiului Piatra Neamț, va fi predată către administratorul/operatorul serviciului de parcare ca bun de retur la data intrării în vigoare a contractului de concesiune, împreună cu infrastructura publică concesionată (locurile de parcare de reședință, locurile de parcare cu plată și locurile de parcare cu regim mixt, instalațiile aferente, după caz, cu inventarul existent, pe baza de proces-verbal de predare-primire, din Anexa nr. 3 la Regulament, anexă care va fi actualizată cu ocazia întocmirii procesului verbal de predare-primire a locurilor de parcare de reședință situate pe raza Municipiului Piatra Neamț. Condițiile și obligațiile administratorului/operatorului serviciului de parcare privind implementarea și dezvoltarea aplicației informatice vor fi stabilite prin acte adiționale ulterioare contractului de concesiune.

### **CAPITOLUL III**

#### **Durata contractului**

#### **ARTICOLUL 2**

Durata contractului de concesiune este de 2 ani, cu începere de la data de ..... și până la data de ....., cu posibilitatea prelungirii cu cel mult jumătate din perioada inițială.

### **CAPITOLUL IV**

#### **Prețuri, tarife, subvenții și alte prevederi financiare**

#### **ARTICOLUL 3**

3.1. În cazul concesiunii serviciului public de administrare, întreținere și exploatare a parcărilor de reședință, a parcărilor cu plată, a parcărilor cu regim mixt amplasate pe domeniul public și privat al Municipiului Piatra-Neamț, precum și a celui de blocare/deblocare a

autovehiculelor parcate/staționate neregulamentar, a vehiculelor expuse la vânzare în locuri neamenajate în acest sens, pe domeniul public și privat al Municipiului Piatra-Neamț concesionarul datorează lunar o redevență în valoarea însumată a următoarelor procente, după cum urmează:

- ✚ 40 % din valoarea fără TVA a tuturor veniturilor aferente Contractelor de prestări servicii utilizare loc de parcare de reședință, parcare cu plată și parcare cu regim mixt încheiate pe parcursul perioadei stabilite de administrare a serviciului public în cursul lunii, calculate pentru fiecare loc de parcare ;
- ✚ 40 % din valoarea fără TVA a tuturor tarifelor de blocare – deblocare, percepute de operatorul de parcare în cursul lunii.

3.2. Concesionarul se obligă să prezinte autorității concedente, până la data de 20 a lunii următoare, valoarea totală a contractelor de prestări servicii utilizare, precum și valoarea tuturor tarifelor de blocare – deblocare percepute de operatorul de parcare în cursul lunii.

#### ARTICOLUL 4

Redevența va fi virată trimestrial până la data de 20 a lunii următoare perioadei de referință în contul RO58TREZ4912121A300530XXXX, deschis la Trezoreria municipiului Piatra Neamț la dispoziția concendentului.

#### ARTICOLUL 5

5.1. Nevirarea sumelor datorate la data și în condițiile prevăzute la art. 4 atrage după sine dobânzi și penalități de întârziere în cuantumul prevăzut de lege la data termenului de scadență al plății, dobânzile și penalitățile aplicându-se la nivelul prețului concesiunii, calculat pentru trimestrul respectiv, neachitat sau achitat cu întârziere.

5.2. Întârzierile la plata redevenței se vor sancționa, cu dobânda legală penalizatoare calculată potrivit art. 3 pct.2<sup>1</sup> din OG nr.13/2011,, în raporturile dintre profesioniști și între aceștia și autoritățile contractante, dobânda legală penalizatoare se stabilește la nivelul ratei dobânzii de referință plus 8 puncte procentuale”.

5.3. În cazul în care dobânzile și penalitățile prevăzute în prezentul articol nu acoperă integral prejudiciul real, concidentul va putea solicita acordarea de daune în completare, potrivit dispozițiilor din dreptul comun.

#### ARTICOLUL 6

6.1. Dacă întârzierea virării sumelor datorate este mai mare de 90 zile față de termenul scadent și dacă în aceasta perioadă nu este invocată forța majoră sau nu intervine un act adițional semnat de ambele părți, concidentul va notifica concesionarul asupra intenției de a rezilia contractul de concesiune.

6.2. Dacă într-un interval de 10 zile de la notificare, concesionarul nu achită sumele datorate la care se adaugă dobânzile și penalitățile de întârziere, concidentul poate iniția instituirea procedurii de reziliere a contractului de concesiune.

#### ARTICOLUL 7

Concesionarul este autorizat să perceapă de la utilizatorii locurilor de parcare de reședință, cu plată și cu regim mixt, contravaloarea serviciilor prestate pe baza contractelor de prestări servicii utilizare loc de parcare valabile la tarifele în vigoare. De asemenea, concesionarul este autorizat să perceapă de la proprietarii sau posesorii legali ai autovehiculelor staționate sau parcate neregulamentar, care au fost blocate, tarifele stabilite pentru blocare – deblocare.

#### ARTICOLUL 8

Stabilirea sau modificarea tarifelor se va face cu respectarea prevederilor legale în vigoare la data respectivă, cu aprobarea prealabilă a Consiliului Local.

#### ARTICOLUL 9

Concesionarul va finanța lucrările de întreținere, reparații, modernizare sau înlocuire a dispozitivelor de blocare – deblocare, a altor mijloace fixe folosite în prestarea serviciului, în condițiile și pe baza programului aprobat.

#### ARTICOLUL 10

10.1. Concesionarul trebuie să constituie o garanție de bună execuție în valoare de ..... lei, în termen de 5 zile de la data semnării contractului.

10.2. Această sumă trebuie depusă de concesionar într-un cont deschis la Trezoreria Municipiului Piatra Neamț, la dispoziția concedentului. Concesionarul trebuie să mențină această sumă de garantare în cont, ajustată cu inflația/deflația pe toată durata contractului.

10.3. Neplata la termenul stabilit a garanției de bună execuție atrage după sine rezilierea contractului.

10.4. La încetarea contractului concedentul va restitui garanția constituită conform pct.10.2, în condițiile în care nu vor exista pretenții între părți cu privire la executarea și încetarea contractului.

## **CAPITOLUL V** **Drepturile părților**

### **A. Drepturile concedentului**

#### **ARTICOLUL 11**

Concedentul are următoarele drepturi:

- a) dezvoltă, promovează calitatea și eficiența serviciului public de administrare, întreținere și exploatare a parcarilor de reședință, a parcarilor cu plată, a parcarilor cu regim mixt amplasate pe domeniul public și privat al Municipiului Piatra-Neamț, precum și a celui de blocare/deblocare a autovehiculelor parcate/staționate neregulamentar, a vehiculelor expuse la vânzare în locuri neamenajate în acest sens, pe domeniul public și privat al Municipiului Piatra-Neamț, în scopul asigurării către cetățeni a unor spații de parcare moderne, marcate și semnalizate corespunzător, administrate și întreținute de personal specializat;
- b) amenajarea constând în realizarea investițiilor necesare privind înființarea locurilor de parcare de reședință, cu plată și cu regim mixt, marcarea și semnalizarea corespunzătoare, administrate și întreținute de personal specializat;
- c) stabilește necesarul de noi spații de parcare și amplasamentul acestora, în funcție de dezvoltarea economică a municipiului, în concordanță cu cererile populației și cu propunerile autorităților, instituțiilor publice sau private, persoanelor fizice sau juridice interesate;
- d) păstrează prerogativele privind promovarea politicilor și strategiilor de dezvoltare a serviciului public de administrare, întreținere și exploatare a parcarilor de reședință, a parcarilor cu plată, a parcarilor cu regim mixt amplasate pe domeniul public și privat al Municipiului Piatra-Neamț, precum și a celui de blocare/deblocare a autovehiculelor parcate/staționate neregulamentar, a vehiculelor expuse la vânzare în locuri neamenajate în acest sens, pe domeniul public și privat al Municipiului Piatra-Neamț;
- e) reglementează, controlează și monitorizează activitatea operatorului de parcare concesionar în ceea ce privește locurile de parcare de reședință, cu plată și cu regim mixt de pe raza municipiului, în conformitate cu reglementările în vigoare;
- f) urmărește ca exploatarea bunurilor concesionate să se realizeze în condiții care să asigure un serviciu bine organizat, civilizată, modern și eficient cu privire la întreținerea și exploatarea locurilor de parcare, pe întreaga durată a contractului de concesiune;
- g) asigură modernizarea infrastructurii publice aferente, care să se realizeze în conformitate cu reglementările urbanistice în vigoare;
- h) asigură fluiditatea traficului pe drumurile publice ale municipiului, prin dezvoltarea și promovarea serviciului de blocare/deblocare a autovehiculelor care sunt staționate sau parcate neregulamentar;
- i) urmărește posibilitatea contractării sau garantării, în condițiile legii, a împrumuturilor pentru finanțarea programelor de investiții din infrastructura publică ce privește spațiile de parcare de pe raza municipiului, precum și contractarea de lucrări noi, extinderi, dezvoltări de capacitate, reabilitări și modernizări, care se fac prin licitație publică organizată potrivit legii;
- j) în cazul unor abateri grave și/sau repetate (neîndeplinirea obligațiilor de întreținere a marcajelor și mijloacelor de semnalizare, dezăpezire a locurilor de parcare, verificarea stării

iluminatului public, a stării carosabilului, bordurilor, scărilor și trotuarelor din imediata apropiere a parcarilor de reședință) poate rezilia contractul de concesiune privind delegarea de gestiune prin concesiune a serviciului public de administrare, întreținere și exploatare a parcarilor de reședință, a parcarilor cu plată, a parcarilor cu regim mixt amplasate pe domeniul public și privat al Municipiului Piatra-Neamț, precum și a celui de blocare/deblocare a autovehiculelor parcate/staționate neregulamentar, a vehiculelor expuse la vânzare în locuri neamenajate în acest sens, pe domeniul public și privat al Municipiului Piatra-Neamț.

k) pe parcursul derulării contractului, lista locurilor de parcare va putea fi modificată ca urmare a înființării de noi locuri de parcare sau pentru cauza de utilitate publică ca urmare a desființării locurilor situate în zonele afectate de proiectele de mobilitate urbană.

## B. Drepturile concesionarului

### ARTICOLUL 12

Concesionarul are următoarele drepturi:

- a) să încaseze tarifele aferente serviciului prestat;
- b) să ajusteze sau să modifice tarifele în funcție de evoluția inflației sau a indicatorilor economico-financiari pe baza structurii de cheltuieli și venituri, numai după obținerea aprobării Consiliului Local. Tarifele practicate trebuie să acopere cel puțin cheltuielile legate de realizarea serviciului prestat, plata tuturor taxelor și impozitelor prevăzute de lege;
- c) să utilizeze patrimoniul propriu și cel concesionat pentru asigurarea serviciului public de administrare, întreținere și exploatare a parcarilor de reședință, a parcarilor cu plată, a parcarilor cu regim mixt amplasate pe domeniul public și privat al Municipiului Piatra-Neamț, precum și a celui de blocare/deblocare a autovehiculelor parcate/staționate neregulamentar, a vehiculelor expuse la vânzare în locuri neamenajate în acest sens, pe domeniul public și privat al Municipiului Piatra-Neamț;
- d) în cazul în care continuarea activității ar conduce la crearea de importante prejudicii patrimoniului propriu sau a celui încredințat, să ceară întreruperea executării contractului;
- e) în cazul nerespectării obligațiilor contractuale de către concedent, conform legislației în vigoare, se poate adresa instanței competente;
- f) să constate și să sesizeze organele de poliție cu privire la abaterile de la normele de circulație săvârșite în parcarile concesionate, conform legislației în vigoare;
- g) să verifice existența și valabilitatea contractelor de prestări servicii utilizare loc de parcare de reședință, parcare cu plată și parcare cu regim mixt și să ia măsurile corespunzătoare (amendare, blocare) în cazul în care există deficiențe sau abateri.

## CAPITOLUL VI Obligațiile părților

### A. Obligațiile concedentului

#### ARTICOLUL 13

13.1. Concedentul este obligat să respecte regulile asumate prin contractul de concesiune și caietul de sarcini, Regulamentul de organizare și funcționare al serviciului public de administrare, întreținere și exploatare a parcarilor de reședință, a parcarilor cu plată, a parcarilor cu regim mixt amplasate pe domeniul public și privat al Municipiului Piatra-Neamț, precum și a celui de blocare/deblocare a autovehiculelor parcate/staționate neregulamentar, a vehiculelor expuse la vânzare în locuri neamenajate în acest sens, pe domeniul public și privat al Municipiului Piatra-Neamț, precum și reglementările aprobate de Consiliul Local.

13.2. Concedentul este obligat:

- a) să predea concesionarului, la data intrării în vigoare a contractului de concesiune, infrastructura publică concesionată (locurile de parcare de reședință, parcarile cu plată și parcări cu regim mixt, instalațiile aferente, după caz, cu inventarul existent, libere de orice sarcini);

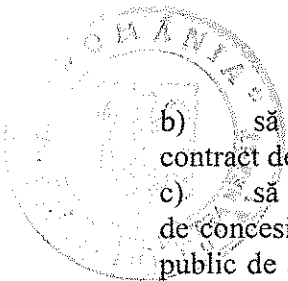
- 
- b) să notifice la cererea părților interesate informații referitoare la încheierea prezentului contract de concesiune;
- c) să asigure controlul și monitorizarea respectării condițiilor cuprinse în prezentul contract de concesiune, în caietul de sarcini, în Regulamentul de organizare și funcționare a serviciului public de administrare, întreținere și exploatare a parcărilor de reședință, a parcărilor cu plată, a parcărilor cu regim mixt amplasate pe domeniul public și privat al Municipiului Piatra-Neamț, precum și a celui de blocare/deblocare a autovehiculelor parcate/staționate neregulamentar, a vehiculelor expuse la vânzare în locuri neamenajate în acest sens, pe domeniul public și privat al Municipiului Piatra-Neamț și în reglementările prevăzute mai sus;
- d) să intervină, la cerere, în rezolvarea problemelor care depășesc posibilitățile de soluționare ale concesionarului;
- e) să faciliteze concesionarului autorizarea lucrărilor și investițiilor pe domeniul public și privat, necesare realizării serviciului contractat, în conformitate cu reglementările legale;
- f) să medieze, pe baza competențelor și a cadrului legal, eventualele divergențe, sesizări, plângeri etc. care apar între concesionar și beneficiarii serviciului contractat, precum și să intervină în soluționarea situațiilor conflictuale aparute în relația cu sindicatele, în condițiile în care concesionarul solicită acest lucru;
- g) să rascumpere, la încetarea contractului de concesiune, plusurile valorice, dotările realizate cu aprobarea sa de către concesionar, prin investiții finanțate din sursele proprii ale acestuia, după cum se va conveni între părți prin act adițional;
- h) să aprobe tarifele pentru contractele de prestări servicii utilizare loc de parcare de reședință, parcărilor cu plată și parcărilor cu regim mixt precum și tarifele percepute pentru blocare – deblocare;
- i) să propună pentru aprobare Consiliului Local strategia de dezvoltare pe termen mediu și lung a serviciului public de administrare, întreținere și exploatare a parcărilor de reședință, a parcărilor cu plată, a parcărilor cu regim mixt amplasate pe domeniul public și privat al Municipiului Piatra-Neamț, precum și a celui de blocare/deblocare a autovehiculelor parcate/staționate neregulamentar, a vehiculelor expuse la vânzare în locuri neamenajate în acest sens, pe domeniul public și privat al Municipiului Piatra-Neamț și programele de investiții corespunzătoare acestui scop;
- j) să își asume pe perioada derulării contractului de concesiune toate responsabilitățile și obligațiile ce decurg din calitatea sa de proprietar;
- k) să nu îl tulbure pe concesionar în exercițiul drepturilor rezultate din prezentul contract;
- l) să notifice concesionarului apariția oricăror împrejurări de natură să aducă atingere drepturilor sau intereselor concesionarului;
- m) să asigure exclusivitate concesionarului în exploatarea locurilor de parcare contractate de acesta în baza prevederilor caietului de sarcini;

## B. Obligațiile concesionarului

### ARTICOLUL 14

14.1. Concesionarul este obligat să respecte regulile asumate prin contractul de concesiune și caietul de sarcini, Regulamentul de organizare și funcționare a serviciului public de administrare, întreținere și exploatare a parcărilor de reședință, a parcărilor cu plată, a parcărilor cu regim mixt amplasate pe domeniul public și privat al Municipiului Piatra-Neamț, precum și a celui de blocare/deblocare a autovehiculelor parcate/staționate neregulamentar, a vehiculelor expuse la vânzare în locuri neamenajate în acest sens, pe domeniul public și privat al Municipiului Piatra-Neamț, completate de reglementările aprobate de Consiliul Local.

14.2. Concesionarul este obligat:

- a) să asigure prestarea serviciului public de administrare, întreținere și exploatare a parcărilor de reședință, a parcărilor cu plată, a parcărilor cu regim mixt amplasate pe domeniul public și privat al Municipiului Piatra-Neamț, precum și a celui de blocare/deblocare a autovehiculelor parcate/staționate neregulamentar, a vehiculelor expuse la vânzare în locuri



neamenajate în acest sens, pe domeniul public și privat al Municipiului Piatra-Neamț, conform prevederilor din caietul de sarcini, a prevederilor Regulamentului de organizare și funcționare al serviciului public în condiții de calitate, buna organizare și eficiență;

- b) să fundamenteze și să supună concedentului, tarifele ce vor fi aplicate pentru utilizarea locurilor de parcare de reședință, parcarilor cu plată și parcarilor cu regim mixt, administrate de către operatorul de parcare concesionar, precum și tarifele percepute pentru blocare –deblocare;
- c) să nu subconcesioneze sau subînchirieze către alte persoane fizice sau juridice serviciile care fac obiectul concesiunii, precum și să nu se asocieze, după încheierea contractului de concesiune, cu alte persoane fizice și juridice în vederea realizării serviciilor concesionate;
- d) să plătească redevența la valoarea prevăzută și la termenul stabilit în contractul de concesiune; să respecte formulele propuse pentru repartizarea profitului generat de concesiune, precum și orice alte angajamente financiare asumate prin propunerea economico-financiară.
- e) să nu încarce artificial costurile de operare, inclusiv prin aplicarea procedurilor concurențiale prevăzute în normele privind achizițiile de lucrări, bunuri sau servicii;
- f) să pună la dispoziție cetățenilor utilizatori ai parcarilor publice de reședință locuri de parcare care să îndeplinească condițiile impuse de legislația în vigoare privind siguranța circulației ( marcarea și semnalizarea corespunzătoare, dotările minime necesare) și protecția mediului; operatorul de parcare este obligat să asigure monitorizarea, controlul și întreținerea în bune condiții a spațiilor de parcare pe care le are în administrare ( și anume, dezăpezirea, etc.) ;
- g) să efectueze întreținerea curentă, reparațiile curente și accidentale care se impun la echipamentele, dispozitivele și instalațiile folosite, precum și la mijloacele de transport utilizate, conform programelor de întreținere, reparații, dotări și investiții asumate prin propunerea tehnică;
- h) să asigure dezăpezirea, întreținerea marcajelor din parcarile de reședință, parcarilor cu plată și parcarilor cu regim mixt, să sesizeze deficiențele privind iluminarea;
- i) să transmită concedentului modificările de patrimoniu apărute în cursul anului ca urmare a scoaterii din funcțiune a unor mijloace fixe și intrărilor de bunuri aferente serviciului concesionar, prin investiții (cantitativ și valoric) la data expirării contractului;
- j) la încetarea contractului de concesiune să restituie concedentului în deplină proprietate bunurile de retur, în mod gratuit și libere de orice sarcini, cu uzura normală proporțională cu durata utilizării;
- k) la încetarea contractului de concesiune din alte cauze decât prin ajungerea la termen, excluzând forța majoră și înțelegerea părților, operatorul este obligat să asigure continuitatea prestării activității, în condițiile stipulate în contract, până la preluarea acesteia de către concedent sau de alt concesionar, dar nu mai mult de 90 de zile;
- l) să aplice normele de protecție a muncii specifice activității desfășurate în cadrul serviciului contractat;
- m) să asigure accesul organelor de control ale concedentului la informațiile privind executarea serviciului concesionar;
- n) să utilizeze numai acte tipizate, acte cu regim special, tipărite cu avizul concedentului, conform hotărârii Consiliului Local;
- o) să predea concedentului, la încheierea contractului, toată documentația tehnico-economică referitoare la serviciul concesionar, infrastructura publică concesionată, planurile de rețele, schemele tehnologice și alte documente stabilite prin contract, pe bază de proces-verbal;
- p) să respecte orice prevederi care derivă din reglementările în vigoare sau din hotărârile Consiliului Local.

## **CAPITOLUL VII**

### **Indicatori de performanță**

#### **ARTICOLUL 15**

1) Indicatorii de performanță sunt prevăzuți în Studiul de fundamentare și în Caietul de sarcini.

2) Indicatorii de performanță stabilesc condițiile ce trebuie respectate de operator în asigurarea serviciului public de administrare, întreținere și exploatare a parcarilor de reședință, a parcarilor cu plată, a parcarilor cu regim mixt amplasate pe domeniul public și privat al Municipiului Piatra-Neamț, precum și a celui de blocare/deblocare a autovehiculelor parcate/staționate neregulamentar, a vehiculelor expuse la vânzare în locuri neamenajate în acest sens, pe domeniul public și privat al Municipiului Piatra-Neamț ;

3) Indicatorii de performanță asigură condițiile pe care trebuie să le îndeplinească serviciul public de administrare, întreținere și exploatare a parcarilor de reședință, a parcarilor cu plată, a parcarilor cu regim mixt amplasate pe domeniul public și privat al Municipiului Piatra-Neamț, precum și a celui de blocare/deblocare a autovehiculelor parcate/staționate neregulamentar, a vehiculelor expuse la vânzare în locuri neamenajate în acest sens, pe domeniul public și privat al Municipiului Piatra-Neamț , avându-se în vedere:

- a. Continuitatea din punct de vedere cantitativ și calitativ;
- b. Adaptarea permanentă la cerințele utilizatorilor;
- c. Excluderea oricărei discriminări privind accesul la serviciul prestat de operator;
- d. Respectarea reglementărilor specifice din domeniul protecției mediului și al sănătății și securității muncii;
- e. Implementarea unor sisteme de management al calității, al mediului și al sănătății și securității muncii;
- f. Prestarea serviciului pentru toți utilizatorii din aria de responsabilitate.

#### ARTICOLUL 16

Indicatorii de performanță pentru serviciul public de administrare, întreținere și exploatare a parcarilor de reședință, a parcarilor cu plată, a parcarilor cu regim mixt amplasate pe domeniul public și privat al Municipiului Piatra-Neamț, precum și a celui de blocare/deblocare a autovehiculelor parcate/staționate neregulamentar, a vehiculelor expuse la vânzare în locuri neamenajate în acest sens, pe domeniul public și privat al Municipiului Piatra-Neamț sunt și se referă la următoarele activități:

- a) încasarea de la utilizatori a contravalorii serviciilor efectuate;
- b) îndeplinirea prevederilor din contractul de delegare de gestiune cu privire la calitatea serviciilor efectuate;
- c) menținerea unor relații echitabile între operator și utilizator prin rezolvarea rapidă și obiectivă a problemelor, cu respectarea drepturilor și obligațiilor care revin fiecărei părți;
- d) asigurarea unor servicii de calitate la standarde europene;
- e) asigurarea continuității din punct de vedere calitativ și cantitativ; adaptabilitate la cerințele utilizatorilor; asigurarea accesibilității și nediscriminării;
- f) introducerea unor metode moderne de elaborare și implementare a strategiilor, politicilor, programelor și proiectelor din domeniul parcarilor;
- g) protejarea domeniului public și privat al Municipiului Piatra Neamț;
- h) respectarea parametrilor legali cu privire la igiena și sănătatea publică în domeniul de activitate;
- i) implementarea de măsuri care să ducă la reducerea utilizării autoturismelor pentru a diminua congestia traficului;
- j) implementarea unor sisteme moderne și diversificate de tarifare;
- k) monitorizarea serviciului pentru cetățeni;
- l) identificarea de noi locuri de parcare de reședință, cu plată și cu regim mixt;
- m) creșterea gradul de digitalizare;
- n) implementarea unor măsuri de monitorizare smart a parcarilor de reședință, cu plată și cu regim mixt;
- o) despăgubirile plătite de către operatori pentru nerespectarea condițiilor de calitate și de mediu privind prestarea serviciului public de administrare, întreținere și exploatare a parcarilor de reședință, a parcarilor cu plată, a parcarilor cu regim mixt amplasate pe domeniul public și privat al Municipiului Piatra-Neamț, precum și a celui de blocare/deblocare a autovehiculelor

- parcate/staționate neregulamentar, a vehiculelor expuse la vânzare în locuri neamenajate în acest sens, pe domeniul public și privat al Municipiului Piatra-Neamț;
- p) numărul de controale efectuate de către autoritatea administrației publice locale operatorului, raportat la numărul de abateri stabilite și sancționate;
- q) numărul abaterilor privind nerespectarea de către operator a prevederilor caietului de sarcini și a contractului de concesiune;

Calitatea activității desfășurate de către operatorul serviciului public va fi monitorizată prin raportare la următorii indicatori de performanță menționați mai sus.

#### ARTICOLUL 17

(1) În vederea urmăririi respectării indicatorilor de performanță, operatorul trebuie să asigure:

- a) gestiunea serviciului public de administrare, întreținere și exploatare a parcarilor de reședință, a parcarilor cu plată, a parcarilor cu regim mixt amplasate pe domeniul public și privat al Municipiului Piatra-Neamț, precum și a celui de blocare/deblocare a autovehiculelor parcate/staționate neregulamentar, a vehiculelor expuse la vânzare în locuri neamenajate în acest sens, pe domeniul public și privat al Municipiului Piatra-Neamț, conform prevederilor contractuale;
- b) evidența clară și corectă a utilizatorilor;
- c) înregistrarea activităților privind măsurarea prestațiilor, facturarea și încasarea contravalorii serviciilor efectuate;
- d) înregistrarea reclamațiilor și sesizărilor utilizatorilor și modul de soluționare a acestora;

(2) În conformitate cu competențele și atribuțiile legale ce le revin, autoritatea publică locală are acces neîngrădit la informații necesare stabilirii:

- a) modului de respectare și îndeplinire a obligațiilor contractuale asumate;
- b) calității și eficienței serviciilor prestate la nivelul indicatorilor de performanță stabiliți în contract;
- c) modului de administrare, exploatare, conservare și menținere în funcțiune, dezvoltare și/sau modernizare a sistemelor publice din infrastructura edilitar-urbană încredințată prin contract;
- d) structura tarifelor pentru serviciile prestate de operator;

#### ARTICOLUL 18

Indicatorii de performanță menționați sunt minimali, generali și garantați pentru serviciul public de administrare, întreținere și exploatare a parcarilor de reședință, a parcarilor cu plată, a parcarilor cu regim mixt amplasate pe domeniul public și privat al Municipiului Piatra-Neamț, precum și a celui de blocare/deblocare a autovehiculelor parcate/staționate neregulamentar, a vehiculelor expuse la vânzare în locuri neamenajate în acest sens, pe domeniul public și privat al Municipiului Piatra-Neamț.

### CAPITOLUL VIII

#### Clauza contractuală privind protecția mediului

#### ARTICOLUL 19

Concesionarul se obligă ca pe perioada derulării contractului de concesiune să respecte legislația națională, reglementările, precum și hotărârile autorităților administrației publice locale în vigoare privind protecția mediului.

### CAPITOLUL IX

#### Răspunderea contractuală

#### ARTICOLUL 20

Pentru nerespectarea obligațiilor stabilite prin contractul de concesiune și caietul de sarcini, concesionarul datorează penalități și daune ale căror cuantumuri sunt stabilite prin prezentul



contract; în caz de neacoperire integrală a prejudiciului produs, concedentul poate solicita acordarea de daune în completare, potrivit dispozițiilor dreptului comun.

#### ARTICOLUL 21

21.1. Forța majoră, definită conform legii, apară de răspundere partea care o invocă.

21.2. În cazul în care una dintre părți nu își îndeplinește obligațiile prevăzute în prezentul contract de concesiune, invocând forța majoră, aceasta este obligată să notifice celeilalte părți în scris, în termen de 5 zile de la apariția motivului invocat, începutul și sfârșitul respectivului caz de forță majoră. Partea care nu va respecta această clauză își va asuma toate riscurile și consecințele ce decurg.

21.3. Dacă în termen de 60 zile de la producere, evenimentul respectiv nu încetează, părțile au dreptul să-și notifice încetarea deplin drept a prezentului contract de concesiune fără ca vreuna dintre ele să pretindă daune-interese.

#### ARTICOLUL 22

Întârzierea sau neexecutarea obligațiilor asumate din motive de forță majoră nu atrage pentru nici una dintre părți penalizări sau alte compensații. Perioada de executare a contractului de concesiune va fi prelungită cu perioada pentru care a fost invocată și acceptată forța majoră.

#### ARTICOLUL 23

Dacă una dintre părți reziliază unilateral contractul de concesiune fără justă cauză, aceasta va fi ținută să compenseze daunele ce rezultă din aceasta.

#### ARTICOLUL 24

Dacă concesionarul este un grup de operatori asociați, orice neîndeplinire a sarcinilor contractuale și a prevederilor caietului de sarcini din partea unui membru asociat rămâne în sarcina grupului asociat. În cazul retragerii unui operator dintr-un grup de operatori asociați, grupul de operatori respectiv este obligat să preia sarcinile și obligațiile acestuia care derivă din contract și caietul de sarcini. În cazul divizării, comasării, fuzionării, etc. a concesionarului, persoana juridică nou înființată preia drepturile și obligațiile concesionarului cu care s-a încheiat prezentul contract de concesiune.

### CAPITOLUL X

#### Modificarea contractului de concesiune

#### ARTICOLUL 25

25.1. Modificarea prezentului contract de concesiune se face numai prin act adițional încheiat între părți sau prin efectul apariției unor noi legi referitoare la obiectul concesiunii.

25.2. Concedentul poate modifica unilateral partea reglementară a prezentului contract de concesiune numai din cauze justificative, cu notificarea prealabilă a concesionarului.

### CAPITOLUL XI

#### Încetarea contractului de concesiune

#### ARTICOLUL 26

26.1. Prezentul contract de concesiune încetează în următoarele situații:

- a) prin acordul părților ;
- b) la expirarea duratei stabilite în contractul de concesiune, dacă părțile nu au convenit în scris condițiile legale de prelungire;
- c) în cazul în care interesul național sau local o impune, prin denunțare unilaterală de către concedent, cu o notificare prealabilă de 30 de zile;
- d) în cazul nerespectării obligațiilor contractuale de către concesionar, prin reziliere unilaterală de către concedent, cu plata unei despăgubiri juste și prealabile în sarcina concesionarului;
- e) în cazul în care operatorul de parcare concesionar nu respectă tarifele aprobate de către Consiliul Local;
- f) dacă, după un termen de 30 de zile de la data scadenței, concesionarul nu achită redevența la valoarea stabilită în prezentul contract, la care se adaugă dobânzile și penalitățile de întârziere ;

în acest caz, concedentul va trimite concesionarului o notificare prealabilă de 10 zile, după care va iniția procedura de reziliere a contractului ;

g) în cazul în care concesionarul nu respectă termenele și obiectivele propuse prin programele de investiții;

h) în caz de nerespectare de către concesionar a obligației de a nu subconcesiona, subînchiria serviciile care fac obiectul concesiunii, precum și de a nu se asocia cu alte persoane fizice sau juridice pentru îndeplinirea serviciilor concesionate după încheierea prezentului contract de concesiune ;

i) în cazuri de forță majoră, fără plata unei despăgubiri;

j) alte clauze de încetare a contractului de concesiune, fără a aduce atingere clauzelor și condițiilor reglementate de lege;

26.2. La încetarea din orice cauză a contractului de concesiune bunurile ce au fost utilizate de concesionar în derularea concesiunii vor fi repartizate după cum urmează:

a) bunurile de retur revin de drept concedentului, gratuit și libere de orice sarcini;

b) bunurile proprii rămân în proprietatea concesionarului;

c) bunurile de preluare vor fi preluate conform prevederilor stabilite de părțile contractante, prin act adițional;

## CAPITOLUL XII

### Litigii

#### ARTICOLUL 27

Părțile vor depune toate diligențele necesare pentru rezolvarea pe cale amiabilă a neînțelegerilor rezultate din executarea prezentului contract de concesiune.

#### ARTICOLUL 28

Eventualele litigii care nu pot fi rezolvate conform prevederilor art. 27 se vor afla în competența de soluționare a instanțelor judecătorești de la sediul concedentului, potrivit legii.

## CAPITOLUL XIII

### Alte dispoziții

#### ARTICOLUL 29

29.1. Prezentul contract de concesiune, împreună cu caietul de sarcini și Regulamentul cu anexele care fac parte integrantă din acesta, reprezintă voința părților.

29.2. Prezentul contract de concesiune intră în vigoare la data semnării și a fost încheiat în ..... exemplare.

## CAPITOLUL XIV

### Dispoziții finale

#### ARTICOLUL 30

1) Prezentul contract de concesiune are la bază următoarele:

- O.G.nr.71/2002 privind organizarea și funcționarea serviciilor publice de administrare a domeniului public și privat de interes local, cu modificările și completările ulterioare;

- O.G. nr.2/2001 privind regimul juridic al contravențiilor, cu modificările și completările ulterioare;

- O.U.G. nr.195/2002 privind circulația pe drumurile publice, republicată, cu modificările și completările ulterioare;

- H. G. nr.1391/2006 pentru aprobarea Regulamentului de aplicare a Ordonanței de urgență a Guvernului României nr.195/2002 privind circulația pe drumurile publice, cu modificările și completările ulterioare;

- Legii nr.155/2010 - Legea poliției locale.

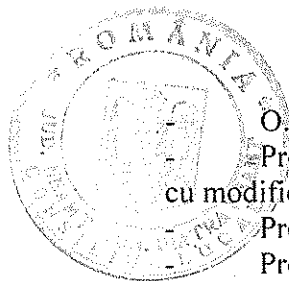

O.U.G. nr.57/2019 privind Codul Administrativ.

- Prevederile Legii nr. 52/2003, privind transparența decizională în administrația publică, cu modificările și completările ulterioare;

- Prevederile O.G. nr. 43/1997 privind regimul drumurilor, modificată și completată;

- Prevederile Legii nr. 203/2018 privind măsuri de eficientizare a achitării amenzilor contravenționale, modificată și completată;

- Normativul pentru proiectarea și executarea parcărilor pentru autoturisme, indicativ NP 24-97/1997;

2) Concesionarul, oricare dintre subcontractorii și personalul angajat, în procesul de executare a serviciilor prezentului contract trebuie să execute aceste servicii în conformitate cu toate legile, acțiunile, reglementările statului, codurilor deontologice și toată legislația aferentă, prezentă și viitoare.

Concedent,

Concesionar,